

VALTRA
Power Partner

A Serija

A 72
A 82
A 92





Sadržaj

Napravljena da bude snažna	3
Kabina	4
Transmisija i pogon	6
Motori	7
Hidraulika	9
Tehnička specifikacija	10
Dodatna oprema,	
Valtra servis	11



Napravljena da bude snažna

Valtra a serija je napravljena da bude izuzetno snažna i pouzdana. Valtra A serija uključuje jedinstvenu konstrukciju šasije gdje rezervoar goriva služi kao središnji dio konstrukcije i istovremeno štiti pogon do prednje osovine. Dizajn nudi visoki klirens sa odličnom zaštitom donjeg dijela traktora.

Ovo je snažan, lagan i izuzetno agiln traktor koji osigurava performanse koje trebate kako bi ste što efikasnije obavili zadatke koje trebate. Pogon Valtra A serije je najefikasniji u svojoj klasi traktora.

Valtra A serija uključuje svoj vlastiti izdržljivi motor koji se jednostavno i lako održava i koji zadovoljava Euro III normu.

Valtra A serija je vodeći traktor u klasi traktora koji rade s prednjim utovarivačem.

Traktori A serije mogu biti i sa pogonom na dva kotača (pogon na četiri kotača je standard) i sa otvorenom kabinom.

Prednosti za vas:

- Mali radijus okretanja, agilnost
- Dugačak međuosovinski razmak povećava stabilnost
- Snažna konstrukcija
- Odličan za rad s prednjim utovarivačem
- Visoki klirens
- Ravan donji dio traktora



Valtra A Serija

<i>Modeli</i>	<i>kw</i>	<i>ks</i>	<i>obr./min</i>
A 72	54	74	2270
A 82	65	88	2270
A 92	75	101	2270



Kabina

A serija nudi tri opcije kabine: standardna kabina, 155 mm snižena kabina i šumska kabina sa dodatnim prostorom unutar kabine za okretanje i papučica gasa na stražnjem dijelu kabine.

Sve kabine A serije su izuzetno funkcionalne i napravljene sa stilom. Velika vrata i čvrste kvake omogućavaju lagani ulazak. Vozačevo sjedalo se može lagano namjestiti po želji vozača i može se okrenuti za 180°. Volan je podstavljen i također namjestiv što ga čini lakim za upotrebu.

Sve glavne kontrole unutar kabine su ergonomski izrađene nadohvat ruku, analogni

brojač je jednostavan i lagan za upotrebu.

Električni prekidači su locirani na glavnoj instrument ploči te na stupu sa prekidačima sa strane vozača. Preglednost prema naprijed je odlično s obzirom na to da se auspuh nalazi uz kabinu te s obzirom na padajući poklopac kabine. Preglednost na ostale strane je također odlična što vožnju traktora čini laganom, posebno u uskim prostorima.

Uz standardni jaki grijač kabine, kabina također može biti opremljena sa dodatnim grijačem (dodatna oprema) u krovu kabine. To omogućuje puhanje toplog zraka i prema nogama i prema gornjem dijelu tijela. Klima

uređaj je također dio dodatne opreme i dolazi sa hladnjakom koji se može maknuti poradi lakšeg čišćenja.

Prednosti za vas:

- Kompaktnost i funkcionalnost
- Unutrašnjost uređena sa stilom, kvalitetni materijali
- Vozačevo sjedalo se može okretati za 180°
- Velika staklena vrata
- Izvrsna preglednost, auspuh uz rub kabine
- Otvorivo vjetrobransko staklo (opcija)
- Snažna radna svjetla
- Tri mogućnosti izbora kabine





Transmisija i pogon



A serija uključuje i sinhroniziranu 12 naprijed /12 nazad transmisiju opremljenu sa mehaničkom ručicom za naprijed/nazad. Transmisija uključuje tri mogućnosti radnih brzina sa po četiri brzine te je jedna od mogućnosti i pužna brzina. Zahvaljujući jasnom dizajnu, efikasnost transmisije i pogona je izuzetno visoka. Važna mogućnost dodatne opreme je i HiShift tasterom kontrolirana upotreba kvačila koja omogućuje vozaču rad s traktorom bez da mora koristiti papučicu kvačila. HiShift povećava komfor vozača tako što vozač više ne mora pritiskati papučicu kvačila i po nekoliko stotina puta dnevno.

Sustav pogona na sva četiri kotača se aktivira elektrohidraulički dok se sustav kočenja sa sva četiri kotača aktivira kod kocenja ili korištenja parkirne (ručne) kočnice. Blokada diferencijala se također može aktivirati i deaktivirati na pritisak prekidača.

Elektrohidraulička aktivacija kardanskog vratila dolazi kao opcija. Mehanički prekidač se koristi za kontrolu kod hitnih situacija.

Prednosti za vas • Jasan i jednostavan dizajn pogona • Izvršna efikasnost • HiShift tasterska kontrola kvačila - zamjenjuje klasično stiskanje kvačila • Ručica za naprijed nazad • Idealan omjer radnih brzina • Kočenje sa sva četiri kotača

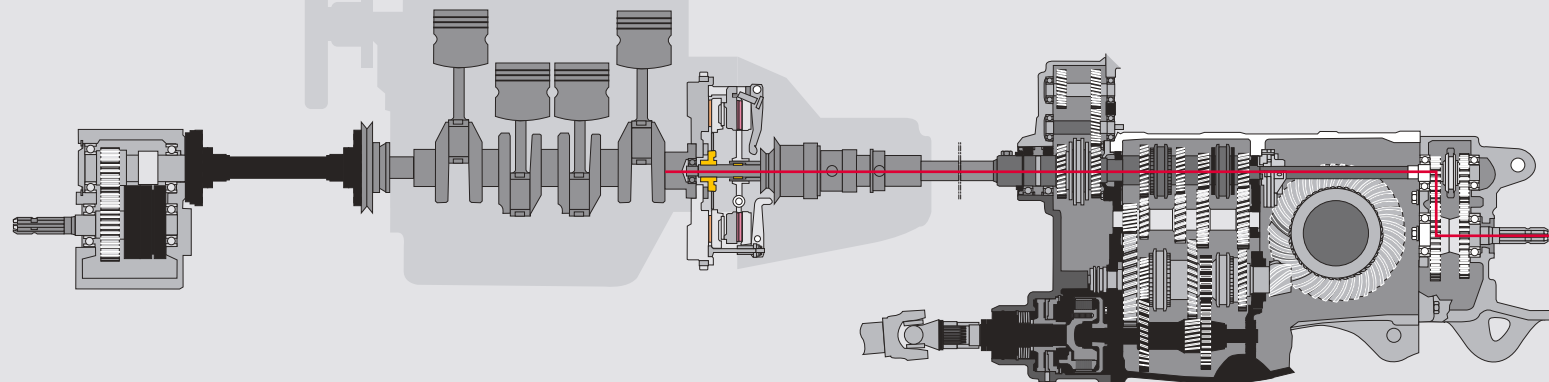

Motori

Valtra traktori A serije dolaze sa tri i četiri cilindričnim turbo SisuDiesel motorima. Motori dolaze sa specijalnom potporom cilindara koja povećava snagu i smanjuje vibracije.

Nova značajka motora je zrak-zrak intercooler kao i bitno snažniji hladnjak zraka. Motori zadovoljavaju Euro III normu kontrole ispušnih plinova.

Svi motori uključuju Bosch ubrizgavanje goriva. Zrak je elektronski grijan, što osigurava čistu emisiju i sigurno paljenje motora u svim uvjetima.

Performanse motora su napravljene da zadovoljavaju i najteže poslove. Moment sile je jednak i može se osjetiti kod povlačenja priključnih strojeva. Interval zamjene ulja je 500 sati.

33DTA



Valtra A92

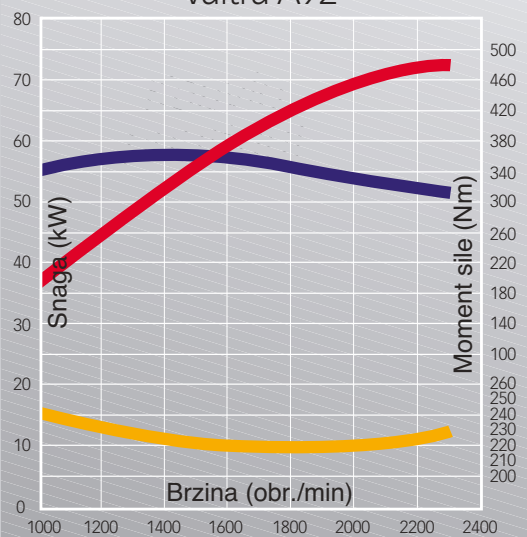



Hidraulika

Pumpa hidraulike je kapaciteta 55 litara u minuti. Radna hidraulika uključuje dva ventila kao standard te dodatna dva ventila hidraulika kao opciju.

Kapacitet podiznih poluga je 28 ili 33 kN (kada opremljene sa pomoćnim podiznim cilindrom). Dodatno na standardne mehanički upravljane podizne poluge, elektronski kontrolirano Autocontrol podizanje poluga dolazi kao opcija, nudeći najbolje performanse u ovoj klasi.

2.5 tonski podizni kapacitet prednje hidraulike i prednje kardansko vratilo također dolaze kao opcija.

Valtra prednji utovarivač je moguće naručiti i tvornički ugraditi na traktore A serije. A serije je vrhunski traktor

za rad s prednjim utovarivačem. Novo odmorište za ruku s integriranim joystickom za kontrolu rada prednjeg utovarivača dolazi kao opcija.

Valtra Autocontrol

- Potpuno namjestiva radna dubina
- Brza kontrola gore/dolje
- Namještanje otpora povlačenja
- Namještanje brzine spuštanja priključaka
- Namještanje maks visine podiznih poluga
- Prekidač za podizanje podiznih poluga
- Prekidač za spuštanje podiznih poluga
- Drive Balance Control sustav prigušavanja



Tehnička specifikacija

Dimenzije

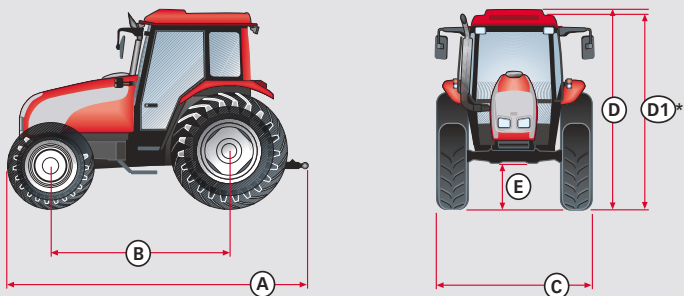

A = Dužina
B = Međuosovinski razmak
C = Širina
D/D1 = Visina do vrha krova
E (4WD) = Klirens ispod prednje osovine

Modeli	A,mm	B,mm	C,mm	D,mm	E,mm
A72 4WD, 2WD	4056/3957	2387/2244	2137/2137	2655/2655	442
A82 4WD, 2WD	4056/3957	2387/2244	2175/2175	2680/2680	457
A92 4WD, /2WD	4056/3957	2387/2244	2175/2175	2680/2680	457

D1* 155 mm niže sa opcijom snižene kabine

Modeli	Gume Prednje/Stražnje
A72 4WD, 2WD	16.9R34/13.6R24, 16.9R34/10.00-16
A82 4WD, 2WD	16.9R34/13.6R24, 18.4R34/11.00-16
A92 4WD, 2WD	16.9R34/13.6R24, 18.4R34/11.00-16

Model	A72	A82	A92
Motor	33DTA	44DTA	44DTA
Maks. snaga kw/ks/obr./min*	54/74/2270	65/88/22702	74,5/101/2270
Maks. moment sile Nm/obr./min*	296/1400	324/1400	360/1400
Broj cilindara	3	4	4
Kapacitet, ccm	3,3	4,4	4,4
Intercooler	da	da	da
Transmisija	Kompletno sinhronizirana		
Brzine naprijed/nazad	12+12R		
HiShift	Dodatna oprema		
Kardansko vratilo obr./min	540+540E / 540+1000		
Hidraulika	Ođvojeno ulje hidraulike. Maks. količina ulja za vanjsku hidrauliku 24 l		
Maks. podizni kapacitet kN	28	33	33
Maks. podizna snaga sa dodatnim cilindrom, kN	33	-	-
Maksimalni kapacitet pumpe l/min	55	55	55
Volan	Hidrostatski. Namjestivi volan		
Kapacitet rezervoara	79 l +24 l dodatni rezervoar (dodatna oprema)		
Kočnice	Hidraulički mokri diskovi sa automatskim paljenjem pogona na sva četiri kotača kod kočenja sa sva četiri kotača		
Elektrika			
Starter	2,8 kW		
Alternator	95 Ah		
Akumulator	136 Ah		
Težina kg 4WD/2WD	3560/3330	3680/3450	3680/3450

*ISO 14396



Boje

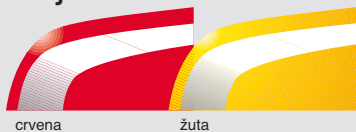

crvena

žuta

Metalik boje

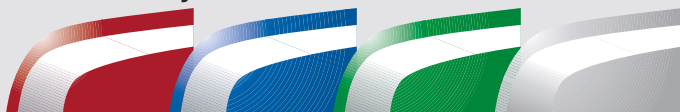

crvena

plava

zelena

srebrna



Valtra Servis

Stručnjak servisira Vaš traktor

Dodatna oprema

- Valtra prednji utovarivač
- HiShift
- prednja hidraulika
- prednje kardansko vratilo
- prednje brzo kopčanje
- radio
- prva pomoć
- aparat za gašenje požara
- ventili za kočenje
- pojas za vezanje
- prekidač za zaustavljanje/završetak rada
- brisač zadnjeg stakla s posudom za vodu
- dodatna radna svjetla
- prednji blatobrani za pogon na sva četiri kotača
- zaštita prednje osovine
- kompresor
- instalacija zračnih kočnica
- signal za vožnju unazad
- držač registarske tablice sa svjetlom
- ručica za naprijed/nazad sa lijeve strane
- metalik boje
- hidraulički toplink
- hidrauličko niveliranje poluga
- prednji uteg 10 x 40 kg
- utezi za stražnje kotače
- ime kupca
- prednje/stražnje svjetlo upozorenja
- kutija za alat
- zračna suspenzija sjedala

Sva prava pridržana. Neki od traktora prikazanih na fotografijama su opremljeni sa dodatnom opremom.

Vlasnici Valtra traktora osim što dobiju izuzetno izdržljiv traktor dobiju i stručnu i fleksibilnu servis službu koja servisira traktor tijekom cijelog razdoblja rada traktora. Suolahti servisni centar u Finskoj isporučuje rezervne dijelove za sve traktore proizvedene u Europi. Svakoga dana gotovo 160 pošiljaka odlazi iz skladišta u razne dijelove svijeta. Naši pouzdani partneri se brinu o brzim i točnim isporukama.

PREDNOSTI ZA VAS

- Fleksibilan i brzi servis znači više radnih sati za Vašu Valtru bez dugih čekanja na servis.
- Konstantno vršimo obuku servisnih timova kako bi osigurali stručan servis
- Originalni dijelovi omogućuju Vašoj Valtri pouzdan rad i održavanje visoke prodajne cijene rabljenog traktora



Prodaje i zastupa:

Poljoprivredna Međunarodna trgovina d.o.o.

Prodajno-servisni centar Zagreb
Donje Svetice 40, 10 000 Zagreb
Tel: 01 / 2335 166, Fax: 01 / 2318 878
e-mail: info@pmt.hr
www.pmt.hr

Prodajno-servisni centar Bizovac
Kralja Tomislava 1 g, 31 222 Bizovac
Tel/Fax: 031 / 673 242



Valtra je marka u vlasništvu AGCO korporacije.