

PREŠE ZA OKRUGLE BALE S VARIJABILNOM KOMOROM

POSVEĆENI SVESTRANOSTI



JOHN DEERE

NOTHING RUNS LIKE A DEERE

SVJETSKA KVALITETA RADI ZA VAS

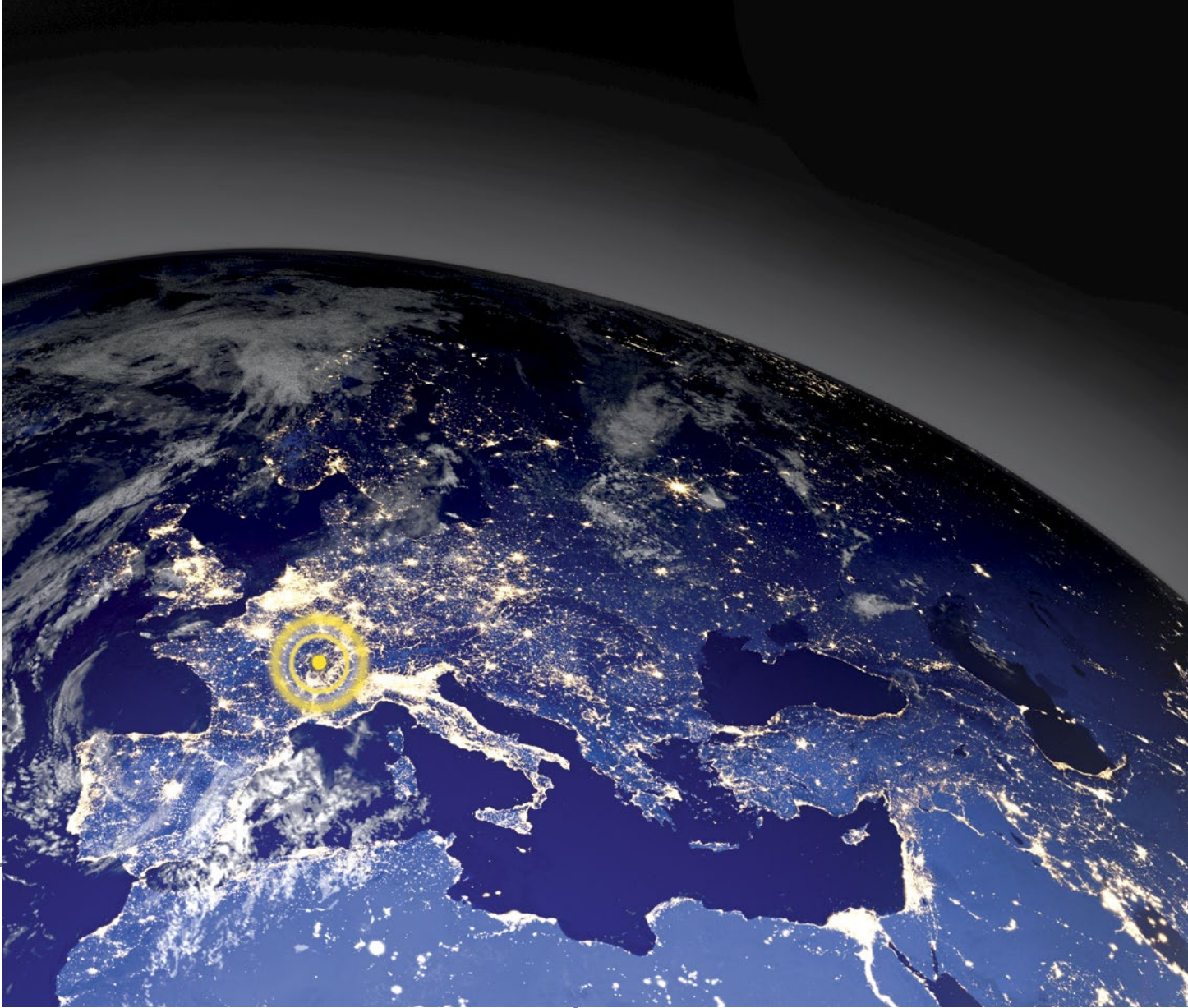

John Deere preše za okrugle bale s varijabilnom komorom proizvodi tim profesionalaca u Europi sa sjedištem u Arc-lès-Gray u Francuskoj. Napredne tehnologije osiguravaju učinkovitost preša i lako rukovanje.

Prva u dugom nizu pouzdanih i učinkovitih John Deere preša za bale proizvedena je prije više od 60 godina. Od tada smo isporučili više od 350.000 jedinica zadovoljnim kupcima diljem svijeta.



V451G

Naša etabrirana tradicija proizvodnje poljoprivrednih strojeva visoke kvalitete nastavljena je novom ponudom preša za okrugle bale s varijabilnom komorom. Bilo da tražite sofisticiranu tehnologiju ili jednostavnost, tu su John Deere preše za okrugle bale s varijabilnom komorom i pravi su izbor za vas i vaše radove.



V451M/V461M



V451R/V461R

SADRŽAJ

Ponuda i izbor	4
Kvaliteta i pouzdanost	6
Pregled preša za bale G i M serije	8
V451G	10
V451M, V461M	14
Pregled preša za bale R serije	18
V451R, V461R	20
Rješenja za omotavanje usjeva	24
Upravljanje umreženom farmom	25
Tehnički podaci	26

POSVEĆENI SVESTRANOSTI

PONUDA I IZBOR

Bilo da ste ugovorni partner s različitim kupcima ili ako veličina i struktura poslova zahtijeva svestranost, proizveli smo prešu za bale za vas. Proizvodite li slamu, sijeno, sjenažu ili silažu - veliku količinu jednoga ili ponešto od svega, ovdje možete izabrati svog pobjednika. Preše za bale serija G, M i R svestrane su preše za okrugle bale s varijabilnom komorom koje trebate.



Produktivnost



Slama



Sijeno



Silaža



V451G

Jednostavne i ekonomične. Jednostavne i robusne.

- Idealne za redovitu uporabu
- Izvrsna vrijednost
- Najbolje radi sa suhim usjevima



V451M/V461M

Rad s različitim kulturama. Učinkoviti rad.

- Mala do učestala, svestrana uporaba
- Visoka kvaliteta obrade
- Za rad s različitim vrstama kultura
- Maks. promjer bale 1,65/1,85 m



V451R/V461R

Visok kapacitet. Dizajn za teške uvjete rada.

- Više od 30 tona/sat u slami
- Dokazana posebice velika gustoća
- Premium tehnički podaci
- Izvrsna za sve kulture

VIŠE OD OČEKIVANJA

KVALITETA I POUZDANOST



Ne prestajemo raditi kako bi naše preše za bale ostale korak ispred. Dobrodošli na jedno od najproduktivnijih i najisplativijih iskustava u baliranju koje je danas dostupno.



VEĆA TEŽINA BALE

- Širina komore za bale od 1,21 m
- Maksimalan promjer bale do 1,65/1,85 m
- Vrlo visoka gustoća bale - namjestiva



VEĆA KVALITETA USJEVA

- Razmak noževa od 40 mm
- Pojedinačno zaštićeni noževi s dvostrukom toplinskom obradom
- Iznimno malen pritisak na tlo i sabijanje tla
- Softcore u osnovnoj opremi



VEĆA SVESTRANOST

- Dizajn krivulje
- 3 početna valjka u komori za bale
- Remenom pokretani valjci velikog promjera



VEĆA PRODUKTIVNOST

- Sakupljanje s velikim bubnjevima na svim prešama za bale
- Sustav dobave vodeći u industriji
- Kapacitet stroja do 180 ks



VEĆA ROBUSNOST

- Naddimenzionalni ležajevi, optimalno brtvljeni
- Lijevani prijenosnik u obliku slova T u kombinaciji s jednostavnim pogonom
- Visokokvalitetni materijali: Hardox® čelični zupci rotora, zaštite i strugači od nehrđajućeg čelika



VIŠE OPERATIVNOG ISKORIŠTENOG VREMENA

- Nadmoćne u suhoj slami i vlažnoj silaži
- Jedinstven sustav odčepijavanja
- Minimalno održavanje, lagana instalacija

KOMPAKTNE PREŠE ZA BALE, VELIKA VRIJEDNOST

PREGLED PREŠA ZA BALE G I M SERIJE

Preše za bale G i M serije optimalan su izbor za redovitu, svestranu uporabu. Robusne i kompaktne, izvrsne su za većinu kultura i uvjeta te će dugo zadržati svoju vrijednost.



1 | DOBAVNI SUSTAV

Široki sakupljači velikog kapaciteta i visoke performanse omogućuju brže baliranje teških otkosa.

2 | ROTOR

Rotor velikog kapaciteta: Usklađena pužnica promjera 480 mm zavarena na cijev rotora za maks. performansu usisa bez začepljivanja.

3 | VELIČINA KOMORE

Namjestiv promjer bale u komori širine 1,21 m za maksimalnu težinu bale.

6 | POJEDNOSTAVLJEN POGON

Glavni prijenosnik u obliku slova T pokreće samo 4 lanca – jednostavan dizajn za brzo i lako održavanje.

7 | SUSTAV MREŽE

Jednostavna ugradnja s tla, zamjena valjaka s mrežom bez alata za manje od minute.

8 | GUME

Široke gume za meke podloge smanjuju sabijanje tla i štetu.



VAŠ POSAO, VAŠ IZBOR

Bilo da odaberete prešu za bale G ili M serije - birate pobjednika koji je savršen za specifične potrebe.

4 | TEHNOLOGIJA KOMORE

Tri pokretana fiksna valjka i pogonski valjak trake velikog promjera za izvrsnu performansu u različitim kulturama.

9 | JEDNOSTAVNO ODRŽAVANJE

Izvrstan pristup i značajke lakog održavanja poput malo intervala podmazivanja i sustava automatskog podmazivanja lanca.

5 | MATERIJALI ZA TEŠKE UVJETE RADA

Visokokvalitetni materijali s komponentama poput Hardox® zubaca, za izvanrednu pouzdanost.

10 | NIŽI TROŠKOVI

Bale visoke gustoće koje zadržavaju oblik - uštede do 0,80 €/t baliranog sijena.

ROBUSNA I JEDNOSTAVNA

V451G



V451G uvijek će biti dorasla situaciji. Pouzdano stabilan radni stroj niske zapremine za svakodnevnu uporabu pokazat će po potrebi performansu visokog kapaciteta tijekom odlučujućih faza.

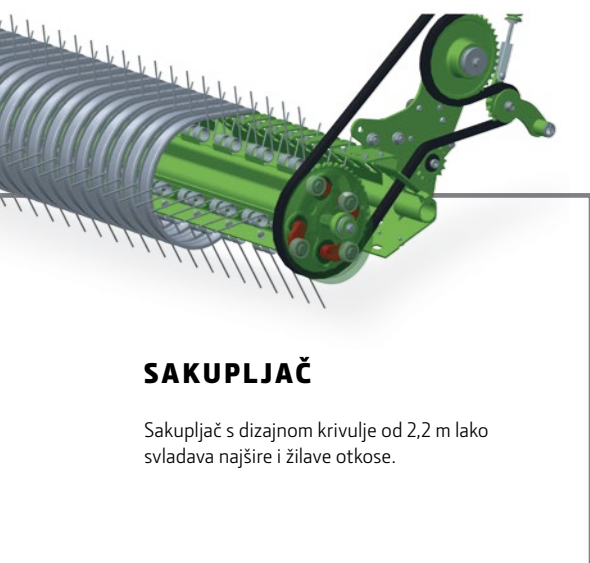

SAKUPLJAČ

Sakupljač s dizajnom krivulje od 2,2 m lako svladava najšire i žilave otkose.

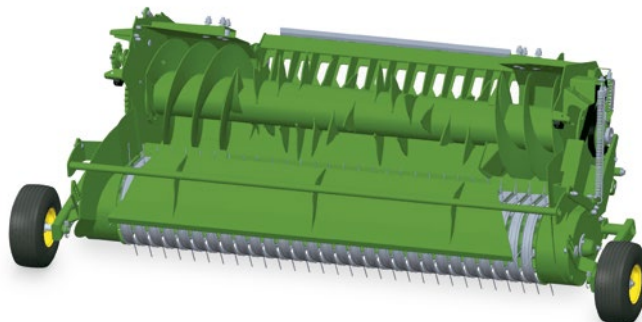

Galvanizirani sakupljači otporni na hrđu s Hardox® zupcima za posebnu izdržljivost.



Sve točke podmazivanja montirali smo u centraliziranim nizovima radi lakog pristupa. Automatski sustav za podmazivanje lanaca je opcionalan.

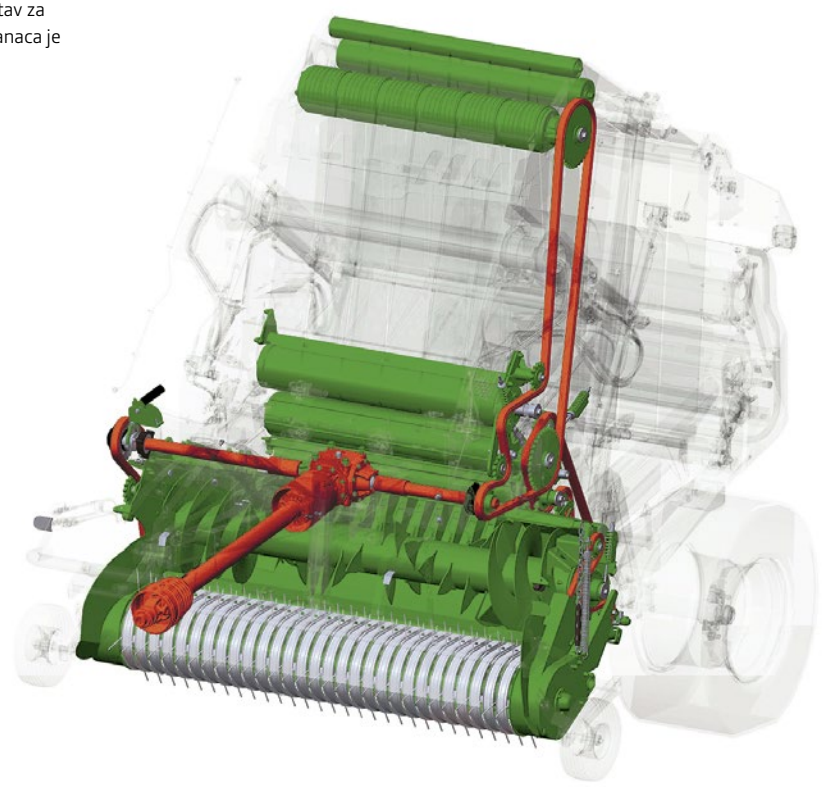

Manje je više. Jednostavan dizajn sa samo 4 lanca znači izvanrednu izdržljivost.



OD DOBROG DO IZVRSNOG

V451G

Poput svake preše za bale s varijabilnom komorom, preša V451G posjeduje komoru za oblikovanje s ravnim trakama i zatezačem traka, no to je gdje dobro završava, a izvrsno započinje: Zavareni okvir za posebno teške uvjete rada izgrađen na duge staze, dobavni sustav sa sakupljačem većeg promjera za temeljito, brzo sakupljanje te specijalno dizajnirana komora za bale za nadmoćno upravljanje dinamikom bale.

KOMPONENTE ZA TEŠKE UVJETE RADA

Dvostruki ležajevi veličine 50 mm s poboljšanom zaštitom brtve za duži radni vijek stroja i miran san.



Tehnologija svestrane komore za bale za preše G i M serije

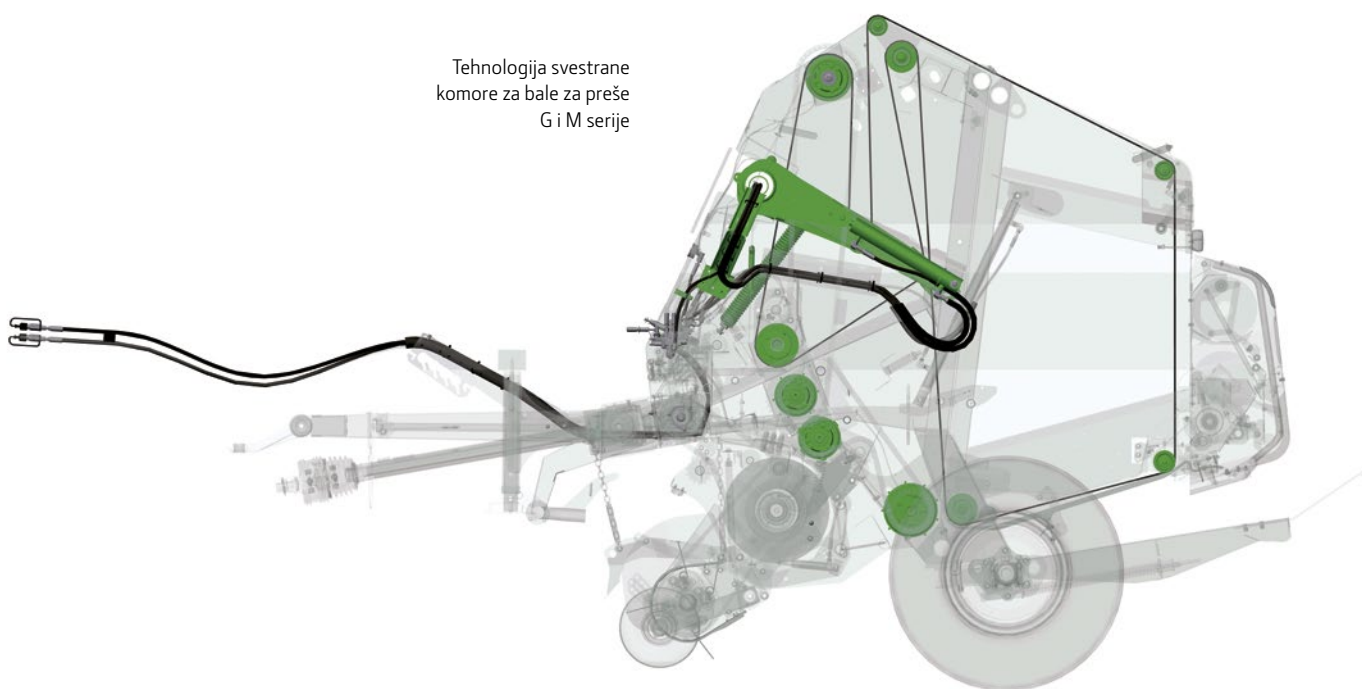

LAGAN POČETAK BALE

Pouzdan lagan početak bale bez obzira na usjev koji balirate.

DOKAZAN SUSTAV TRAKE

Šest traka sa savršenim praćenjem za sve kulture i uvjete rada. Vezice omogućuju brz terenski popravak.

VELIKA TEŽINA BALE

Maksimalan promjer bale od 1,65 m u komori širine 1,21 m omogućuje vam maksimiziranje težine bale za slamu ili sijeno.

SOFTCORE SUSTAV U OSNOVNOJ OPREMI

Održava središte bale mekanim, što omogućuje usjevu da diše i učinkovitije se suši.

RAVNOMJERNO ZATEZANJE

Visoka gustoća za svaki promjer bale zahvaljujući namjenskom, neovisnom paru cilindara gustoće.

RAD S RAZLIČITIM KULTURAMA. UČINKOVITI RAD.

V451M, V461M



Istinsko baliranje s različitim kulturama za uporabu srednje zapremine te gdje je brzina presudna. Opremljen s raznim značajkama, to je paket visoke vrijednosti koji će raditi pouzdano, godinu za godinom.

Dostupan kao opcija za većinu zahtjevnih korisnika, premium sakupljač od 2,20 m s pet šipki sa zupcima sadrži zupce promjera 6 mm, cjevaste šipke sa zupcima te strugače od nehrđajućeg čelika da pruži jedinstvenu performansu tijekom dugog vremena.

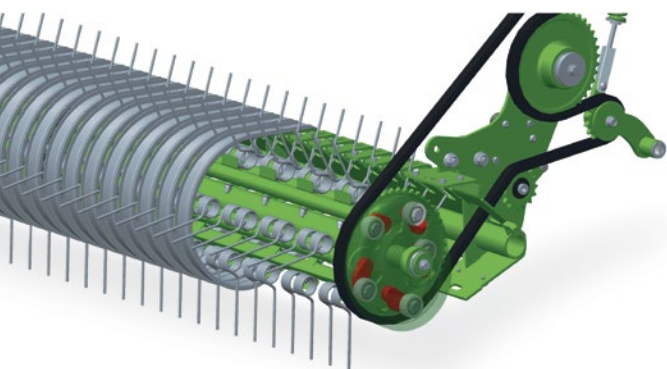

ROTORI - VAŠ IZBOR

RotoFlow HC Premium je kružni dobavljač s izdržljivim Hardox® zupcima za ravnomjernu distribuciju usjeva, vlažnih ili suhih. MaxiCut HC 13 Premium univerzalno je rješenje za silažu, s dvostrukim Hardox® zupcima na rotoru koji guraju usjev na individualne opružne noževe razmaka 80 mm. Standardno s MaxiCut HC13 Premium, drugi valjak velikog promjera pokretan remenom pomaže u okretanju bale u uvjetima silaže s mokrom travom. Također dostupan kao opcija s RotoFlow HC Premium.



MEHANIZAM ZA SPUŠTANJE

Standardni sustav za odčeppljivanje mehanizma za spuštanje koristi mehanizam paralelograma za eliminiranje začepljenja na pužnicama.

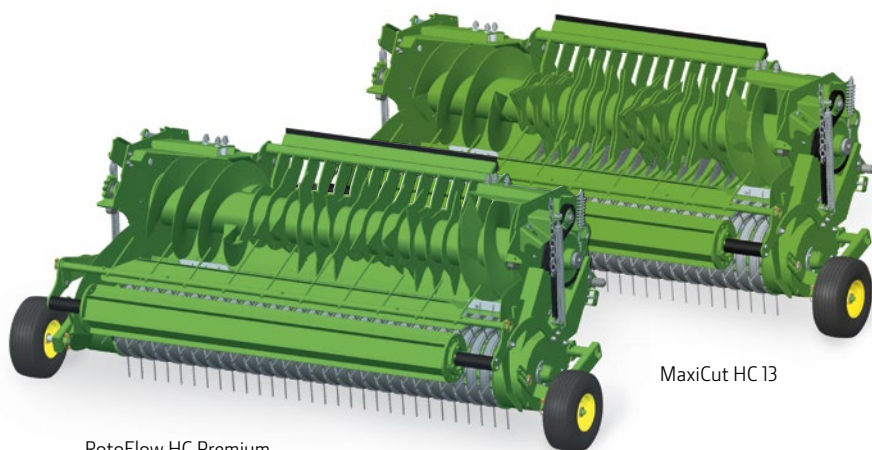
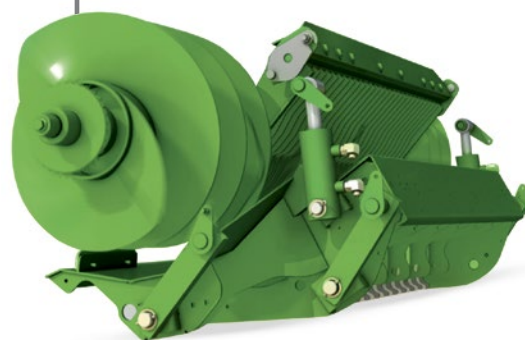

RotoFlow HC Premium

MaxiCut HC13

OSTANITE USREDOTOČENI

V451M, V461M

Dani mogu postati dugi tijekom sezone baliranja, a nema vremena za gubljenje. Zato smo integrirali razne značajke komfora kako biste ostali usredotočeni na ono što se broji: proizvodnju savršenih bala što je moguće brže.



IZBOR MONITORA

Prešama V451M/V461M može se raditi i upravljati s velikim rasponom dostupnih monitora kao što su Baletrak Plus ili Implement Display 1100 (ograničena dostupnost).

U prešama V451M i V461M, namjenski par cilindara primjenjuje silu na krak za gustoću dok mehaničke kuke čvrsto blokiraju stražnja vrata u zatvorenom položaju. Cilindri prigušivača smanjuju udare na kraju kretnje.

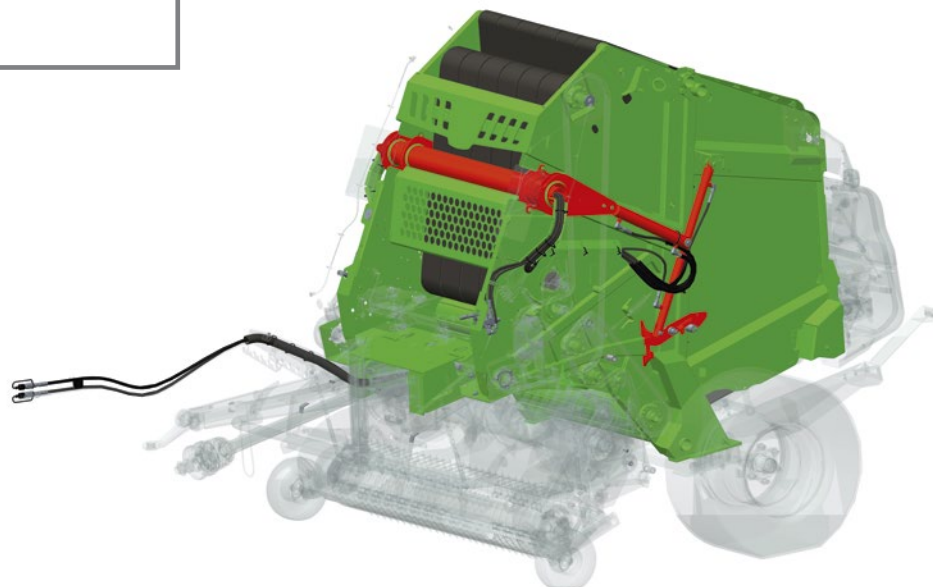



Jednostavna ugradnja s tla, zamjena valjaka s mrežom bez alata za manje od minute. Čak i u tami - sjajna, integrirana LED svjetla omogućuju rad noću jednako udobnim kao i tijekom dana.



Sve točke podmazivanja montirali smo u centraliziranim nizovima radi lakog pristupa.

Sustav automatskog podmazivanja je opcionalan.

ELEMENTI IZVRNOSTI

PREGLED PREŠA ZA BALE R SERIJE

Visoka zapremina, velika kvaliteta, premium značajke. Preše za bale R serije znače posao uz najveće dostupne tehničke značajke.



1 | DOBAVNI SUSTAV

Dobavljači velikog kapaciteta i visoke performanse od 2,2 m omogućuju brže baliranje teških otkosa.

2 | MEHANIZAM ZA SPUŠTANJE

Odčepijvanje bez uporabe ruku. Široki hidraulični mehanizam za spuštavanje s lakoćom otklanja i najteža začepjenja.

3 | KOMORA ZA BALE

3 pokretana fiksna valjka i 2 pogonska valjka trake velikog promjera unutar komore za vrhunsku performansu.

6 | SNAGA POGONA

Integrirani pogon sa svojim prijenosnikom u obliku slova T pruža do 180 ks za maksimalnu snagu i brzinu.

7 | SUSTAV MREŽE

Jednostavna ugradnja s tla, zamjena valjaka s mrežom bez alata za manje od minute.

8 | GUME ZA MEKE PODLOGE

Ponuda guma do 600/55-22,5 dostupna je za smanjenje sabijanja tla i štete.



ISTINSKA SVESTRANOST U RADU S RAZLIČITIM KULTURAMA

Bez obzira koji usjev balirate ili koliku količinu - preše za bale R serije sve to obuhvaćaju. To osiguravaju dizajn za teške uvjete rada i premium tehničke značajke.

4 | NAJVEĆA BRZINA

Manje od 5 sekundi za istovar bale i zatvaranje stražnje zavjese znači više od 2 bale u minuti.

9 | LAKO ODRŽAVANJE I PRISTUP

Jednodijelna bočna leptir vrata sa svjetlima, automatsko podmazivanje ležajeva te sustav automatskog podmazivanja lanca, sprječavanje nakupljanja usjeva.

5 | TEŠKI UVJETI RADA

Pet cjevastih nazubljenih šipki sakupljača montiranih na brtvljenim kuglastim ležajevima, HD Diamond lanci, Hardox® zupci rotora te strugači sakupljača od nehrđajućeg čelika.

10 | VISOKA GUSTOĆA

Kao što je potvrđeno neovisnim DLG testiranjem, gustoća može ostvariti blizu 130 kg/m³ u uvjetima vrlo suhe slame.

BALIRAJTE U PRETICAJNOM TRAKU

V451R, V461R



Uradite mnogo više bala u danu, čak i ako završite s radom nešto ranije - naš revolucionarni sustav brzog otpuštanja Fast Release System (FRS) u kombinaciji s dobavnim sustavom velikog kapaciteta omogućuje da uradite više od 120 bala na sat. Dostupne s MaxiCut HC 25 Premium, MaxiCut HC 13 Premium ili RotoFlow HC Premium dobavnim sustavima, preše V451R i V461R posjeduju dizajn punog okvira u kojem su trake povezane s okvirom, a ne s komorom za bale. Neovisna MaxD komora za bale nalazi se unutar okvira tako da se njezine stranice mogu pomaknuti i izgurati vani radi stvaranja najbržeg sustava otpuštanja koji smo ikada proizveli.

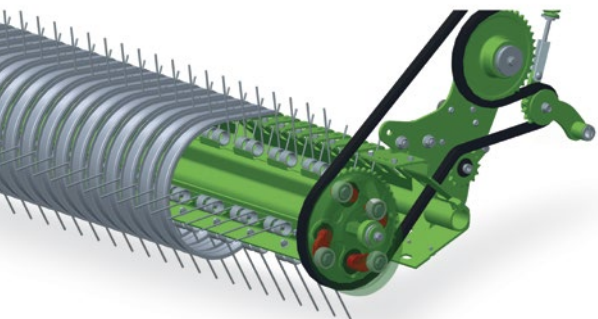

PREMIUM SAKUPLJAČ

Sakupljač za teške uvjete rada veličine 2,20 m s pet šipki sa zupcima pruža vrhunsku produktivnost za velike radove.

Birajte iz ponude premium rotora visokog kapaciteta - bez rezanja ili s rezanjem, s različitim kompletima noževa i razmacima od 40-80 mm.

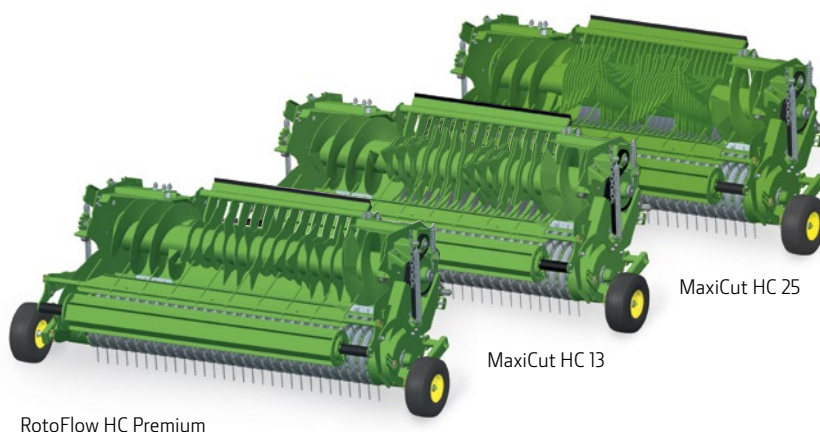

RotoFlow HC Premium

MaxiCut HC 13

MaxiCut HC 25



OSTANITE U SJEDALU

Potpuno upravljajte prešama za bale V451R i V461R iz udobnosti kabine putem ISOBUS zaslona.



Dvije beskonačne trake od 576 mm omogućuju visoku gustoću i savršeno pokrivanje bale za sve kulture. Visokoučinkovit sustav praćenja trake osigurava savršeno vođenje trake u svim uvjetima. Tri valjka u komori osiguravaju savršeno okretanje bale neovisno o koncentraciji vlage u usjevu.

VELIKA BRZINA GUSTOĆA

V451R, V461R

Tvrde kao kamen, iznimne gustoće te savršeno oblikovane okrugle bale koncentrirane energije. Zato naše preše za bale s varijabilnom komorom rade kao na traci, dan za danom, sezonu za sezonom - brzo.

ISTOVAR ZA 5 SEKUNDI - TRIPUT BRŽE

S cilindrima stražnjih vrata velike brzine i pomičnim bočnim limovima koji rastežu komoru za bale za 10 cm tijekom istovara, ove preše za bale uštede čitavu minutu za svakih šest bala.



RAD BEZ STRESA

Preše 451 R i V461 R u standardnoj opremi imaju automatizaciju traktor-preša. Ova nagrađivana značajka omogućuje nadzor, reguliranje i koordiniranje funkcija preše iz traktora opremljenog sa sustavom Tractor Implement Automation putem ISOBUS veze. Ključno za rad bez stresa tijekom baliranja na velikoj brzini.

Potpuno automatizirani proces baliranja

Novo uključivanje natrag i start ▶ Punjenje komore ▶ Ostvarena veličina bale ▶ Zaustavljanje traktora ▶ Automatizirano vezanje ▶ Otvaranje vrata ▶ Izbacivanje bale ▶ Zatvaranje vrata





Sveukupno je preša za okrugle bale uvjerila pružanjem visoke gustoće bale, velikim protokom mase te vrlo homogenim i cilindričnim oblikom bale, čak i za bale s nižom gustoćom. Jednolika i simetrična raspodjela gustoće bale posebice doprinosi dobroj kvaliteti silaže za silazne bale.*

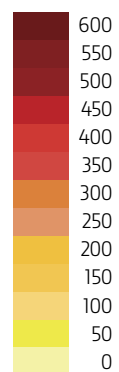
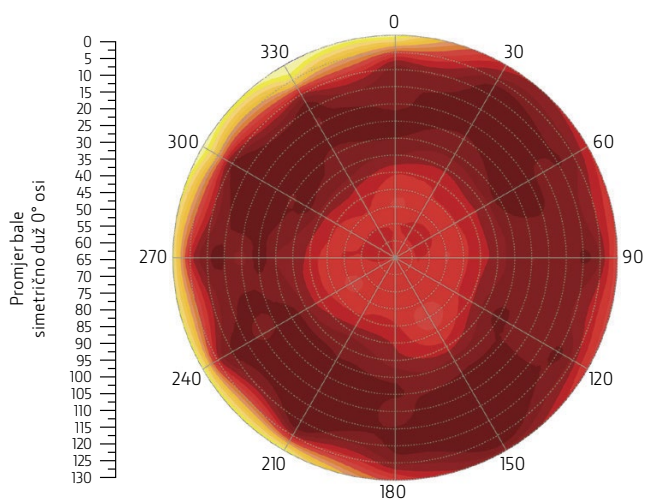

Gustoća bale
[kg/m³]

Datum:	23. lipnja 2012.
Požnjevena kultura:	travna silaža
Broj bale:	12
Težina bale:	786 kg
Gustoća bale:	505,8 kg/m ³
Promjer bale:	127 cm
Širina bale:	123 cm
Koncentracija suhe tvari:	68,8%
Postavka gustoće:	100%
Broj noževa:	13
Brzina vožnje:	14,3 km/h

*DLG izvješće o testiranju 6112F, travanj 2014.

POJAČIVAČI VRIJEDNOSTI BALE

RJEŠENJA ZA OMOTAVANJE USJEVA

John Deere proizvodi pakiranja usjeva poboljšavaju performansu John Deere preša za bale te pružaju najbolju zaštitu za bale.

B-WRAP

Stajska kvaliteta bala bez staje: Vani, naš jedinstveni John Deere B-Wrap štiti dragocjene usjeve od kiše i snijega te pomaže u smanjenju vlage s tla. B-wrap je ekskluzivni John Deere proizvod.

XTRANET MREŽA

Balirajte čitav dan za manje. Dizajnirana specifično za prešu, sa sustavom jednostavnog punjenja. Snažna, dugačka i široka.

COVEREDGE – ORIGINAL

Autentična vodeća zaštita rubova. Mreža prekriva rub bale eliminirajući "ramena" bale.

XTRAFILM RASTEZLJIVA FOLIJA

Drži i štiti bolje, sada duža. Moćna hermetična brtva, snažni UV inhibitori i izvanredna otpornost na ubode i pukotine.



Tajna koja stoji iza B-Wrapa je inovativni materijal koji sadrži SCM tehnologiju – koja održava balu suhom, a uklanja vlagu i plijesan.

- 1 | Vodena para izlazi van
- 2 | Blokira se vlažnost tla
- 3 | Otpornost na vodu i snijeg
- 4 | UV zaštita



John Deere B-Wrap



XtraNet, CoverEdge



OPTIMIZACIJA PRODUKTIVNOSTI

UPRAVLJANJE UMREŽENOM FARMOM

John Deere Operativni centar na MyJohnDeere.com središnja je platforma za umrežavanje strojeva, vozača i polja. Jednostavno se koristi, lagano pristupa odsvuda, na svakom uređaju i omogućuje prikazivanje, uređivanje i dijeljenje podataka za potpunu umreženost voznog parka.

MyJobConnect naše je praktično rješenje upravljanja koje povezuje s John Deere Operativnim centrom. On uključuje MyJobsManager i MyJobs mobilne aplikacije.

MyJobConnect Premium također obuhvaća aplikaciju MyLogistics za bolju sveukupnu operativnu učinkovitost.

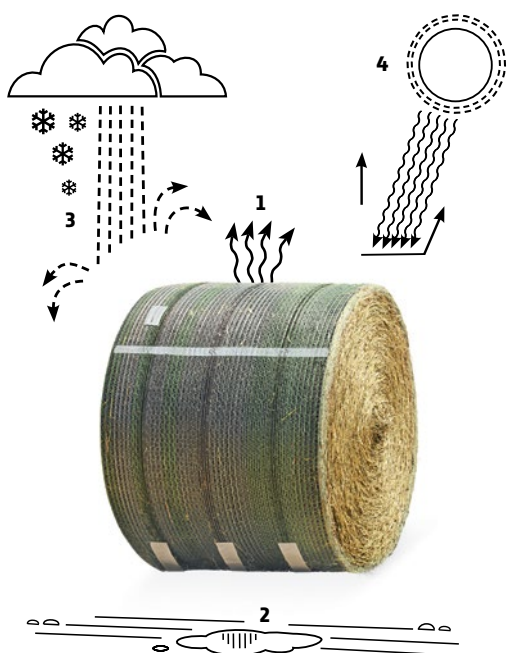

TEHNIČKI PODACI

	V451G	V451M
BALE		
Promjer (m)	1,0–1,65	1,0–1,65
Širina (m)	1,21	1,21
SAKUPLJAČ		
Širina (m)/(DIN m)		2,00 m (1,86 m DIN)
	2,20 m (2,12 m DIN)	2,20 m (2,12 m DIN)
Šipke za zupcima	4	4 ili 5 (samo 2,20 m)
Kompresor usjeva	Zaštita kompresora	Zaštita kompresora ili valjak za sabijanje
Kotači	Fiksirani	Fiksirani ili zakretni
DOBAVLJAČ ROTORA		
Tip / broj noževa	RotoFlow HC / nema noža	RotoFlow HC Premium / nema noža MaxiCut HC13 Premium / 13 noževa
Komplet noževa	-	0/13
Sustav odčepijavanja	Ručni ključ + spojka rotora	Mehanizam za spuštanje pune širine s paralelnom kinematikom
KOMORA ZA BALE		
Tip	6 isprepletenih traka + 2 prednja valjka + startni valjak	6 isprepletenih traka + 2 prednja valjka + startni valjak
Pogonski valjci trake	1	1 ili 2 (opcija s rotoFlow HC premium, osnovna oprema s MaxiCut HC13 Premium)
Postavka gustoće	Iz preše za bale	Iz preše za bale (BaleTrak plus) ili s monitora (Implement Display 1100)
Softcore	0% gustoća/promjer namjestivo s motora	0% gustoća/promjer namjestivo s monitora (Baletrak plus) ili gustoća i promjer potpuno namjestivo s monitora (Implement Display 1100)
VEZANJE MREŽOM		
Sustav mreže	Osnovna oprema - na stražnjim vratima preše Potpuno namjestivo s monitora	Osnovna oprema - na stražnjim vratima preše Potpuno namjestivo s monitora
Kapacitet spremnika	2 role	2 role
B-Wrap	-	Opcija
VEZANJE KONOPCEM		
Sustav konopca	Opcija - 2 neovisna kraka	Opcija - 2 neovisna kraka
Kapacitet spremnika	8 namotaja konopca	8 namotaja konopca
IZBACIVANJE BALE		
Izbacivanje	Tradicionalna stražnja vrata	Tradicionalna stražnja vrata
Izbacivanje bale	Opcija - istovarna rampa	Opcija - istovarna rampa
Automatizacija traktor-preša	-	-
PRIKLJUČNO VRATILO		
Sigurnost PV-a	Posmični vijak ili bregasta spojka	Bregasta spojka
Brzina i kapacitet PV-a	540 o/min. – 102 kW	540 o/min. – 113 kW
ZASLONI		
Tip	BaleTrak Easy ili BaleTrak	Baletrak Plus ili Implement Display 1100
ODRŽAVANJE		
Automatsko podmazivanje lanaca	Opcija	Osnovna oprema
Spremnik za mazivo	Osnovna oprema	Osnovna oprema
Automatsko podmazivanje ležajeva	-	Opcija - sustav uloška
GUME		
Veličina guma	15/55-17 500/50-17	15/55-17 500/50-17 500/55-20
MINI ZAHTJEV SNAGE		
kW (ks)	100 ks	100 ks (bez noža - noževi nisu uključeni) 110 ks (13 noževa uključeno)

V461M	V451R	V461R
1,0–1,85	0,8–1,60	0,8–1,85
1,21	1,21	1,21
2,00 m (1,86 m DIN)		
2,20 m (2,12 m DIN)	2,20 m (2,12 m DIN)	2,20 m (2,12 m DIN)
4 ili 5 (samo 2,20 m)	5	5
Zaštita kompresora ili valjak za sabijanje	Valjak kompresora	Valjak kompresora
Fiksirani ili zakretni	Fiksirani ili zakretni	Fiksirani ili zakretni
RotoFlow HC Premium / nema noža	RotoFlow HC Premium / nema noža	RotoFlow HC Premium
MaxiCut HC 13 Premium / 13 noževa	MaxiCut HC 13 Premium / 13 noževa	MaxiCut HC 13 Premium
	MaxiCut HC 25 Premium / 25 noževa	MaxiCut HC 25 Premium / 25 noževa
0/13	0/13 ili 0/12/13/25	0/13 ili 0/12/13/25
Mehanizam za spuštanje pune širine s paralelnom kinematikom	Mehanizam za spuštanje pune širine s paralelnom kinematikom	Mehanizam za spuštanje pune širine s paralelnom kinematikom
6 isprepletenih traka + 2 prednja valjka + startni valjak	2 beskonačne trake + 2 prednja valjka + startni valjak	2 beskonačne trake + 2 prednja valjka + startni valjak
1 ili 2 (opcija s rotoFlow HC premium, osnovna oprema s MaxiCut HC13 Premium)	2	2
Iz preše za bale (BaleTrak plus) ili s monitora (Implement Display 1100)	Sa zaslona	Sa zaslona
0% gustoća/promjer namjestivo s monitora (Baletrak plus) ili gustoća i promjer potpuno namjestivo s monitora (Implement Display 1100)	Gustoća i promjer potpuno namjestivi s motora	Gustoća i promjer potpuno namjestivi s motora
Osnovna oprema - na stražnjim vratima preše Potpuno namjestivo s monitora	Osnovna oprema - u prednjem dijelu preše Potpuno namjestivo s monitora	Osnovna oprema - u prednjem dijelu preše Potpuno namjestivo s monitora
2 role	3 role	3 role
Opcija	Opcija	Opcija
Opcija - 2 neovisna kraka	Opcija - 2 neovisna kraka	Opcija - 2 neovisna kraka
8 namotaja konopca	10 namotaja konopca	10 namotaja konopca
Tradicionalna stražnja vrata	Fast Release System s pomičnim bočnim zaštitama	Fast Release System s pomičnim bočnim zaštitama
Opcija - istovarna rampa	Opcija - istovarna rampa	Opcija - istovarna rampa
-	Osnovna oprema	Osnovna oprema
Bregasta spojka	Bregasta spojka	Bregasta spojka
540 o/min. – 113 kW	540 o/min. – 124 kW 1000 o/min. – 136 kW (osnovna oprema s MaxiCut HC 25 Premium)	540 o/min. – 124 kW 1000 o/min. – 136 kW (osnovna oprema s MaxiCut HC 25 Premium)
Baletrak Plus ili Implement Display 1100	Implement Display 1100 ili Greenstar Display 1800 ili bez monitora	Implement Display 1100 ili Greenstar Display 1800 ili bez monitora
Osnovna oprema	Osnovna oprema	Osnovna oprema
Osnovna oprema	Osnovna oprema	Osnovna oprema
Opcija - sustav uloška	Opcija - sustav spremnika	Opcija - sustav spremnika
15/55-17		
500/50-17	16/70-20	16/70-20
500/55-20	500/55-20	500/55-20
	520/55R22,5	520/55R22,5
	600/50-22,5	600/50-22,5
100 ks (bez noža - noževi nisu uključeni)	100 ks (bez noža - noževi nisu uključeni)	100 ks (bez noža - noževi nisu uključeni)
110 ks (13 noževa uključeno)	110 ks (13 noževa uključeno)	110 ks (13 noževa uključeno)
	120 ks (25 noževa uključeno)	120 ks (25 noževa uključeno)

NOTHING RUNS LIKE A DEERE

Najvjerojatnije ćete nas zatrebati upravo u tom trenutku i na tom mjestu. Za savjet, rješavanje problema ili za rezervne dijelove. Potražite nas i bit ćemo na raspolaganju s tehničarima koji su tvornički obučeni, spremni doći i raditi za vas, koristeći samo originalne John Deere dijelove i proizvode.



48 - HR10



Potpuna rješenja za Vaše gospodarstvo

Jablanova 16, Osijek / Bleiburških žrtava 22, Bjelovar

Tel: +385 (0)31 297 341 / Tel: +385 (0)43 226 440

www.novocommerce.hr

Ova brošura namijenjena je uporabi u čitavom svijetu. Pošto su objavljene općenite informacije, slike i objašnjenja, neke ilustracije i tekstovi mogu uključivati financijske i kreditne mogućnosti, osiguranja, ili opremu proizvoda koji nisu dostupni u svim regijama. Molimo obratite se svom lokalnom zastupniku za detalje. John Deere zadržava pravo na promjene tehničkih podataka, specifikacija, konstrukcije, dizajna i cijena proizvoda koji su opisani u ovoj brošuri, bez prethodne najave i upozorenja. John Deere shema zelene i žute boje, simbol jelena u skoku i slova oznaka JOHN DEERE zaštitni su znakovi Deere & Company.