



MOSTARSKI
SAJAM
MOSTAR
FAIR

25. MEĐUNARODNI SAJAM GOSPODARSTVA MOSTAR 2024.

16.04. - 20.04.2024.

Mostarski sajam d.o.o.
Rodoč bb, 88000 Mostar, BiH
Tel.: + 387 (0) 36 350 080, 350 194
Fax: + 387 (0) 36 350 134, 350 323
e-mail: info@mostarski-sajam.com
www.mostarski-sajam.com

A. INFORMACIJE ZA UČESNIKE SAJMA

Obrazac A

Odobravamo 10% popusta izlagačima koji prijave izlaganje do 31.12.2023.

A1. PROGRAM IZLAGANJA: (Označiti X)

Međunarodni sajam gospodarstva Mostar

Kao najveća i najznačajnija gospodarska manifestacija u BiH, sajam kreira ugodan poslovni ambijent, omogućuje poslovno umrežavanje izlagača i posjetitelja, organizira razna događanja.



MOSTARSKI
SAJAM
MOSTAR
FAIR

- Automobiliska industrija
 Građevinarstvo
 Poljoprivreda i prehrana
 Drvena industrija

- Komunalna oprema
 Elektro i kemijska industrija
 Medicinska oprema i kozmetika
 Telekomunikacije i IT sektor
 Bankarstvo i osiguranja
 Proizvodnja i prerada metala
 Grafička industrija
 Ostalo

Sajam Turizma Mostar

Mjesto povezivanja turističke ponude i turističkih agencija, turoperatera, destinacija i posjetitelja, mjesto prezentacije i populariziranja vina i vinogradarsko-vinarskih proizvoda.



SAJAM
TURIZMA
MOSTAR

- Turističke zajednice
 Turističke agencije
 Vinogradarstvo
 Hoteli i moteli

- Turističke destinacije
 Restorani i ugostiteljstvo
 Davatelji turističkih usluga
 Gradovi i županije
 Sportski i turistički sadržaji
 Tradicionalni proizvodi
 Prateća industrija
 Ostalo

A2. VODIČ ZA POPUNJAVANJE PRIJAVA / OBRAZACA: (Označiti X)



- Obrazac B.** Prijavni list / paviljonski izložbeni prostor
 Obrazac C. Prijavni list / vanjski - otvoreni izložbeni prostor
 Obrazac K. Prijavni list / paviljonski knjižarski prostor

- Obrazac M.** Prijavni list / paviljonski maloprodajni prostor
 Obrazac E. Usluge marketinga
 Obrazac F. Dvorane za prezentaciju

NARUČITELJ JE STRANKA KOJA AKTIVNO SUDJELUJE NA SAJMU KAO IZLAGAČ, KORISNIK USLUGA MARKETINGA ILI KORISNIK DVORANA ZA PREZENTACIJU.

NARUČITELJA ZASTUPA: Označiti X
 NARUČITELJ ZASTUPNIK.
/Popuniti Obrazac L/

PLAĆANJE RAČUNA OBAVLJA: Označiti X
 NARUČITELJ PLATITELJ.
/Popuniti Obrazac N/

A3. OPĆE INFORMACIJE O SAJMU:

- Vrijeme održavanja:** 16.04. - 20.04.2024.
Mjesto održavanja: Mostar
Preuzimanje akreditacija: ponedjeljak, 15.04.2024. u Upravi sajma
Otvaranje sajma: utorak, 16.04.2024. u 11:00 sati
Radno vrijeme: 10:30 - 18:30 sati
Zatvaranje sajma: subota, 20.04.2024. u 14:00 sati
Demontaža štanda: subota, 20.04.2024. - od 16:00 do 22:00 sata
nedjelja, 21.04.2024. - od 07:00 do 18:00 sati
Osiguranje štanda: Izlagači su obvezni biti prisutni na svojim izložbenim prostorima za vrijeme namještanja i rasporemanja u terminu od **7:00 do 21:00** sat. Za vrijeme trajanja sajma, osiguranje izložbenih prostora od strane organizatora je u vremenskom terminu od **19:00 do 10:00** sati sljedećeg dana. Za eventualno izgubljene stvari neće biti nikakve odštete sve dok se ne utvrdi vrijeme gubitka od strane organizatora i sajamske službe sigurnosti.
Popratna događanja: Konferencije, skupovi i okrugli stolovi na kojima prisustvuju relevantne BiH institucije i u kojima svoj interes mogu naći kako domaći tako i inozemni partneri BiH tržišta. Posjeta VIP uzvanika, predstavnika vlade, ministarstava, svih razina institucija vlasti i gospodarstvenika iz BiH, regije, kao i zemalja sudionica.

A4. PLAĆANJE I ŠPEDICIJA:

Plaćanje obavljati preko sljedećih banaka:

UniCredit bank d.d. Mostar
Žiro račun: 3381002201728235
Devizni račun: 7100-48-06-15678-5
Za plaćanje iz inozemstva SWIFT UNCRBA22.

NLB banka d.d. Tuzla
IBAN BA 391327010166749934 forregin currency
account 101667499 swiftTBTUBA22



Plaćanje se mora izvršiti najkasnije do: 01.04.2024.

Dokaz o uplati poslati na

e-mail: info@mostarski-sajam.com
fax: +387 36 350-134, 350-323

Špeditorske kuća: INTERAGENT d.o.o. Mostar, Rodoč bb, 88000 Mostar (u krugu sajma); Tel.: + 387 36 350 242

Organizator: Mostarski sajam d.o.o., Rodoč bb, 88000 Mostar, Bosna i Hercegovina

Podaci i osobne informacije koje dostavite putem ove prijave će se unijeti u računalni sustav Mostarskog sajma d.o.o. u svrhu obrade prijave za izlaganje na Međunarodnom sajmu gospodarstva Mostar. Dostavljanjem ovih podataka Mostarskom sajmu d.o.o. automatski odobravate njihovo korištenje u svrhu periodičkog komuniciranja s vama, uključujući i elektronsko, s ciljem da Vas informiramo o aktivnostima i uslugama. Dostavljene podatke možete u svakom trenutku izmijeniti, kao i otkazati suglasnost za prijem informacija od Mostarskog sajma slanjem e-maila na adresu: klijenti@mostarski-sajam.com.

www.mostarski-sajam.com



MOSTARSKI
SAJAM
MOSTAR
FAIR

25. MEĐUNARODNI SAJAM GOSPODARSTVA MOSTAR 2024.

16.04. - 20.04.2024.

Mostarski sajam d.o.o.
Rodoč bb, 88000 Mostar, BiH
Tel.: + 387 (0) 36 350 080, 350 194
Fax: + 387 (0) 36 350 134, 350 323
e-mail: info@mostarski-sajam.com
www.mostarski-sajam.com

B. PRIJAVNI LIST / PAVILJONSKI IZLOŽBENI PROSTOR

Obrazac B

B1. PODACI O NARUČITELJU:

Naziv tvrtke:		
Žiro račun:	PDV broj:	
Adresa:		
Tel.:	Fax:	
e-mail:	www.:	
Kontakt osoba:	Tel.:	e-mail:
Opis djelatnosti (tekst za unos u katalog): /Vidi Obrazac E/		
Suizlagači: Označiti X <input type="checkbox"/> Da. Popuniti Obrazac J.		

B2. NAJAM IZLOŽBENOG PROSTORA BEZ IZRADE ŠTANDA: Naručujem prema općim uvjetima izlaganja /Obrazac O/

R.b.	Paviljonski izložbeni prostor (bez opreme i bilo kakvih priključaka)	Cijena	Naručujem
1.	u nizu (jedna strana otvorena), min. 12m ²	59 €/m ² m ²
2.	kutni (dvije strane otvorene), min. 24m ²	64 €/m ² m ²
3.	čeonni (tri strane otvorene), min. 50m ²	67 €/m ² m ²
4.	otočni (četiri strane otvorene), min. 120m ²	69 €/m ² m ²

POPUST ZA PROSTOR!



10% na prostor od 50-99m²

15% na prostor od 100-179m²

20% na prostor od 180-299m²

30% na prostor od 300m²

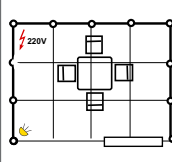
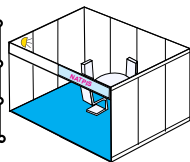
B3. NARUDŽBA ZA IZGRADNJU I OPREMANJE ŠTANDA PREMA TIPSKOM PROJEKTU OPREMANJA: (Označiti X)

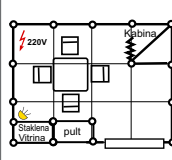
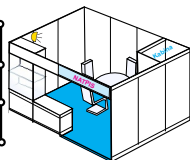
<input type="checkbox"/> NARUČUJEM OSNOVNO UREĐENJE: m ² 19 €/m ²	 <p>Sajamska oprema: octanorm - bijela boja</p> <ul style="list-style-type: none"> • pregradni zidovi • stol • četiri stolice • tepih • rasvjeta 150W • koš za smeće 	 <ul style="list-style-type: none"> • priključak za električnu energiju 220V-5kW 	 <p>NAPOMENA: Tabla s natpisom ne čini dio ovog uređenja i naručuje se odvojeno, kao i ostala dodatna oprema i tehničke usluge. /Vidi Obrazac D/</p>
<input type="checkbox"/> NARUČUJEM STANDARDNO UREĐENJE: m ² 29 €/m ²	 <p>Sajamska oprema: octanorm - bijela boja</p> <ul style="list-style-type: none"> • pregradni zidovi • stol • četiri stolice • tepih • rasvjeta 150W • koš za smeće 	 <ul style="list-style-type: none"> • priključak za električnu energiju 220V-5kW • staklena vitrina • pult • kabina sa zavjesom 	

B4. NARUDŽBA ZA IZGRADNJU I OPREMANJE ŠTANDA OD STRANE MOSTARSKOG SAJMA: (Označiti X)

<input type="checkbox"/> NARUČUJEM UREĐENJE PREMA POSEBNOM PROJEKTU: m ² €/m ²	Izložbeni prostor naručen prema projektu bit će dizajniran u suradnji s izlagačem i našim izvođačem radova. Cijena ovisi o specifikaciji projekta.
--	---

B5. IZLAGAČ KOJI SAMOSTALNO IZVODI SVOJ ŠTAND: (Označiti X)

<input type="checkbox"/> Popuniti Obrazac G.	Pri izradi štanda možete se koristiti tehničkim podacima paviljona. /Vidi Obrazac H/
---	--

B6. DODATNE NARUDŽBE: (Ako ste odabrali ijednu stavku u dole navedenim obrascima Označiti X)

<input type="checkbox"/> Obrazac D. Dodatna oprema i tehničke usluge	<input type="checkbox"/> Obrazac E. Usluge marketinga	<input type="checkbox"/> Obrazac F. Dvorane za prezentaciju
---	--	--

B7. OBVEZNE PRISTOJBE I NAPOMENA:

Prijavna pristojba Upis u katalog 95 €	Paušal za el. energiju 1 €/m²	Informacije o broju akreditacija /Vidi Obrazac I/ 	Potpisom i ovjerom ove prijave-ugovora neopozivo naručujemo odabrane usluge i prihvaćamo uvjete i opća pravila sudjelovanja.
---	---	---	--

Popunjavanje organizator:

Popunjavanje naručitelj:

* cijene ne sadrže PDV

Datum

Pečat i potpis organizatora

Datum

Pečat i potpis naručitelja

C. PRIJAVNI LIST / VANJSKI - OTVORENI IZLOŽBENI PROSTOR

Obrazac C

C1. PODACI O NARUČITELJU:

Naziv tvrtke:		
Žiro račun:	PDV broj:	
Adresa:		
Tel.:	Fax:	
e-mail:	www.:	
Kontakt osoba:	Tel.:	e-mail:
Opis djelatnosti (tekst za unos u katalog): <small>/Vidi Obrazac E/</small>		
Suizlagači: Označiti X <input type="checkbox"/> Da. Popuniti Obrazac J.		

C2. NAJAM IZLOŽBENOG PROSTORA BEZ IZRADE ŠTANDA: Naručujem prema općim uvjetima izlaganja /Obrazac O/

R.b.	Vanjski - otvoreni izložbeni prostor (bez bilo kakvih priključaka)	Cijena	Naručujem	Dimenzije
1.	prostor do 50m ² min. 20m ²	27 €/m ² m ²	širina.....m dužina.....m
2.	prostor od 51m ² do 120m ²	22 €/m ² m ²	širina.....m dužina.....m
3.	prostor veći od 121m ²	17 €/m ² m ²	širina.....m dužina.....m

C3. NARUDŽBA ŠATORA, PAGODA I KONTEJNERA:

R.b.	Opis robe	EUR (€/m ²)	EUR (€)	Kom.
1.	Šator dim. 10x10m (s podlogom-pod+tepih)	15 €/m ²	1500	
2.	Šator dim. 10x20m (s podlogom-pod+tepih)	15 €/m ²	3000	
3.	Pagoda dim. 5x5m (s podlogom-pod+tepih)	18 €/m ²	450	
4.	Kontejner dim. 6,05x2,44x2,61m		154	

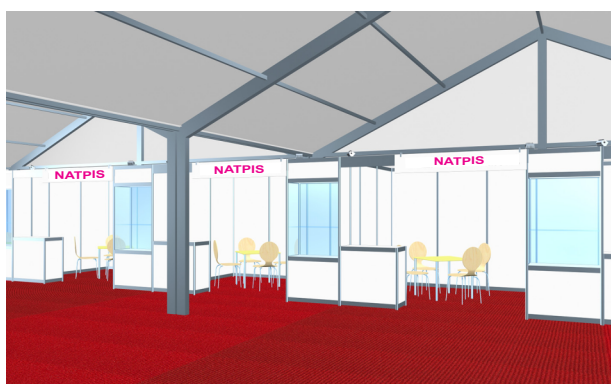

NAPOMENA:

U šatoru ili pagodi se mogu formirati po potrebi uredski prostori ili nešto drugo koristeći dodatnu opremu, kao i tehničke usluge. /Vidi Obrazac D/



Naručujem:

Označiti X:

Uredski prostor

Dimenzije ureda: širina.....m dužina.....m

Ulaz u ured: Zavjesa Vrata

C4. DODATNE NARUDŽBE: (Ako ste odabrali ijednu stavku u dole navedenim obrascima Označiti X)

Obrazac D. Dodatna oprema i tehničke usluge Obrazac E. Usluge marketinga Obrazac F. Dvorane za prezentaciju

C5. OBVEZNE PRISTOJBE I NAPOMENA:

Prijavna pristojba Upis u katalog	95 €	Paušal za el. energiju	1 €/m ²	Informacije o broju akreditacija /Vidi Obrazac I/	
--------------------------------------	------	---------------------------	--------------------	--	---

Potpisom i ovjerom ove prijave-ugovora neopozivo naručujemo odabrane usluge i prihvaćamo uvjete i opća pravila sudjelovanja.

Popunjavanje organizator:

Popunjavanje narčitelj:

* cijene ne sadrže PDV

Datum

Pečat i potpis organizatora

Datum

Pečat i potpis naručitelja

D. NARUDŽBA DODATNE OPREME I TEHNIČKIH USLUGA

Obrazac D

D1. NARUDŽBA DODATNE OPREME:

R.b.	Opis dodatne opreme	EUR (€)	Kom.
1.	 Pregradna stijenka dim. 100cm, 70cm, 50cm, v-250cm	20	
2.	 Staklo s venecijanerom dim. 100cm, v-250cm	45	
3.	 Visoka staklena vitrina dim. 100x100cm, 100x50cm, v-250cm	78	
4.	 Niska staklena vitrina dim. 100x100cm, 100x50cm, v-100cm	47	
5.	 Visoka staklena vitrina 1/4 kruga dim. 70x70cm, 50x50cm, v-250cm	100	
6.	 Pult dim. 100x50cm, v-75cm	35	
7.	 Info pult dim. 100x50cm, v-100cm	43	
8.	 Lučni info pult zaobljeni dim. 200x50cm, v-100cm	85	
9.	 Lučni info pult 1/4 kruga dim. 140x50cm, v-100cm	55	
10.	 Info pult svjetleći dim. 107x50cm, v-100cm	80	
11.	 Dvovisinski pult dim. 100x50cm, v-120cm	61	
12.	 Podesti raznih visina dim. 100x100cm, 100x50cm, v-20, 50, 80cm	34	
13.	 Roto svjetleća kocka ili lučni stup 100x100cm, v-80	165	
14.	 Reklamna kocka dim. 100x100cm, 70x70cm, v-100, 70, 50cm	75	
15.	 Reklamna kocka svjetleća dim. 100x100cm, 70x70cm, v-100, 70, 50cm	100	
16.	 Reklamne ploče forex dim. 100cm, 70cm, 50cm, v-250cm	60	
17.	 Reklamne svjetleće ploče plexi dim. 100cm, 70cm, 50cm, v-250cm	112	
18.	 Vrata dim. 100cm, v-200cm	49	
19.	 Zavjesa dim. 100cm, v-200cm	32	
20.	 Hladnjak	62	
21.	 Mini kuhinja	220	

R.b.	Opis dodatne opreme	EUR (€)	Kom.
22.	 Stol	26	
23.	 Stolica	12	
24.	 Barski stol	27	
25.	 Barska stolica	23	
26.	 Polica troetažna dim. 100x50cm, v-250cm	75	
27.	 Konzolna polica dim. 100x30cm, 200x30cm	18	
28.	 Polica za knjige	9	
29.	 Vješalica	13	
30.	 Sudoper	52	
31.	 Ormarić s ključem	49	
32.	 Tepih /m ²	4	
33.	 Reflektor halogeni 300W	15	
34.	 LED Reflektor 150W	46	
35.	Bojenje zidova /m ²	10	
36.	Pod u laminatu /m ²	28	
37.	Nadgradnja štanda >2,5m	32	
38.	 Tabla natpis - Logotip	42	
39.	 Iznajmljivanje LCD ekrana	100	
40.	 Struktura 1m ²	26	
41.			
42.			

NAPOMENA: Oprema koja se naručuje dodatno, nije uračunata u navedenoj cijeni opremanja štanda.

D2. NARUDŽBA TEHNIČKIH USLUGA:

R.b.	Opis usluge	EUR (€)	Kom.
1.	Priključak za električnu energiju 220V do 5kW	85	
2.	Priključak za električnu energiju 220V do 10kW	92	
3.	Priključak za električnu energiju 380V do 10kW	132	
4.	Priključak za dovod i odvod vode (sudoper, stroj, caffè aparat, ledomat, ...)	140	
5.	Bežični internet	75	

R.b.	Opis usluge	EUR (€)	Kom.
6.	Čišćenje izložbenog prostora /m ²	2	
7.	Usluga viljuškara (po satu rada)	58	
8.	Usluga auto-dizalice (po satu rada)	55	
9.	Usluga radne platforme (po satu rada) (samohodna škarasta radna platforma za visinske radove)	55	
10.			

ŠTAND BR.

PAVILJON

Potpisom i ovjerom ove prijave-ugovora neopozivo naručujemo odabrane usluge i prihvaćamo uvjete i opća pravila sudjelovanja.

Popunjavanje organizator:

Popunjavanje naručitelj:

* cijene ne sadrže PDV

Datum

Pečat i potpis organizatora

Datum

Pečat i potpis naručitelja



MOSTARSKI
SAJAM
MOSTAR
FAIR

25. MEĐUNARODNI SAJAM GOSPODARSTVA MOSTAR 2024.

16.04. - 20.04.2024.

Mostarski sajam d.o.o.
Rodoč bb, 88000 Mostar, BiH
Tel.: + 387 (0) 36 350 080, 350 194
Fax: + 387 (0) 36 350 134, 350 323
e-mail: info@mostarski-sajam.com
www.mostarski-sajam.com

E. USLUGE MARKETINGA

Obrazac E

E1. PODACI O NARUČITELJU:

Naziv tvrtke:		
Žiro račun:	PDV broj:	
Adresa:		
Tel.:	Fax:	
e-mail:	www.	
Kontakt osoba:	Tel.:	e-mail:
Opis djelatnosti (tekst za unos u katalog): <small>/Vidi Obrazac E/</small>		

E2. ULAZNICE I HOSTESE:

R.b.	Opis usluge	EUR (€)	Kom.	R.b.	Opis usluge	EUR (€)	Kom.
1.	Ulaznica stalna	12		1.	Hostesa /dan	40	
2.	Ulaznica stalna za parking	12			Svi dani sajma		
3.	Ulaznica dnevna	2,5			<input type="checkbox"/>	<input type="checkbox"/>	<input type="checkbox"/>
4.	Ulaznica dnevna za parking	2,5			<input type="checkbox"/>	<input type="checkbox"/>	<input type="checkbox"/>
					<input type="checkbox"/>	<input type="checkbox"/>	<input type="checkbox"/>
					<input type="checkbox"/>	<input type="checkbox"/>	<input type="checkbox"/>

E3. SAJAMSKI KATALOG dim. 148 x 210 mm:

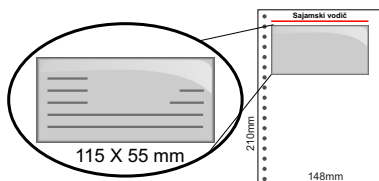

Dimenzija vizitke: **115 x 55 mm**
Prostor (vizitka) za objavu podataka tvrtke, izlagača (logo, adresa, kontakti, opis djelatnosti). Vaše suizlagače uvrstit ćemo u katalog bez dodatne naplate.
Za točnost podataka o suizlagačima odgovara izlagač/naručitelj.

R.b.	Opis usluge	EUR (€)	Kom.
1.	Korica, prva unutarnja strana 1/1, color	200	
2.	Korica, zadnja strana 1/1, color	250	
3.	Korica, zadnja unutarnja strana 1/1, color	150	

E4. REKLAMNE POVRŠINE:

R.b.	Opis usluge	EUR (€)	Kom.
1.	Reklamni baner na fasadi 800x800cm	1300	
2.	Reklamni baner na fasadi 600x800cm	1035	
3.	Reklamni baner na fasadi 800x400cm	740	
4.	Reklamni baner na fasadi 800x300cm	618	
5.	Reklamni baner na fasadi 300x800cm	618	
6.	Jarbol u krugu sajma	175	
7.	Jumbo pano 400x300cm	210	
8.	Jumbo pano 330x220cm	150	
9.	Viseći baner u paviljonu 150x600cm (obostrano oslikan)	300	
10.	Viseći baner u paviljonu 300x600cm (obostrano oslikan)	540	

E5. SAJAMSKI RADIO:

R.b.	Opis usluge	EUR (€)	Kom.
1.	Radio reklama 20 sek/10x dnevno	25	
2.	Radio reklama 20 sek/10x dnevno - svi dani sajma	100	
3.	Oglašavanje video zid 1min/5x dnevno	50	
4.	Oglašavanje video zid 1min/5x dnevno - svi dani sajma	150	



Molimo Vas da podatke za obvezan unos u katalog (naziv, logo firme, adresa, djelatnost, kontakt) i narudžbe ostalih reklamnih usluga dostavite u jednom od formata: jpg, pdf, cdr, najkasnije do 28.03.2024. Gotova rješenja dostaviti putem e-maila.

ŠTAND BR.

PAVILJON

Potpisom i ovjerom ove prijave-ugovora neopozivo naručujemo odabrane usluge i prihvaćamo uvjete i opća pravila sudjelovanja.

Popunjavanje organizator:

Popunjavanje naručitelj:

* cijene ne sadrže PDV

Datum

Pečat i potpis organizatora

Datum

Pečat i potpis naručitelja



MOSTARSKI
SAJAM
MOSTAR
FAIR

25. MEĐUNARODNI SAJAM GOSPODARSTVA MOSTAR 2024.

16.04. - 20.04.2024.

Mostarski sajam d.o.o.
Rodoč bb, 88000 Mostar, BiH
Tel.: + 387 (0) 36 350 080, 350 194
Fax: + 387 (0) 36 350 134, 350 323
e-mail: info@mostarski-sajam.com
www.mostarski-sajam.com

F. DVORANE ZA PREZENTACIJE

Obrazac F

F1. PODACI O NARUČITELJU:

Naziv tvrtke:		
Žiro račun:	PDV broj:	
Adresa:		
Tel.:	Fax:	
e-mail:	www.	
Kontakt osoba:	Tel.:	e-mail:
Opis djelatnosti (tekst za unos u katalog): <small>/Vidi Obrazac E/</small>		

F2. NAJAM DVORANA: Označiti X

Označiti X: **1** **2** **3** **4** **5**

R.b.	Opis usluge	EUR (€)	Datum prezentacije	Dan sajma	Vrijeme prezentacije
1.	Dvorana br. 1 sa 30 mjesta /sat	95		<input type="checkbox"/> <input type="checkbox"/> <input type="checkbox"/> <input type="checkbox"/> <input type="checkbox"/>	
2.	Dvorana br. 3 sa 80-100 mjesta /sat	95		<input type="checkbox"/> <input type="checkbox"/> <input type="checkbox"/> <input type="checkbox"/> <input type="checkbox"/>	
3.	Dvorana br. 4 sa 60-80 mjesta /sat	95		<input type="checkbox"/> <input type="checkbox"/> <input type="checkbox"/> <input type="checkbox"/> <input type="checkbox"/>	
4.	Konferencijska dvorana /sat	200		<input type="checkbox"/> <input type="checkbox"/> <input type="checkbox"/> <input type="checkbox"/> <input type="checkbox"/>	

F3. NAJAM TEHNIČKE OPREME:

R.b.	Opis usluge	EUR (€)	Kom.
1.	Paket multimedijalne tehničke podrške RCF FORUM 600, digitalni konferencijski i diskusijski sistem, 1+9; Video projektor kongresne dvorane EIKI 4000 Ansi Lm, Rolo ekran ProScreen dijagonala 3m; PC laptop, monitoring & network	500	

R.b.	Opis usluge	EUR (€)	Kom.
1.	RCF FORUM 600, digitalni konferencijski i diskusijski sistem, 1+9	100	
2.	Video projektor kongresne dvorane EIKI 4000 Ansi Lm, Rolo ekran ProScreen dijagonala 3m	100	
3.	Ozvučenje - razglas dvorane	100	
4.	Oprema za simultano prevođenje za 100 učesnika	450	
5.	Najam LCD	50	
6.	Nosač LCD 42" - 50" sa stalkom	100	
7.	Hostesa s poznavanjem jednog stranog jezika /dan	60	Strani jezik:
8.	Usluge prevoditelja za simultano prevođenje /po dogovoru/		Strani jezik:

F4. OSTALE USLUGE:

R.b.	Opis usluge	EUR (€)	Kom.
1.	Usluga cateringa /po dogovoru/		
2.	Cvjetni aranžman (manji)	25	

R.b.	Opis usluge	EUR (€)	Kom.
3.	Cvjetni aranžman (veći)	35	
4.		

ŠTAND BR.

PAVILJON

Potpisom i ovjerom ove prijave-ugovora neopozivo naručujemo odabrane usluge i prihvaćamo uvjete i opća pravila sudjelovanja.

Popunjavanje organizator:

Popunjavanje naručitelj:

* cijene ne sadrže PDV

Datum

Pečat i potpis organizatora

Datum

Pečat i potpis naručitelja



MOSTARSKI
SAJAM
MOSTAR
FAIR

25. MEĐUNARODNI SAJAM GOSPODARSTVA MOSTAR 2024.

16.04. - 20.04.2024.

Mostarski sajam d.o.o.
Rodoč bb, 88000 Mostar, BiH
Tel.: + 387 (0) 36 350 080, 350 194
Fax: + 387 (0) 36 350 134, 350 323
e-mail: info@mostarski-sajam.com
www.mostarski-sajam.com

G. IZLAGAČ KOJI SAMOSTALNO IZVODI ŠTAND

Obrazac G

SAJAMSKA
MANIFESTACIJA

ŠTAND BR.

PAVILJON

G1. UVODNE NAPOMENE:

Izlagač koji samostalno izvodi svoj štand i svaki izvođač koga izlagač angažira za izgradnju štanda, **dužni su** Projektnom birou Sajma dostaviti projekt štanda na odobrenje, a najkasnije **dva dana** prije početka montaže štandova.

Projekti se dostavljaju isključivo na e-mail adresu: **biro@mostarski-sajam.com** u formatu .PDF, te **moraju sadržavati**:

- naziv izlagača i izvođača radova sa osobom za kontakt s podacima, • tehnički crtež izgleda štanda (nacr, tlocrt i bokocrt; 3D crtež), i
- crtež osnove štanda, • tehnički opis štanda sa specifikacijom ugrađenih materijala.

NAPOMENA: Strana štanda otvorena prema komunikaciji ne smije imati zid duži od 30% njegove ukupne dužine.



G2. PODACI O IZLAGAČU / IZVOĐAČU RADOVA:

NAZIV IZLAGAČA:

NAZIV IZVOĐAČA:

KONTAKT OSOBA:

KONTAKT OSOBA:

Tel./fax:

GSM:

Tel./fax:

GSM:

e-mail:

e-mail:

G3. PODACI O ŠTANDU:

OSNOVA:

IZGLED:

3D POGLED:

TEHNIČKI OPIS:

F4. CIJENA OVJERE ŠTANDA I NAPOMENA:

Ovjera
štanda **2,5 €/m²**



Izvođač prije početka radova mora preuzeti
Odobrenje za izvođenje radova na štandu.
Odobrenje se izdaje u Upravi sajma.

Potpisom i ovjerom ove prijave-ugovora neopozivo naručujemo
odabrane usluge i prihvaćamo uvjete i opća pravila sudjelovanja.

* cijene ne sadrže PDV

Popunjava organizator:

Popunjava naručitelj:

Datum

Pečat i potpis organizatora

Datum

Pečat i potpis naručitelja



MOSTARSKI
SAJAM
MOSTAR
FAIR

25. MEĐUNARODNI SAJAM GOSPODARSTVA MOSTAR 2024.

16.04. - 20.04.2024.

Mostarski sajam d.o.o.
Rodoč bb, 88000 Mostar, BiH
Tel.: + 387 (0) 36 350 080, 350 194
Fax: + 387 (0) 36 350 134, 350 323
e-mail: info@mostarski-sajam.com
www.mostarski-sajam.com

O. OPĆA PRAVILA SUDJELOVANJA

Obrazac O

Opća pravila sudjelovanja na Mostarskom sajmu sadrže obvezujuće upute kojima se regulira prijavljivanje, izlaganje i poslovne aktivnosti na sajmu, a na temelju kojih se zasniva obligacijski odnos između tvrtke Mostarski sajam kao organizatora sajma i učesnika-izlagača.

I. PRIJAVLJIVANJE

Članak 1.

Prijava za izlaganje podnosi se na tipsko-prijavnom obrascu tiskanim slovima, te potpisana i ovjerena dostavlja na adresu sajma. Po istom postupku uz prijavu se dostavljaju i pripadajuće narudžbe sajamskih usluga.

Krajnji rok za prijavu je 30 dana prije početka sajma. Upućivanjem prijave i narudžbi izlagač izražava svoju suglasnost s odredbama Općih pravila sudjelovanja na sajmu, te stupa u obligacijski odnos s organizatorom. Nakon zaprimanja uredne prijave, organizator će izlagaču poslati na suglasnost nacrt štanda. Izlagač je u roku 3 dana dužan dostaviti pisanu potvrdu prijama i eventualne primjedbe. U suprotnom, smatrat će se da je nacrt prihvaćen. Sve naknadne izmjene organizator će obračunati po cijeni uvećanoj za 30%.

Članak 2.

Prijava za izlaganje važi samo za prijavljenu firmu i podrazumijeva obvezu izlagača da prijavljene eksponate izlaže od otvaranja do zatvaranja sajma uz stalnu nazočnost odgovorne osobe na štandu.

Napuštanje sajma prije zatvaranja nije dopušteno. Prijavljeni izlagač bez suglasnosti organizatora ne može dati u podzakup dodijeljeni izložbeni prostor (štant). U suprotnom, bit će odstranjen sa sajma uz naplatu svih sajamskih narudžbi u punom iznosu.

II. PLAĆANJE

Članak 3.

Uz prijavu o izlaganju izlagač dostavlja dokaz o uplati obveznog iznosa od 75€ (troškovi ugovora i upis u sajamski katalog). Prijava bez dokaza o uplati obveznog iznosa ne obvezuje organizatora.

Članak 4.

Organizator će nakon zaprimanja uredne prijave ispostaviti fakturu koju je izlagač dužan uplatiti u cijelom iznosu prema roku iz fakture, a najkasnije 15 dana prije početka sajma. Troškove platnog prometa snosi izlagač. Izlagač može osporiti fakturu pismeno organizatoru u roku 5 dana, ali je dužan nesporni dio uplatiti u rokovima iz prethodnog stavka. Ispostavljanjem fakture organizator potvrđuje ispunjenje svih fakturiranih narudžbi izlagača. Izlagači iz BiH plaćaju iznos iz fakture u KM, a inozemni izlagači u €. Organizator zadržava pravo, u slučaju inflacije EUR-a, korigirati cijene.

Članak 5.

U zavisnosti od raspoloživog prostora organizator može prihvatiti prijavu i uplatu i poslije propisanih rokova uz pravo uvećanja svih sajamskih cijena na ime povećanih troškova.

Članak 6.

Narudžbe u tijeku sajma izlagač je dužan uplatiti odmah. Organizator pridržava pravo na teret izlagača zadržati eksponate, opremu i drugu imovinu izlagača do izmirenja svih dugovanja. Organizator pridržava pravo prodaje zadržanih stvari ako izlagač ne izmiri obveze u roku 30 dana.

III. IZUZIMANJE I PREDAJA IZLOŽBENOG PROSTORA

Članak 7.

Izložbeni prostor (štant) dodjeljuje se, u načelu, prema redosljedu prispjeća prijava i uplata. Dodijeljeni štand izlagač izuzima u Prijavnom birou sajma na temelju originalnih dokaza o uplati obveznog iznosa i ukupne sajamske narudžbe, i to:

- za izlagače koji su zakupili opremljeni prostor najkasnije 24 sata prije početka sajma,
- za izlagače koji su zakupili neopremljeni ili vanjski prostor najkasnije 3 dana prije početka sajma.

Članak 8.

Ukoliko izvedba štanda nije naručena od strane Mostarskog sajma, izvođač radova je dužan zatražiti Odobrenje za izgradnju istog koje izdaje i ovjerava projektni biro Mostarskog sajma po cijeni 2,5€/m². Zahtjev za dobivanje odobrenja izgradnje štanda podnosi se Upravi mostarskog sajma na e-mail: biro@mostarski-sajam.com

Članak 9.

Ukoliko se izlagač ne javi Prijavnom birou, odnosno ne izuzme dodijeljeni štand najkasnije 18 sati prije početka sajma, smatrat će se da je odustao od izlaganja te organizator, po potrebi, prostor može izdati drugom izlagaču. Štant se izuzima i predaje na temelju službenog zapisnika. Nedostajući zaduženi štand naplaćuje se izlagaču po tri puta uvećanoj cijeni zakupa na licu mjesta. Izlagač je dužan isprazniti izložbeni prostor u roku 2 dana po zvaničnom zatvaranju sajma. U suprotnom će to uraditi organizator na teret izlagača.

IV. ODUSTAJANJE

Članak 10.

Prijavljeni izlagač može odustati od izlaganja pod određenim uvjetima, i to:
- 30 dana prije početka sajma, u tom slučaju mu se vraća uplata umanjena za obvezni iznos,
- 15 dana prije početka sajma, u tom slučaju mu se vraća 50% uplate sajamskih narudžba, odnosno fakturira isti iznos.
Odustajanje na manje od 10 dana prije početka sajma nije moguće i organizator će zadržati cjelokupan iznos uplate, odnosno fakturirati izlagaču nastale troškove. Odustajanje se najavljuje pismeno, rokovi počinju teći od datuma prispjeća obavijesti u sjedište organizatora.

V. POSEBNE ODREDBE

Članak 11.

U slučaju kad izlagač sam izvodi štand dužan je pridržavati se propisa o tehničkoj zaštiti, uputa organizatora i normi uobičajenih za međunarodne sajmove. Kod samostalnog izvođenja većih i složenijih štandova obvezna je suglasnost organizatora na projekt.

Članak 12.

Izlagač je dužan osigurati osobnu opremu i izložbene eksponate od otuđenja, oštećenja, uništenja i drugih rizika kod službenog osiguravatelja sajma. U slučaju da izlagač nanese štetu organizatoru sajma, drugom izlagaču ili trećoj osobi, dužan je štetu nadoknaditi sukladno općim propisima.

Članak 13.

Sve druge poslovne aktivnosti, izuzev izlaganja eksponata, reguliraju se po posebnim uvjetima u bilateralnom odnosu s organizatorom i obavljaju na temelju posebnog pisanog odobrenja organizatora. Odredba iz prethodnog stavka odnosi se i na izlagača kada ove aktivnosti obavlja izvan zakupljenog izložbenog prostora.

Članak 14.

Radno vrijeme sajma je od 10:30 do 18:30 sati.

Članak 15.

Čišćenje zajedničkih sajamskih prostorija obveza je organizatora.

Članak 16.

U slučaju promjene termina sajma uslijed više sile izlagač nema pravo naknade štete od strane organizatora. Organizator će o novom terminu sajma izvijestiti izlagača odmah po nestanku razloga za promjenu.

Članak 17.

Za sve eventualne sporove nadležan je sud u Mostaru.

ORGANIZATOR
Mostarski sajam d.o.o.