

**1** Poslovnica sajma Etno hrane i pića  
11000 Beograd, Bulevar vojvode Mišića 14  
Tel: 011/2655-229, 2655-179 Fax: 011/2655-419  
mirjana.lukic@sajam.rs, partner@sajam.rs  
www.sajam.rs, www.etnohip.rs

42. Međunarodni sajam hrane, pića i opreme  
23. Međunarodni sajam vina  
**25 - 28. novembar 2015.**

## Prijava za učestvovanje

Prijava se popunjava i overava u 3 primerka. Sve primerke dostaviti Beogradskom sajmu koji će potvrditi prijem i vratiti izlagaču overen primerak.

(Molimo popuniti štampanim slovima)

Pun naziv izlagača:	
Poštanski broj, mesto, ulica i broj, poštanski fah:	
Telefon:	Fax:
E-mail:	http:
Naziv, adresa i telefon ovlašćenog predstavništva u Beogradu:	
Korespondenciju adresovati na:	
Osoba za kontakt:	Tel/Fax:
Matični broj:	Poreski identifikacioni broj:
Broj tekućeg računa nosioca obaveze plaćanja:	
Obveznik PDV-a: <input type="checkbox"/> Da <input type="checkbox"/> Ne	Broj potvrde o evidentiranju:

ZAKUPLJUJEMO IZLOŽBENI PROSTOR	m <sup>2</sup>	din/m <sup>2</sup>
a) Tipski štand - Paket <b>Standard</b> - prijava 3	cca	<b>4.400,-</b>
b) Tipski štand - Paket <b>Lux</b> - prijava 3a	cca	<b>5.500,-</b>
c) Štand po individualnom projektu - prijava 3b		
d) Neizgrađen prostor u hali	cca	<b>3.150,-</b>
e) Neizgrađen prostor izvan hale	cca	<b>1.250,-</b>

OBAVEZNA UPISNINA	
Izlagačka	<b>8.500,- din.</b>
Suizlagačka	<b>7.000,- din.</b>
Suizlagač je u obavezi da se registruje posebnom Prijavom za učestvovanje i registraciju na zvaničnom web sajtu manifestacije i plati pripadajuću izlagačku upisninu.	

Istovremeno sa ovom Prijavom dostavite i Prijavu za obaveznu registraciju na zvaničnom web sajtu manifestacije. (obrazac br.2)  
Beogradski sajam zadržava pravo korekcije cena zakupa. Iskazane cene su bez PDV-a. Obračun PDV-a izvršice se po zakonu.  
Ovim izjavljujemo da smo upoznati sa uslovima učestvovanja sadržanim u Opštim pravilima o učestvovanju na priredbama Beogradskog sajma i ovoj prijavi i u celini ih prihvatamo.  
**Plaćanje: po prijemu pro-form fakture.**

Mesto i datum

Pečat

Potpis ovlašćenog lica

POPUNJAVA BEOGRADSKI SAJAM	
Potvrđujemo prihvatanje prijave	<input type="text"/>
Broj dosijea	<input type="text"/>
Pozicija	
<input type="text"/>	
Datum-potpis-pečat	

- Sajam definiše sledeće kategorije izlagača:

**IZLAGAČI** - Pravna lica koja izlažu sopstvene proizvode i za to zakupljuju određeni izložbeni prostor i pravo na registraciju na zvaničnom web sajtu manifestacije, kao i pravo na korišćenje svih ostalih usluga koje se nalaze u ponudi Beogradskog sajma. Izlagači svoj naziv ističu na tabli za ispisivanje naziva firme, na svom štandu.

**SUIZLAGAČI** - Ukoliko se na štandu koji je iznajmio izlagač izlažu i eksponati drugih firmi i prisustvuje osoblje tih drugih firmi, one su u obavezi da budu prijavljene kao suizlagači. Suizlagači se prijavljuju na posebnim prijavama za učestvovanje i obaveznu registraciju na zvaničnom sajtu manifestacije i plaćaju pripadajuću upisninu. Suizlagači svoj naziv ističu ravnopravno sa izlagačima na tabli za ispisivanje naziva firme, na štandu izlagača. Ukoliko izlagač prijavljuje suizlagača za učešće i registraciju na zvaničnom sajtu manifestacije, on je u obavezi da uz prijavu priloži i ovlašćenje suizlagača.

**INDIREKTNII IZLAGAČI** - Ukoliko će na štandu koji je iznajmio izlagač biti izloženi eksponati neke druge firme, a ne samo brošure, prospekti ili slične publikacije, te firme imaju status indirektnih izlagača. Izlagač je u obavezi da prijavi sve indirektnne izlagače. Za svakog navedenog izlagača, izlagač plaća Sajmu pripadajuću upisninu. Podaci o indirektnim izlagačima se ne unose na zvanični web sajt pod posebnim slovom, već se prema podacima koje popunjava izlagač objavljuju u listi predstavljenih firmi. Naziv/i indirektnih izlagača ističu se na posebnom panou u okviru štanda, a ne na tabli za ispisivanje naziva firme. Za prijavljivanje indirektnih izlagača ne mora da se priloži ovlašćenje.

Izlagač ima pravo da istakne nazive firmi suizlagača i indirektnih izlagača, na gore navedene načine, na svom štandu, samo ako ih je prijavio Beogradskom sajmu. Ako izlagač ne prijavi suizlagače ili indirektnne izlagače, ili pruži nekompletne podatke u svojoj prijavi, Sajam ima pravo da naplati, naknadno, od izlagača troškove suizlagačkih upisnina i upisnina za indirektnne izlagače.

- Sajam dostavlja izlagačima obrasce za korišćenje električne energije, vode, telefona, dodatnih parking propusnica, dodatnih službenih propusnica i drugih usluga, koje izlagač treba da popuni, prema svojim potrebama i vrati Sajmu u određenom roku. U protivnom, Sajam ne pružima obavezu da izlagaču obezbedi navedene usluge. Ove usluge se naplaćuju prema važećem cenovniku Beogradskog sajma, na osnovu potvrde o izvršenoj usluzi.

- Na priredbama koje odredi Beogradski sajam dozvoljeno je ugovaranje prodaje izložene robe, kao i prodaja na malo robe namenjene širokoj potrošnji u skladu sa zakonskim propisima.

Prodata roba ne sme da se odnosi sa Beogradskog sajma niti uklanja sa štanda pre završetka sajamske priredbe, izuzev robe koja se prodaje na malo.

- Za period montaže i demontaže štanda izlagači koji samostalno vrše izgradnju štanda, kao i drugi izvođači, plaćaju obaveznu nadoknadu zajedničkih troškova. Visina naknade po ovom osnovu određena je cenovnikom Beogradskog sajma.

Izlagač se obavezuje da poštuje termin otvaranja i zatvaranja sajamske manifestacije, a posebno da štand sa eksponatima bude u funkciji do zatvaranja manifestacije. U slučaju ne pridržavanja odredbe iz prethodnog stava, što zapisnički konstatuje inspektor hale, izlagač se obavezuje da plati ugovornu kaznu u iznosu od 50.000,00 dinara.

## U cenu izlagačke upisnine uračunate su sledeće usluge:

- Objavljivanje podataka o izlagaču (puna poslovna adresa, telefon, telefaks, E-mail, http i adresa predstavništva) na zvaničnom web sajtu manifestacije.
- Objavljivanje do 20 reči o proizvodima ili delatnosti na zvaničnom web sajtu manifestacije.
- Objavljivanje zaštitnog znaka na web sajtu manifestacije
- Besplatne službene propusnice, po sledećem ključu: za zakup do 50m<sup>2</sup> tri službene propusnice, za zakup od 50 do 100 m<sup>2</sup> pet službenih propusnica, za zakup preko 100m<sup>2</sup> zakupljenog izložbenog prostora do 10 službenih propusnica.
- Parking propusnice za jedno vozilo za izlagače za zakup do 20m<sup>2</sup> i suizlagače, za dva vozila do 100 m<sup>2</sup>, za tri vozila preko 100 m<sup>2</sup>.

Zvanični web sajt manifestacije je na srpskom i engleskom jeziku. Izlagači su odgovorni za tačnost podataka. Redakcija sajta zadržava pravo da nazive proizvoda date u ovoj prijavi uskladi sa nazivima iz nomenklature sa prijave br 2.

## OSIGURANJE:

Na svim priredbama koje se održavaju na Beogradskom sajmu eksponati i druga imovina izlagača moraju da budu osigurani preko osiguravajućih kompanija u zemlji ili inostranstvu.

Odgovornost za štetu nastalu na eksponatima i drugoj imovini izlagača, ukoliko nisu osigurani na jedan od načina iz prethodnog stava, u potpunosti snosi izlagač

## UGOVARANJE I NAČIN PLAĆANJA:

1. Izlagač se obavezuje da izvrši plaćanje:

- Za zakupljeni prostor po prijemu profakture a najkasnije 5 dana pre početka priredbe.
- Za izgradnju, uređenje štanda i tehničke usluge po prijemu profakture
- Za usluge upotrebe telefona i sl. po prijemu računa
- Naplata se obezbeđuje u skladu sa Zakonom o platnom prometu.
- U slučaju plaćanja posle ugovorenog roka, izlagač plaća kamatu po zvanično objavljenoj zakonskoj zateznoj kamati. Ukoliko u momentu obračuna nije poznata zatezna kamata primenjuje se index iz prethodnog meseca.

Izlagač može da povuče podnetu prijavu za učestvovanje samo u roku do 15 dana pod uslovom da Beogradski sajam nije u međuvremenu potvrdio prijem i prihvatanje prijave za učestvovanje.

U slučaju da podnetu prijavu za učestvovanje povuče posle navedenog roka, izlagač je obavezan da plati Beogradskom sajmu zakupninu za prijavljeni izložbeni prostor, izlagačku upisninu, kao i ostale troškove nastale odustajanjem izlagača.

**Prijava za učestvovanje ima pravnu snagu ugovora. Ugovorna strane su se sporazumele da eventualne sporove proizašle iz ovog ugovora rešava stvarno nadležni sud u Beogradu.**

**Opšta pravila o učestvovanju na priredbama Beogradskog sajma ([www.sajam.rs](http://www.sajam.rs)) su sastavni deo ovog ugovora.**

## Prijava za obaveznu registraciju izlagača i suizlagača

Ova Prijava je sastavni deo Prijave za učestvovanje. Sve primerke dostaviti Beogradskom sajmu koji će potvrditi prijem i vratiti izlagaču overen primerak.

” ” Molimo naznačite početno slovo pod kojim želite da budete registrovani u zvaničnom sajamskom katalogu (Molimo popuniti štampanim slovima)

Pun naziv izlagača:	
Poštanski broj, mesto, ulica i broj, poštanski fah:	
Telefon:	Fax:
E-mail:	http:
Naziv, adresa i telefon ovlašćenog predstavnika u Beogradu:	

**TEKST O DELATNOSTI:**  
Upisati-dostaviti tekst o delatnosti na srpskom i engleskom jeziku. U suprotnom tekst će prevesti sajam.

---

---

---

---

---

---

---

---

---

---

---

---

---

---

---

---

---

---

---

---

---

**ZAJEDNO SA PRIJAVOM, OBAVEZNO DOSTAVITI:**

Vaš zaštitni znak, u elektronskom obliku (.eps ili .tiff format-600ppi)

Za web sajt, 5 izabranih fotografija i zaštitni znak u boji u elektronskom obliku (.jpg format-72dpi-max330x330 pixela)

**Obavezna izlagačka upisnina po prijavi za učestvovanje iznosi 8.500,00 din. a suizlagačka upisnina iznosi 7.000,00 din.**

Objavlјivanje do 20 reči o delatnosti za registar izlagača na web sajtu, kao i objavljivanje zaštitnog znaka uračunati su u cenu izlagačke upisnine, a svaka dalja reč se naplaćuje 100,00 dinara.

U cenu izlagačke upisnine uračunato je i objavljivanje 5 fotografija na zvaničnom web sajtu manifestacije.

**OZNAČITE ROBNU GRUPU(E) KOJOJ PRIPADATE:**

**1. MLEKO I PROIZVODI OD MLEKA**  
 1.1. beli sirevi  
 1.2. ostale vrste sireva  
 1.3. kajmak  
 1.4. mlečni napici  
 1.5. ostali proizvodi od mleka

**2. PROIZVODI OD MESA**  
 2.1. preradevine od svinjskog mesa  
 2.2. preradevine od govedeg mesa  
 2.3. preradevine od ovčijeg, kozijeg mesa i dr.  
 2.4. preradevine od žvinskog mesa  
 2.5. preradevine od više vrsta mesa

**3. PRERAĐEVINE OD RIBE**

**4. MINERALNE VODE**

**5. SOKOVI OD VOĆA I POVRĆA**  
 5.1. sokovi od voća  
 5.2. sokovi od povrća

**6. VINA**  
 6.1. bela vina  
 6.2. crvena vina  
 6.3. voćna vina

**7. JAKA ALKOHOLNA PIĆA**  
 7.1. rakije od šljive  
 7.2. ostala alkoholna pića

**8. HLEB, PECIVO, TESTENINE, KOLAČI i sl.**

**9. PIVA**

**10. PROIZVODI OD VOĆA**  
 10.1. pekmezi, džemovi, marmelade  
 10.2. prerađeno voće

**11. PROIZVODI OD POVRĆA**  
 11.1. ajvar  
 11.2. prerađeno povrće

**12. MED I PROIZVODI OD MEDA**  
 12.1. med  
 12.2. proizvodi od meda

**13. BILJNA ULJA**

**14. PROIZVODI ORGANSKE POLJOPRIVREDE**

**15. SREDSTVA I OPREMA**

**16. AMBALAŽA**

**17. OPREMA ZA RESTORANE I POSLASTIČARNICE**

**18. TRGOVINA, LITERATURA I DRUGE USLUGE IZ GASTRONOMIJE**

Mesto i datum

Pečat

Potpis ovlašćenog lica

POPUNJAVA BEOGRADSKI SAJAM



Potvrđujemo  Broj dosijea

prihvatanje prijave  Pozicija

Datum-potpis-pečat

## Prijava za izgradnju i opremanje štanda prema tipskom projektu - Paket usluga Standard

Pun naziv izlagača:	
Poštanski broj, mesto, ulica i broj, poštanski fah:	
Telefon:	Fax:
E-mail:	http:
Korespondenciju adresovati na:	
Osoba za kontakt:	Tel/Fax:

	standardna aluminijumska konstrukcija		
	20 m <sup>2</sup>	50 m <sup>2</sup>	100 m <sup>2</sup>
			
<b>USLUGE I OPREMA URAČUNATE U CENU:</b>			
Pregradni zidovi	✓	✓	✓
Naziv firme u logotipu	✓	✓	✓
Tepih jednokratni	✓	✓	✓
Grafika po idejnom rešenju izlagača	<b>96,5x196,5</b>	<b>96,5x196,5</b>	<b>196x207</b>
Info pult/podijum/vitrina	<b>1/2/2</b>	<b>2/4/4</b>	<b>4/6/6</b>
Sto/stolice	<b>1/4</b>	<b>2/8</b>	<b>4/16</b>
Stolica za info pult	<b>1</b>	<b>2</b>	<b>4</b>
Kuhinja/ostava sa zavesom	✓	✓	✓
Rasveta-reflektori 100W	<b>4</b>	<b>10</b>	<b>16</b>
Ormarić za akta	<b>1</b>	<b>1</b>	<b>1</b>
Policala za prospekte na zidu štanda	<b>3</b>	<b>6</b>	<b>9</b>
Utičnica snage do 1kW	<b>1</b>	<b>1</b>	<b>1</b>
Aranžiranje	✓	✓	✓
Reklamna kula	-	-	<b>1</b>
<b>Napomena: LOGOTIP firme obavezno priložiti u elektronskoj formi na email: arh@sajam.rs u formatima: .ai, .cdr, .eps, ili dostaviti u Projektni biro Sajma.</b>			

<b>ELEMENTI KOJE PORUČJEM DODATNO, A NISU URAČUNATI U NAVEDENU CENU IZGRADNJE I OPREMANJA:</b> (Molimo označite)								
	kom.	din/kom		kom.	din/kom		kom.	din/kom
<input type="checkbox"/> Tipski info štand	<input type="text"/>	<b>22.260,-</b>	<input type="checkbox"/> Visoka vitrina 100x100	<input type="text"/>	<b>2.300,-</b>	<input type="checkbox"/> Naziv firme - logo na kuli 96x62	<input type="text"/>	<b>2.570,-</b>
<input type="checkbox"/> Vrata sa ključem	<input type="text"/>	<b>2.000,-</b>	<input type="checkbox"/> Visoka vitrina 100x50	<input type="text"/>	<b>1.680,-</b>	<input type="checkbox"/> Naziv firme - logo na kuli 196x62	<input type="text"/>	<b>4.300,-</b>
<input type="checkbox"/> Pult 100/200x50x110	<input type="text"/>	<b>2.040,-</b>	<input type="checkbox"/> Visoka vitrina 50x50	<input type="text"/>	<b>1.280,-</b>	<input type="checkbox"/> Naziv firme - logo na frizu 186x22	<input type="text"/>	<b>2.460,-</b>
<input type="checkbox"/> Sto	<input type="text"/>	<b>730,-</b>	<input type="checkbox"/> Niska vitrina 100/50x75	<input type="text"/>	<b>1.070,-</b>	<input type="checkbox"/> Digitalna štampa mesh, vinyl/samolepljiva folija	<input type="text"/>	<b>1.210m<sup>2</sup>/1.750m<sup>2</sup></b>
<input type="checkbox"/> Stolica	<input type="text"/>	<b>730,-</b>	<input type="checkbox"/> Kula konstrukcija sa ispunama	<input type="text"/>	<b>3.680,-</b>	<input type="checkbox"/> Laminatni pod	<input type="text"/>	<b>660,-/m<sup>2</sup></b>
<input type="checkbox"/> Podijum	<input type="text"/>	<b>710,-</b>	<input type="checkbox"/>	<input type="text"/>		<input type="checkbox"/>	<input type="text"/>	

Beogradski sajam zadržava pravo korekcije cena. Plaćanje po prijemu profakture. Izjavljujemo da smo upoznati sa cenovnikom i uslovima na ovoj prijavi i Opštim pravilnikom o učestvovanju na priredbama Beogradskog sajma i da ih u celosti prihvatamo. Ugovorne strane su saglasne da eventualne sporove proizašle iz ovog ugovora, rešava stvarno nadležni sud u Beogradu. PDV nije uračunat i obračunava se po zakonu. Cene koje nisu obuhvaćene prijavom, nalaze se u cenovniku Beogradskog sajma. Troškovi otkazivanja izgradnje štanda po popunjenosti i potpisanoj prijavi se fakturišu 50% od cene izgradnje štanda.

Mesto i datum

Pečat

Potpis ovlašćenog lica

**3a** Projektni biro  
11000 Beograd, Bulevar vojvode Mišića 14  
Tel: 011/2655-225, Fax: 011/2655-522  
arh@sajam.rs; www.sajam.rs, www.ethohip.rs

42. Međunarodni sajam hrane, pića i opreme

23. Međunarodni sajam vina

**25 - 28. novembar 2015.**



## Prijava za izgradnju i opremanje štanda prema tipskom projektu - Paket usluga Lux

Popunjavaju izlagači koji su prijavili obrađeni izložbeni prostor

(Molimo popuniti štampanim slovima)

Pun naziv izlagača:	
Naziv firme za natpis na štandu:	
Poštanski broj, mesto, ulica i broj, poštanski fah:	
Telefon:	Faks:
e-mail:	http:
Korespondenciju adresovati na:	
Osoba za kontakt:	Tel/Faks:

aluminijumska konstrukcija Syma Molto (ekstrudirani profil)

	20 m <sup>2</sup>	50 m <sup>2</sup>
		
<b>USLUGE I OPREMA URAČUNATE U CENU:</b>		
Pregradni zidovi	✓	✓
Naziv firme u logotipu	✓	✓
Grafika po idejnom rešenju izlagača	<b>96,5x196,5</b>	<b>96,5x196,5</b>
Tepih jednokratni	✓	✓
Info pult/podijum/vitrina	<b>1/2/2</b>	<b>2/4/4</b>
Sto/stolice	<b>1/4</b>	<b>2/8</b>
Stolica za info pult	<b>1</b>	<b>2</b>
Kuhinja/ostava sa zavesom	✓	✓
Rasveta-reflektori 100W	<b>4</b>	<b>10</b>
Ormarić za akta	<b>1</b>	<b>1</b>
Policala za prospekte na zidu štanda	<b>3</b>	<b>6</b>
Utičnica snage do 1kW	<b>1</b>	<b>1</b>
Aranžiranje	✓	✓
Reklamna kula	-	<b>1</b>
<b>Napomena: LOGOTIP firme obavezno priložiti u elektronskoj formi na email: arh@sajam.rs u formatima: .ai, .cdr, .eps, ili dostaviti u Projektni biro Sajma.</b>		

### ELEMENTI KOJE PORUČUJEM DODATNO, A NISU URAČUNATI U NAVEDENU CENU IZGRADNJE I OPREMANJA:

(Molimo označite)

	kom.	din/kom		kom.	din/kom		kom.	din/kom
<input type="checkbox"/> Vrata sa ključem		<b>4.050,-</b>	<input type="checkbox"/> Visoka vitrina 109x109		<b>3.520,-</b>	<input type="checkbox"/> Naziv firme - logo na kuli 91x91		<b>2.570,-</b>
<input type="checkbox"/> Pult 109/209x59x109		<b>2.940,-</b>	<input type="checkbox"/> Visoka vitrina 109x59		<b>2.550,-</b>	<input type="checkbox"/> Naziv firme - logo na kuli 191x91		<b>4.300,-</b>
<input type="checkbox"/> Sto		<b>1.100,-</b>	<input type="checkbox"/> Visoka vitrina 59x59		<b>1.920,-</b>	<input type="checkbox"/> Naziv firme - logo na frizu 191x41		<b>3.680,-</b>
<input type="checkbox"/> Stolica		<b>1.100,-</b>	<input type="checkbox"/> Niska vitrina 109/59x109		<b>1.600,-</b>	<input type="checkbox"/> Digitalna štampa mesh, vinyl/samolepljiva folija		<b>1.210m<sup>2</sup>/1.750m<sup>2</sup></b>
<input type="checkbox"/> Barska stolica		<b>1.100,-</b>	<input type="checkbox"/> Kula konstrukcija sa ispunama		<b>4.480,-</b>	<input type="checkbox"/> Laminatni pod		<b>660,-/m<sup>2</sup></b>
<input type="checkbox"/> Podijum		<b>1.050,-</b>	<input type="checkbox"/> _____		_____	<input type="checkbox"/> _____		_____

Beogradski sajam zadržava pravo korekcije cena. Plaćanje po prijemu profakture. Izjavljujemo da smo upoznati sa cenovnikom i uslovima na ovoj prijavi i Opštim pravilnikom o učestvovanju na priredbama Beogradskog sajma i da ih u celosti prihvatamo. Ugovorne strane su saglasne da eventualne sporove proizašle iz ovog ugovora, rešava stvarno nadležni sud u Beogradu. PDV nije uračunat i obračunava se po zakonu. Cene koje nisu obuhvaćene prijavom, nalaze se u cenovniku Beogradskog sajma. Troškovi otkazivanja izgradnje štanda po popunjenoj i potpisanoj prijavi se fakturišu 50% od cene izgradnje štanda.

Mesto i datum

Pečat

Potpis ovlašćenog lica



## Prijava za izgradnju i opremanje štanda prema individualnom projektu

Pun naziv izlagača:	
Poštanski broj, mesto, ulica i broj, poštanski fah:	
Telefon:	Fax:
E-mail:	http:
Korespondenciju adresovati na:	
Osoba za kontakt:	Tel/Fax:

**TIP "STANDARD"**



**1.350 - 2.580,- din/m<sup>2</sup>**

**TIP "LUX"**

3) Konstrukcija Syma "MOLTO" (ekstrudirani profili)

**3.600 - 5.200,- din/m<sup>2</sup>**

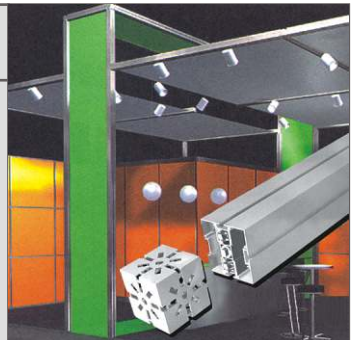

**TIP "CBB"**

1) Konstrukcija Syma "Cross Brace Beams" (linearne rešetke)

**2.475 - 3.130,- din/m<sup>2</sup>**

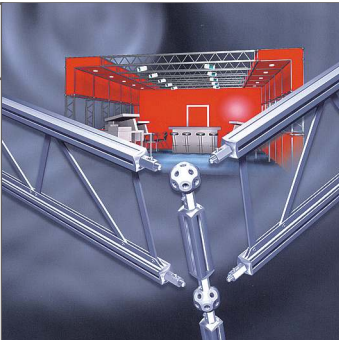

**SPRATNI ŠTAND STANDARD**

Konstrukcija Syma "STANDARD"

**4.780 din/m<sup>2</sup>**



**TIP "ORBIT"**

2) Konstrukcija Syma "ORBIT" (prostorne rešetke)

**2.740 - 3.420,- din/m<sup>2</sup>**



**SPRATNI ŠTAND ORBIT**

Konstrukcija Syma "ORBIT" (prostorne rešetke)

**4.780 din/m<sup>2</sup>**

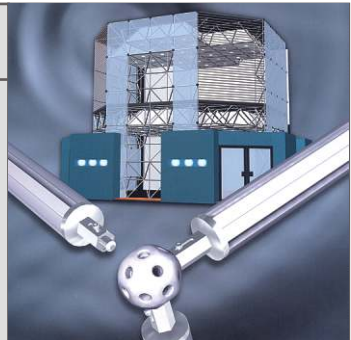

Beogradski sajam zadržava pravo korekcije cena. Plaćanje po prijemu profakture. Izjavljujemo da smo upoznati sa cenovnikom i uslovima na ovoj prijavi i Opštim pravilnikom o učestvovanju na priredbama Beogradskog sajma i da ih u celosti prihvatamo. Ugovorne strane su saglasne da eventualne sporove proizašle iz ovog ugovora, rešava stvarno nadležni sud u Beogradu. PDV nije uračunat i obračunava se po zakonu. Cene koje nisu obuhvaćene prijavom, nalaze se u cenovniku Beogradskog sajma. Troškovi otkazivanja izgradnje štanda po popunjenoj i potpisanoj prijavi se fakturišu 50% od cene izgradnje štanda.

<b>NARUČUJEM PROJEKTOVANJE IZLOŽBENOG PROSTORA POVRŠINE:</b>	m <sup>2</sup>	upisati kvadraturu
<b>PREMA PROJEKTU I PONUDI KOJA JE SASTAVNI DEO OVE PRIJAVE PO CENI OD</b>		din/m <sup>2</sup>

Mesto i datum

Pečat

Potpis ovlašćenog lica

**POPUNJAVA BEOGRADSKI SAJAM**

Potvrđujemo izgradnju i opremanje izlagačkog prostora

m<sup>2</sup>

Datum-potpis-pečat



## Prijava za tehničke usluge

(Molimo popuniti štampanim slovima)

Pun naziv izlagača:	
Poštanski broj, mesto, ulica i broj, poštanski fah:	
Osoba za kontakt:	Tel:
Fax:	E-mail:

<b>TEHNIČKE USLUGE:</b>	kom.	din/kom		kom.	din/kom
<input type="checkbox"/> Telefon	<input type="text"/>	<b>2.695,-</b>	<input type="checkbox"/> Priključak za vodu (sudopera i armatura, potrošnja uključena)	<input type="text"/>	<b>5.780,-</b>
<input type="checkbox"/> Klub sto	<input type="text"/>	<b>720,-</b>	<input type="checkbox"/> Protočni bojler	<input type="text"/>	<b>2.015,-</b>
<input type="checkbox"/> Stolica	<input type="text"/>	<b>720,-</b>	<input type="checkbox"/> Mini kuhinja (priključak vode, frižider, sudopera, bojler, rešo)	<input type="text"/>	<b>12.185,-</b>
<input type="checkbox"/> Frižider	<input type="text"/>	<b>5.930,-</b>	<input type="checkbox"/> Mini kuhinja (priključak vode, frižider, sudopera, bojler)	<input type="text"/>	<b>10.640,-</b>
<input type="checkbox"/> Bife vitrina	<input type="text"/>	<b>930,-</b>	<input type="checkbox"/> Čuvanje štanda		<b>630,-/čas</b>
<input type="checkbox"/> Jednokratni tepih	<input type="text"/>	<b>670,-/m<sup>2</sup></b>	<input type="checkbox"/> Usisavanje ili brisanje poda štanda		<b>630,-/započeti čas</b>
			<input type="checkbox"/> Obavezna naknada zajedničkih troškova		<b>200,-/m<sup>2</sup></b>

Napomena: - Utrošak telefonskih impulsa naplaćuje se dodatno po cenama dobavljača uvećanim za manipulativne troškove  
- Izlagači koji samostalno grade štand plaćaju obaveznu naknadu zajedničkih troškova prema površini zakupljenog prostora. (Videti poledinu prijave)

<input type="checkbox"/> razvodna tabla	<input type="text"/>	<b>4.295,-</b>	* Za priključenje električne energije na štand obavezno je korišćenje razvodne table
---	----------------------	----------------	--

<b>ELEKTRIČNI PRIKLJUČAK ZA OPREMU ŠTANDA I DEMONSTRACIJU EKSPONATA:</b>	kom.	din/kom.	<b>ELEKTRIČNI PRIKLJUČAK ZA POSEBNU RASVETU:</b>	kom.	din/kom.
<input type="checkbox"/> ukupne snage do 5 kW	<input type="text"/>	<b>4.000,-</b>	<input type="checkbox"/> snage do 5 kW	<input type="text"/>	<b>5.000,-</b>
<input type="checkbox"/> ukupne snage do 10 kW	<input type="text"/>	<b>5.500,-</b>	<input type="checkbox"/> snage do 10 kW	<input type="text"/>	<b>8.000,-</b>
<input type="checkbox"/> ukupne snage do 20 kW	<input type="text"/>	<b>7.000,-</b>	<input type="checkbox"/> snage do 20 kW	<input type="text"/>	<b>13.000,-</b>

- U cenu priključka uključena je i potrošnja električne energije za vreme trajanja priredbe. - Za cene priključaka snage veće od 20 kW zatražite posebnu ponudu.

<b>INTERNET KONEKCIJA:</b>	Preporučeni broj korisnika	kom.	din/kom.	<b>DODATNE USLUGE:</b>	kom.	din/kom.
<input type="checkbox"/> ekonomik (512Kb/128Kb)	3	<input type="text"/>	<b>4.680,-</b>	<input type="checkbox"/> Iznajmljivanje VDSL modema	<input type="text"/>	<b>3.510,-</b>
<input type="checkbox"/> starter (1.5Mb/384Kb)	6	<input type="text"/>	<b>10.530,-</b>	<input type="checkbox"/> Dodatne usluge (po satu)	<input type="text"/>	<b>3.510,-</b>
<input type="checkbox"/> normal (5Mb/1Mb)	9	<input type="text"/>	<b>23.400,-</b>	<input type="checkbox"/> Upload Booster 2X	<input type="text"/>	<b>+25% na cenu</b>
<input type="checkbox"/> advance (8Mb/2Mb)	12	<input type="text"/>	<b>35.100,-</b>	<input type="checkbox"/> Upload Booster (simetrična brzina)	<input type="text"/>	<b>+50% na cenu</b>
<input type="checkbox"/> ultra (16Mb/4Mb)	20	<input type="text"/>	<b>58.500,-</b>			

**POSEBNI ZAHTEVI: Upisati posebne zahteve koji se odnose na ponuđene usluge**

Na navedene cene se obračunava PDV. Plaćanje po prijemu računa.

Mesto i datum

Pečat

Potpis ovlašćenog lica

# UPUTSTVO ZA UGOVARANJE TEHNIČKIH USLUGA

Usluge navedene u Prijavi za tehničke usluge ugovaraju se preko Inspektorata izložbenog prostora, gde se mogu dobiti i informacije o ostalim uslugama koje je Beogradski Sajam u mogućnosti da pruži. Navedene usluge ne ulaze u cenu zakupa niti izgradnje izložbenog prostora i podležu posebnoj naplati.

## **ELEKTRIČNA ENERGIJA:**

Električna mreža Beogradskog sajma raspolaže naponom od 220 V monofazne i 3x380 V trofazne, naizmenične struje od 50 Hz. Instalacija i aparati koji se priključuju moraju da budu podešeni za rad na navedenoj vrsti napona i frekvencije. Za izradu instalacije za priključivanje raznih aparata, mašina i svetiljki za zaštitu od dodirnog napona za sve izlagače važe propisi za izradu privremenih električnih instalacija. Štand mora imati razvodnu tablu koja ne ulazi u cenu priključka, već se naknadno naplaćuje. Ukoliko izlagač ima svoju razvodnu tablu, koja odgovara propisima, Beogradski sajam će izvršiti njeno priključenje na mrežu. Priključak izvedene instalacije odobriće se uz saglasnost stručnog lica elektro-službe Beogradskog sajma.

## **TELEFON:**

Za potrebe svojih korisnika Beogradski sajam raspolaže internom telefonskom centralom preko koje je moguće ostvariti sve vrste automatskog dolaznog i odlaznog telefonskog saobraćaja. Priključak podrazumeva priključenje na telefonsku mrežu sa telefonskim aparatom, a korišćenje dodatnog aparata ili faksa podleže posebnom plaćanju u skladu sa cenovnikom.

## **VODA:**

Vodovodna instalacija Beogradskog sajma ima na priključku dimenzije od 3/4 cola, a može se po želji urediti i na 1/2 cola. Instalacije izvedene od strane izlagača podležu kontroli ovlašćenih lica Beogradskog sajma.

## **NAMEŠTAJ I OPREMA:**

Za uređenje izložbenog prostora Beogradski sajam iznajmljuje izlagačima nameštaj i drugu potrebnu opremu za uređenje štandova u skladu sa cenama iz cenovnika Beogradskog sajma. U cenu zakupa nameštaja i opreme uračunat je najam nameštaja za jednu sajamsku priredbu i troškovi dopreme i otpreme nameštaja sa štanda.

## **ANGAŽOVANJE OSOBLJA:**

Popunjavanjem zahteva za usluge Beogradski sajam svojim izlagačima stavlja na raspolaganje osoblje za vrste poslova koje su navedene uz naplatu prema cenovniku.

## **OBAVEZNA NAKNADA ZAJEDNIČKIH TROŠKOVA:**

Izagači koji samostalno grade štand plaćaju obaveznu naknadu zajedničkih troškova prema površini zakupljenog prostora, i to:

- do 150m<sup>2</sup> - obračunava se svaki m<sup>2</sup>
- 151-300m<sup>2</sup> - fiksno 150m<sup>2</sup> + 40% razlike između 300 i 150m<sup>2</sup>
- 301-500m<sup>2</sup> - fiksno 210m<sup>2</sup> + 30% razlike između 500 i 301m<sup>2</sup>
- više od 500m<sup>2</sup> - fiksno 270m<sup>2</sup> + 20% razlike između ukupne kvadrature i 500 m<sup>2</sup>

## **OSIGURANJE EKSPONATA:**

Beogradski sajam nije osiguran protiv krađe izložbenih eksponata. Našim izlagačima preporučujemo sklapanje sajamskog osiguranja.

Za neizvršeno osiguranje eksponata, opreme i druge imovine, u slučaju nastanka štete (krađe, oštećenja i slično), a za vreme montaže, trajanja priredbe i demontaže, Beogradski sajam ne preuzima nikakvu odgovornost. Sva odgovornost i nastala šteta padaju na teret izlagača.

## **INFORMACIJE:**

Hala 1

Tel: 011/2655-191, 2655-190

Fax: 011/2655-191

Hala 2 i 1A

Tel: 011/2655-241, 2655-240

Fax: 011/2655-241

Hala 3 i 3A

Tel: 011/2655-341, 2655-340

Fax: 011/2655-341

Hala 4

Tel: 011/2655-848, 2655-014

Fax: 011/2655-848

Hala 5 i otvoreni prostor

Tel: 011/2655-261, 2655-260

Fax: 011/2655-260



## Prijava za reklamno propagandne usluge



Sve primerke dostaviti Beogradskom sajmu koji će potvrditi prijem i vratiti zakupcu reklamnog prostora overen primerak. Prijava se popunjava i overava u 2 primerka.

(Molimo popuniti štampanim slovima)

Pun naziv izlagača:	Osoba za kontakt:
Poštanski broj, mesto, ulica i broj registrovanog sedišta izlagača:	
Tel/Fax:	E-mail:
Obveznik PDV-a: <input type="checkbox"/> Da <input type="checkbox"/> Ne	Broj potvrde o evidentiranju:

### KOMPLETNA PONUDA REKLAMNIH POVRŠINA NALAZI SE U POSEBNOJ PREZENTACIJI

#### REKLAMNI PROSTOR- ŠTAMPANI

<input type="checkbox"/> kom. kolski ulaz na sajam slavluk 10x1 m (vinil), sa 4 panoa 95x195 cm (papir) <b>30.000 din/kom.</b> 	<input type="checkbox"/> kom. megabord u hali 3 na staklu, 503x282 cm <b>45.000 din/kom.</b> 	<input type="checkbox"/> kom. bilbord u hali 1, 600x150 cm, papir <b>14.000 din/kom.</b> 
<input type="checkbox"/> kom. megabord podzemni prolaz 995x195 cm, papir, osvetljen <b>24.000 din/kom.</b> 	<input type="checkbox"/> m <sup>2</sup> megabord u hali 2 na galeriji, visina 2.62 m, širina min. 2 m <b>3.000 din/m<sup>2</sup></b> 	<input type="checkbox"/> kom. megabord u hali 1, V-baner, vinil, 735x427 cm <b>96.000 din/kom.</b> 
<input type="checkbox"/> kom. bilbord 300x200 cm papir <b>13.500 din/kom.</b> 	<input type="checkbox"/> m <sup>2</sup> bilbord u hali 2 zid, papir, visina 2 m, dužina min. 5 m, cena po m <sup>2</sup> <b>2.500 din/m<sup>2</sup></b> 	<input type="checkbox"/> m <sup>2</sup> reklamna površina na vinilu po m <sup>2</sup> <b>3.000 din/m<sup>2</sup></b> 
<input type="checkbox"/> kom. bilbord obostrani na pasareli 95x195 cm, papir <b>6.000 din/kom.</b> 	<input type="checkbox"/> kom. kolonada ispred hale 2 vinil 8x1 m sa 4 bilborda 95x195 cm papir <b>30.000 din/kom.</b> 	<input type="checkbox"/> kom. jarbol visina 11 m na bulevaru za zastave do 150x700 cm <b>10.000 din/kom.</b> 

podela POS materijala u krugu sajma, podelu vrši naručilac (cena po danu, važi za izlagače) **10.000 din**

podela POS materijala u krugu sajma, podelu vrši naručilac (cena po danu) **20.000 din**

Napomena:

Mesto i datum

Pečat

Potpis ovlašćenog lica:

POPUNJAVA BEOGRADSKI SAJAM

Priredba & hala

# USLOVI UGOVARANJA

Uz popunjenu i overenu prijavu dostaviti idejno rešenje u obliku fajla (CD, USB flash disk-a) ili nam pošaljite putem elektronske pošte (in.ad@sajam.rs), najkasnije dvadeset dana pre otvaranja sajma.

Služba za reklamno propagandne usluge, prema raspoloživom prostoru i datumu prijave i uplate, kao i prijemu materijala, ima obavezu da Vam rezerviše adekvatan prostor, kao i drugačiji reklamni element, u slučaju da je traženi prostor već zauzet.

Cena zakupa svih reklamnih elemenata se odnosi na period trajanja određenih sajamskih manifestacija, sem kod stavki kod kojih stoji druga napomena (na dan ili mesec).

Sajam ima obavezu da tokom trajanja manifestacija kontroliše reklamne elemente i u slučaju oštećenja u što kraćem roku o svom trošku izvrši zamenu novim elementima.

Sve specifične porudžbine se ugovaraju lično (megaboard, iznajmljivanje reklamnih balona, deljenje propagandnog materijala uz ulaznice, ...)

Za postavljanje reklamnih kula, frizova, stubova, zidnih panoa čija visina prelazi 3.0 m je potrebna saglasnost službe prodaje reklamnog prostora i projektnog biroa

Jarbole i zastave nije dozvoljeno postavljati samoinicijativno izvan zakupljenog izložbenog prostora.

Svi reklamni elementi koji se postavljaju samoinicijativno od strane izlagača u krugu sajma (transparenti, zastave, fiksni elementi i sl.) fakturisaće se po važećim cenama iz ovog cenovnika, a Beogradski sajam zadržava pravo da iste elemente ukloni ukoliko oni po našoj proceni estetski narušavaju opšti izgled sajma ili reklamni element drugog izlagača.

## Priprema fajlova za štampu

Fajlovi za štampu se dostavljaju u Adobe Photoshop **eps** ili Adobe Illustrator **eps** formatu.

### Adobe Photoshop

#### 1. Razmera fajla - 1:1

napomena: Ukoliko se radi o grafici gde je "prepuštanje" fajlova neophodno, potrebno je konsultovati operatera sa BEOGRADSKOG SAJMA

#### 2. Mod - CMYK

#### 3. Rezolucija fajla

Raspon rezolucije se kreće od 30dpi-150dpi.  
"Manji" fajlovi (npr. B2 format) se pripremaju do 150dpi,  
"Veći" fajlovi (bilbordi 4m x 3m) se pripremaju u 30-50dpi.

#### 4. Snimanje fajla

Adobe Photoshop Encapsulated Postscript (EPS)  
bez path-ova i channels-a

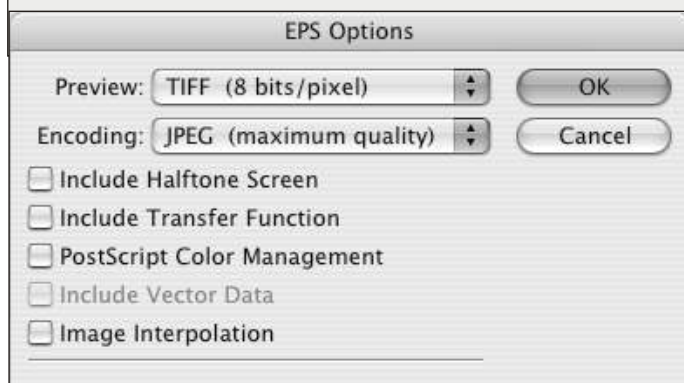

### Adobe Illustrator

#### 1. Razmera fajla

- Ukoliko su fajlovi u Illustratoru čist vektor (bez fotografija), fajl se može snimiti 10 puta manji uz napomenu operateru na BEOGRADSKOM SAJMU
- U fajlu NE TREBA da budu: klinovi, paseri, cajtne, instrukcije za štampu, mere, tiraži...
- Svaki fajl je print za sebe (ako imate pet plakata, snimate ih u pet zasebnih fajlova)
- Obavezno staviti okvir veličine štampanog materijala (bez boje i bez outline)

#### 2. Tekst pretvoriti u krive

#### 3. Mod - CMYK

#### 4. Snimanje fajla

Adobe Illustrator 9 Encapsulated Postscript (EPS)

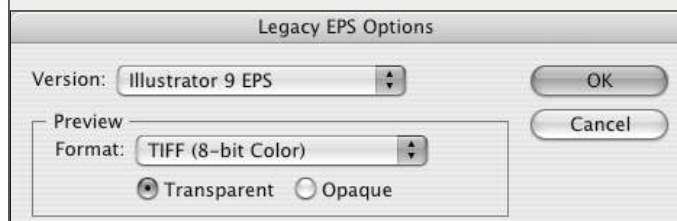

- #### 5. Ukoliko je Illustratorov fajl kombinacija vektora i fotografije potrebno je RASTERIZOVATI fajl u PHOTOSHOP-u

### NAPOMENA:

**Uz fajlove OBAVEZNO dostaviti proof**

**Nismo u mogućnosti da primamo Corel-ove fajlove, kao i komprimovane fajlove (ZIP, RAR, ARJ, SIT ...)**

**Limit za slanje fajlova mejlom je < od 10MB. Fajlove veće od 10 MB nismo u mogućnosti da primamo.**

**Molimo Vas da fajlove pripremite po gore navedenim uputstvima, u suprotnom BEOGRADSKI SAJAM ne snosi odgovornost za kvalitet štampe!**



## Prijava za učešće u pratećim programima

Prijava se popunjava i overava u 2 primerka. Sve primerke dostaviti Beogradskom sajmu koji će potvrditi prijem i vratiti izlagaču overen primerak.

(Molimo popuniti štampanim slovima)

Pun naziv izlagača:	
Poštanski broj, mesto, ulica i broj, poštanski fah:	
Telefon:	Fax:
E-mail:	http:
Naziv, adresa i telefon ovlašćenog predstavništva u Beogradu:	
Korespondenciju adresovati na:	
Osoba za kontakt:	Tel/Fax:
Matični broj:	Poreski identifikacioni broj:
Broj tekućeg računa nosioca obaveze plaćanja:	
Obveznik PDV-a: <input type="checkbox"/> Da <input type="checkbox"/> Ne	Broj potvrde o evidentiranju:

<b>ZAKUPLJUJEMO SLEDEĆE SALE (REZERVIŠEMO PROSTORE):</b>	Datum	Vreme (od-do)	Din/h
Velika Konferencijska sala u hali 4 sa ozvučenjem po započetom satu korišćenja (300 sedišta)			<b>16.000,-</b>
Mala Konferencijska sala u hali 4 bez ozvučenja po započetom satu korišćenja (50 sedišta)			<b>7.000,-</b>
Svečana sala u upravnoj zgradi sa ozvučenjem i opremom po započetom satu korišćenja (150 sedišta)			<b>17.000,-</b>
Etno dvorište			<b>gratis</b>
Za prezentaciju nam je potrebno: (molimo označite) <input type="checkbox"/> Platno <input type="checkbox"/> LCD projektor za PC prezentaciju <input type="checkbox"/> PC LapTop <input type="checkbox"/> Internet			

Iskazane cene su bez PDV-a. Obračun PDV-a izvršiće se po zakonu.

Mesto i datum

Pečat

Potpis ovlašćenog lica

POPUNJAVA BEOGRADSKI SAJAM			
	Broj dosijea	<input type="text"/>	
Potvrđujemo rezervaciju na dan		<input type="text"/>	
u vremenu od	<input type="text"/>	do	<input type="text"/>
<input type="text"/>			
Datum-potpis-pečat			



## Obrazac za evidentiranje izlagača

Poreski identifikacioni broj (PIB):
Matični broj lica (pravnog lica, radnje):
Firma (pun naziv):
Firma (skraćeni naziv):
Ime i prezime ovlašćenog lica:
Podaci o sedištu odnosno prebivalištu:
Opština:
Mesto:
Naziv ulice:
Broj (broj i slovo):
Broj telefona:
Broj faksa:
E-mail:
Kupac, dobavljač, kupac i dobavljač:
Obveznik PDV-a: <input type="checkbox"/> Da <input type="checkbox"/> Ne
Broj potvrde o evidentiranju:
Jedinstveni matični broj građana-fizičkog lica:

### PODACI O DELATNOSTI

Šifra delatnosti poslovnog partnera
Šifra delatnosti poslovnog partnera
Šifra delatnosti poslovnog partnera

### PODACI O RAČUNU U BANCIMA-BROJ TEKUĆEG RAČUNA

Naziv banke
Naziv banke
Naziv banke
Naziv banke
Naziv banke

### PODACI O POSLOVNIM JEDINICAMA - FILIJALAMA

Naziv poslovne jedinice-filijale
Sedište poslovne jedinice-filijale
Mesto-Opština
Naziv ulice
Kućni broj (broj i slovo)
Broj telefona
Broj faksa
E-mail
Kontakt osoba

Pečat

--

Potpis ovlašćenog lica



## Press obrazac

(Molimo popuniti štampanim slovima)

Pun naziv izlagača:	
Poštanski broj, mesto, ulica i broj, poštanski fah:	
Telefon:	Fax:
E-mail:	http:
Naziv, adresa i telefon ovlašćenog predstavništva u Beogradu:	
Korespondenciju adresovati na:	
Osoba za kontakt:	Tel/Fax:

<b>PODACI O FIRMI:</b>	Godina osnivanja <input type="text"/>	Broj zaposlenih <input type="text"/>	(Molimo označite)
<b>DELATNOST:</b>	<input type="checkbox"/> Proizvodnja	Vrste proizvoda <input type="text"/>	
	<input type="checkbox"/> Izvoz	Vrste proizvoda <input type="text"/>	
	<input type="checkbox"/> Uvoz	Vrste proizvoda <input type="text"/>	
	<input type="checkbox"/> Konsalting i usluge	Specijalnost <input type="text"/>	
	<input type="checkbox"/> Ostalo	<input type="text"/>	
<b>ZAINTERESOVANI SMO ZA:</b>	Pronalaženje <input type="checkbox"/>	Distributera <input type="checkbox"/>	Zastupnika (agenta) <input type="checkbox"/>
	Strateško partnerstvo <input type="checkbox"/>	Dobavljača <input type="checkbox"/>	Joint-Venture <input type="checkbox"/>
	Ostalo <input type="checkbox"/>	<input type="text"/>	Kupaca <input type="checkbox"/>
			Učešće u privatizaciji kompanije <input type="checkbox"/>
<b>POSEBNO SMO ZAINTERESOVANI ZA SARADNJU SA:</b>			
	<input type="checkbox"/> Proizvođačima		
	<input type="checkbox"/> Firmama koje se bave prometom		
	<input type="checkbox"/> Stručnim konsultantima		
	<input type="checkbox"/> Drugo <input type="text"/>		

**U VEZI NAŠEG NASTUPA ISTIČEMO SLEDEĆE (specifični proizvodi, specifične usluge):**

Mesto i datum

Pečat

Potpis ovlašćenog lica