



MASSEY FERGUSON

MF 8700

270 - 370 PS
300 - 400 PS mit EPM



VON MASSEY FERGUSON

Inhalt



Seite 04

Erhöhen Sie Ihre Schlagkraft, reduzieren Sie Ihren Aufwand – MF 8700.



Seite 06

Eine neue Liga in der Landwirtschaft



Seite 10

Intelligentes Design, um die Leistung optimal auf den Boden zu bringen



Seite 16

Kraftübertragung mit höchster Laufruhe bei maximaler Effizienz



Seite 20

Eine neue Dimension bei Arbeits- und Bedienkomfort



Seite 28

OptiRide Plus: die perfekte Kabinenfederung



Seite 38

Fuse™ Technologies: Zusammen arbeiten

- 03 Beauvais – Kompetenzzentrum für Entwicklung und Fertigung
- 04 Erhöhen Sie Ihre Schlagkraft, reduzieren Sie Ihren Aufwand
- 06 Eine neue Liga in der Landwirtschaft
- 08 Sehen Sie sich den MF 8700 genauer an!
- 10 Intelligentes Design, um die Leistung optimal auf den Boden zu bringen
- 12 SCR-Technologie: die leise Art, Geld zu sparen
- 14 Motor-Power-Management: Mehr Kraft, genau dann, wenn Sie sie brauchen
- 16 Kraftübertragung mit höchster Laufruhe bei maximaler Effizienz
- 18 Das Traktorgetriebe ohne Grenzen
- 20 Eine neue Dimension bei Arbeits- und Bedienkomfort
- 22 Das neue Armaturenbrett des MF 8700: volle Kontrolle, spielend einfach
- 24 Efficient – moderne Ausstattung für mehr Effizienz und gesteigerten Arbeitskomfort
- 26 Exclusive – der ultimative Ausdruck von Produktivität und Innovation
- 28 OptiRide Plus: Die perfekte Kabinenfederung
- 30 Traktion in Reinform – höchste Leistung unter allen Bedingungen
- 32 Beste Wendigkeit in der 400-PS-Klasse
- 34 Kraftvolle Hydraulik – höchste Präzision unter allen Bedingungen
- 36 Die schwersten Arbeiten mit Leichtigkeit meistern
- 38 Fuse™ Technologies: Zusammen arbeiten
- 40 Die CCD-Konsole: Alles im Blick und volle Kontrolle – jederzeit
- 42 Lenksystem-Optionen für den profitabelsten Kurs
- 44 Maschinen- und Flottenmanagement leicht gemacht: Das neue AGCOMMAND™ System
- 46 Ein Leben lang mit Massey Ferguson – egal wann, egal wo und unter allen Bedingungen
- 48 Transparenz pur: Rundum-Service von Massey Ferguson
- 50 Wartung leicht gemacht – einfach und unkompliziert
- 52 Serienausstattung und Optionen – passen Sie den Traktor optimal auf Ihre Bedürfnissen an
- 54 Technische Daten der Serienausstattung
- 55 Abmessungen



Beauvais, Frankreich

| Kompetenzzentrum für Entwicklung und Fertigung



Die enormen Investitionen, die in den letzten fünf Jahren in das Traktorenwerk in Beauvais, Heimat der Hightech-Traktorenproduktion von Massey Ferguson, geflossen sind, haben nur ein Ziel: Sicherzustellen, dass Traktoren von Massey Ferguson hinsichtlich Qualität, Zuverlässigkeit und Produktivität die höchsten Standards erreichen, um den Komfort und die Effizienz zu liefern, welche Sie sich wünschen. Seit der Eröffnung im Jahre 1960 wurden in Beauvais mehr als 870.000 Traktoren gefertigt. Heute vertrauen Landwirte in mehr als 140 Ländern auf Produkte aus Beauvais.

Die 2.500 Mitarbeiter – unter ihnen 350 hoch qualifizierte Ingenieure – am Standort Beauvais sind besonders stolz auf die Produkte, die sie entwerfen und fertigen. An manchen Tagen verlassen bis zu 90 Traktoren die Fertigungslinie, von denen jeder einzelne mit größter Sorgfalt produziert wird. Diese Fokussierung auf Qualität ist gepaart mit Massey Fergusons Ruf als führendes Unternehmen bei der Entwicklung und im Vertrieb innovativer und wegweisender Lösungen – seit mehr als 50 Jahren – mit klar messbarem Nutzen, wie die kraftstoffsparende SCR-Technologie, die wir als erstes Unternehmen auf den Markt gebracht haben. Das Ergebnis ist ein Traktor, der dazu beiträgt, Ihren Hof effizienter und rentabler zu bewirtschaften.

Das konstant hohe Engagement, welches MF in den Bereichen Forschung, Entwicklung und der Fertigung von Maschinen zeigt, die für jene, die damit arbeiten, mehr Leistungsstärke und Wirtschaftlichkeit erbringen, ist einer der Gründe, warum Massey Ferguson mehr unabhängige Innovationspreise gewonnen hat, als irgendein anderer Hersteller. Da sich die Anforderungen in der Landwirtschaft rasch weiterentwickeln, werden auch wir unser großes Engagement ständig anpassen und noch weiter ausbauen.

400PS

Erhöhen Sie Ihre Schlagkraft, reduzieren Sie Ihren Aufwand

Die leistungsstärksten, jemals von Massey Ferguson produzierten Traktoren – für Sie gebaut

Effizienz pur

Die fünf Modelle der Serie MF 8700 sind unsere neuen Flaggschiffe und decken das Leistungssegment bis 400 PS ab. Sie stehen für ultimative Effizienz bei einfacher Bedienung und höchstem Arbeitskomfort.

Im modernen Design bieten sie Spitzentechnologie für Ackerbaubetriebe, Profi -Landwirte und Lohnunternehmer. Außerdem stellen diese neuen Großtraktoren ein weiter gesteigertes Maß an Einsatzflexibilität und dank intelligentem EPM (Electronic Power Management) extra Leistung bereit. Angetrieben werden sie von fortschrittlichsten Tier 4 final Motoren, welche von AGCO POWER stammen. EPM liefert nun 30 PS zusätzliche Leistung bei Zapfwellenarbeiten und bei Transportarbeiten über 22 km/h. Modernste Getriebetechnologie steigert Produktivität und Komfort. Das stufenlose Dyna-VT Getriebe verfügt über eine elektronische Steuerung, das Motorgetriebemanagement DTM (dynamisches Traktormanagement), wobei die Motordrehzahl automatisch in Abhängigkeit der Geschwindigkeit, sowie der jeweiligen Last geregelt wird und somit Fahrkomfort und Kraftstoffverbrauch weiter optimiert werden. Im Übrigen umfasst das Update der 8000er Serie, mit der wir als erster Hersteller die SCR-Technologie einführen und Sie damit von der größten Erfahrung profitieren, weitreichende Neuerungen bei Antriebsstrang, Kabine und Bedienung.

Alle Modelle sind in den Ausstattungsvarianten Efficient oder Exklusive erhältlich, womit MF das mit den MF 7600ern eingeführte Erfolgskonzept fortsetzt und Sie den Level der Ausstattung festlegen. Dabei entscheiden Sie sich in jedem Fall für vorbildliche Wirtschaftlichkeit und Einsatzsicherheit. Die weiterentwickelte, extrem komfortable 4 Pfostenkabine besticht durch Geräumigkeit, branchenführende Ergonomie, perfekte Rundumsicht und einen überzeugend niedrigen Geräuschpegel. Die robuste Konstruktion ist für unterschiedlichste, schwierige Arbeitsbedingungen bei Verwendung extrem schwerer Arbeitsgeräte sowie für äußerst hohe Zuglasten ausgelegt. Mit einem Modell der Serie MF 8700 entscheiden Sie sich für mehr Leistung, höhere Effizienz und eine sauberere Umwelt, bei gleichzeitig geringeren Betriebskosten.

DER MF 8700: CHAMPION AUF DEM FELD





MF 8700

MF 8700

Unter den heutigen Klimabedingungen werden Landwirte und Unternehmer bei ihrer Arbeit mit vielen Hindernissen konfrontiert. Und das bei stetig zunehmendem Kostendruck. In Anbetracht einer stark zunehmenden Weltbevölkerung, einer steigenden Nachfrage nach Nahrungsmitteln und Land sowie wechselnder und unbeständiger Wetterbedingungen, werden Maschinen benötigt, auf die man sich verlassen kann.

Wir verstehen diese neuen Herausforderungen und unsere Ingenieure gehören zu den besten der Branche. Unsere neue Großtraktoren-Baureihe wurde von Menschen entwickelt, die die Gegebenheiten Ihres Arbeitsalltags genauesten kennen. Mit fundiertem Praxiswissen und Innovation haben wir den MF 8700 für die Anforderungen der modernen Landwirtschaft entwickelt, damit Sie optimistisch in die Zukunft blicken können.

Eine neue Liga in der Landwirtschaft

	MF 8727	MF 8730	MF 8732	MF 8735	MF 8737
Max. Leistung (PS ISO) bei 1.900 U/min	270	295	320	350	370
Max. Leistung mit EPM (PS ISO)	300	325	350	380	400
Max. Drehmoment bei 1.500 U/min mit EPM (Nm)	1.300	1.390	1.500	1.590	1.600
Ausstattungsvarianten	Efficient oder Exclusive				

Die MF 8700 Modelle setzen bereits jetzt Maßstäbe im Segment der Hochleistungstraktoren. Mit Hauptkomponenten, die mit neuen Erkenntnissen aus der Praxis weiter optimiert wurden, führen sie ein neues Leistungsniveau in der Branche ein.

Highlights

- Die AGCO Power Motoren der neuen Generation liefern unübertroffene Drehmoment- und Leistungswerte, bei minimalem Kraftstoffverbrauch. In Verbindung mit dem Besten der Antriebstechnik – den Dyna-VT-Getrieben, die in ihrer Kombination von Effizienz, Einsatzflexibilität und einfacher Bedienung die besten CVT-Getriebe der Branche darstellen – sind diese Traktoren für schwerste Lasten und schwierigste Aufgaben gerüstet.
- Eine erstklassige Fahrerumgebung ist natürlich Pflicht bei einem Traktor dieses Typs – vor allem bei einem Traktor von Massey Ferguson. Gesteuert wird dieses kraftvolle Arbeitsgerät in einer erstklassigen Kabine mit wegweisendem Komfort und Bedienelementen für höchste Präzision bei jeder Anwendung – Stunde um Stunde.
- Massey Ferguson ist traditionell führend bei der Entwicklung von ganzheitlichen Lösungen, welche die Betriebskosten der Landwirte reduzieren. Die MF 8700er Traktoren setzen diese Tradition mit dem Einsatz der AGCO Fuse™ Technologien fort, die Fahrer und Eigentümer fortlaufend informieren und die optimale Arbeitsweise der Maschinen sicherstellen.
- Ergänzt wird all dies durch branchenführenden Service, der gewährleistet, dass Ihre Maschinen stets im optimalen Zustand laufen. Massey Ferguson Händler bieten einen saisonversetzten Service, der Sie umfassend auf das kommende Jahr vorbereitet und stellen im Schadensfall sicher, dass Ihre Maschine so schnell wie möglich wieder einsatzbereit ist.

Sehen Sie sich den MF 8700 genauer an!

Entdecken Sie das 400-PS-Flaggschiff

Wir haben an allen Stellen neue Ideen in Design und Funktionalität des MF 8700 eingebracht, um Leistung, Komfort, Effizienz und Zuverlässigkeit zu verbessern.

MF 8700

- 01 Neuste AGCO POWER 6-Zylindermotoren mit Engine Power Management TwinTurbo-Technologie (Doppelturbolader).
- 02 Neues, wartungsfreies SCR-Abgasreinigungs-System der 3. Generation mit DOC und neuartigem EGR-Element (Stufe 4/Tier 4 final) – ohne wartungsaufwendigen Partikelfilter.
- 03 Neues Kühlsystem mit Luftstrom-Managementsystem.
- 04 Neues Dyna-VT-Getriebe mit Motor-Power-Management ausgerüstet, um bei Bedarf zusätzliche Leistung bereitzustellen.
- 05 Neue Exclusive-Versionen mit mehr Ausstattungsoptionen.
- 06 Ausrüstung mit einfach zu bedienenden Onboard-Systemen Lenksystem Auto Guide™ 3000 und Telemetriesystem AGCOMMAND™ optional erhältlich. Lenksystem Auto-Guide™ 3000 mit Go-Modus nun vollständig über die optionale CCD-Konsole bedienbar.
- 07 Überarbeitetes Interieur und neue Bedienelemente.
- 08 Neues, vollfarbiges Anzeigedisplay im Armaturenbrett.
- 09 OptiRide Plus Kabinenfederung.
- 10 Exzellentes Heckhubwerk mit beachtlicher Hubkraft: 12.000 kg.
- 11 Fronthubwerk und Frontzapfwelle, die wie Allradantrieb und optionale Vorderachsfederung perfekt in den Frontbereich des Traktors integriert sind, für volle Kraft bei umfassendem Komfort – Hubkraft: 5.000 kg.
- 12 Neues Design
- 13 Verlängerte Serviceintervalle (500 h Motor / 2000 h Getriebe).



400PS

400 PS und pures Drehmoment für höchste Leistung. Die langlebige Bauweise nimmt es mit schwierigstem Terrain und größten Flächen auf – ausdauernd, mit geringen Betriebskosten und herausragender Zuverlässigkeit. Die Baureihe MF 8700 – eine Kombination aus Leistung, Wirtschaftlichkeit und Arbeitskomfort.



MF 8700

Intelligentes Design, um die Leistung optimal auf den Boden zu bringen

Die Kraftstoffkosten machen einen großen Teil der Betriebskosten Ihres Traktors aus. Die Minimierung des Kraftstoffverbrauchs wirkt sich bedeutend auf den Gesamtgewinn Ihres Betriebs aus und hilft gleichzeitig dabei, die Umwelt zu schonen. Die Bedienung wiederum, kann große Auswirkungen auf den Kraftstoffverbrauch haben, und unsere Techniker haben ihr Bestes gegeben, um den Fahrer dabei zu unterstützen. Mit 8,4 Litern Hubraum und sechs Zylindern, selektiver katalytischer Reduktion (SCR) der dritten Generation, Abgasrückführung (AGR) sowie Diesel-Oxidationskatalysator (DOC) ist der in der Baureihe MF 8700 verwendete Motor nicht nur einer der produktivsten Antriebe, sondern auch einer der sparsamsten auf dem Markt. Motor-Power-Management (EPM) liefert 30 PS Zusatzleistung für Zapfwelle, Hydraulikarbeiten und Transport.

Der DOC ist unter der Haube montiert, um die eindrucksvolle Rundumsicht beizubehalten, für welche die MF-Traktoren dieser Leistungsklasse so bekannt sind. Das System ist wie der Auspuff wartungsfrei, damit keine zusätzlichen Arbeiten auf den Fahrer zukommen. Biturbolader mit elektronischer Wastegate-Regelung und integriertem Luft-/Wasser-Ladeluftkühler für noch höhere Kraftstoffeinsparungen, gekoppelt mit gekühltem AGR System für das beste Motorverhalten: Damit sowohl bei niedrigen als auch bei hohen Drehzahlen stets genug Leistung verfügbar ist. Die optimierte Hochdruck-Common-Rail-Kraftstoffeinspritzung begrenzt die Feinstaubemissionen und macht den Dieselpartikelfilter (DPF) so überflüssig.

In dieser Leistungsstufe unterstützt eine gekühlte AGR die Kühlung und senkt den AdBlue®- und Kraftstoffverbrauch. Der DOC wurde unter der schlanken Haube verbaut und das schmale, oval geformte Auspuffrohr sichert eine uneingeschränkte Sicht.

Massey Ferguson führte die SCR-Technologie in der Branche ein – von Beginn an war das System als integraler Bestandteil unserer Traktoren bei der Konstruktion berücksichtigt



worden. Daher waren in der Entwicklung des MF 8700 keine radikalen Konstruktionsänderungen erforderlich. So konnte auch die eindrucksvolle Rundumsicht über die schmale, nach vorn heruntergezogene Motorhaube beibehalten werden.

Die MF 8700 Traktoren verfügen zudem über eine neue, noch kraftvollere Kühleinheit für noch höhere Leistungswerte. Mit der neuen Kühleranordnung und dem Luftführungssystem CYCLAIR wird die Luft zunächst durch einen Kraftstoffkühler und anschließend durch den Ladeluftkühler geleitet, in dem sie beschleunigt wird. Die Kühleinheit umfasst zudem den Wasserkühler, Ölkühler und Kondensator. Die Belüftungsöffnungen in der Motorhaube teilen den Luftstrom auf: Heiße Luft wird abgeleitet, kühle Luft zum Hauptkühler weitergeführt. Der Zugang zu Filter und Kühler wurde neu gestaltet, um die tägliche Wartung so einfach wie möglich zu gestalten.

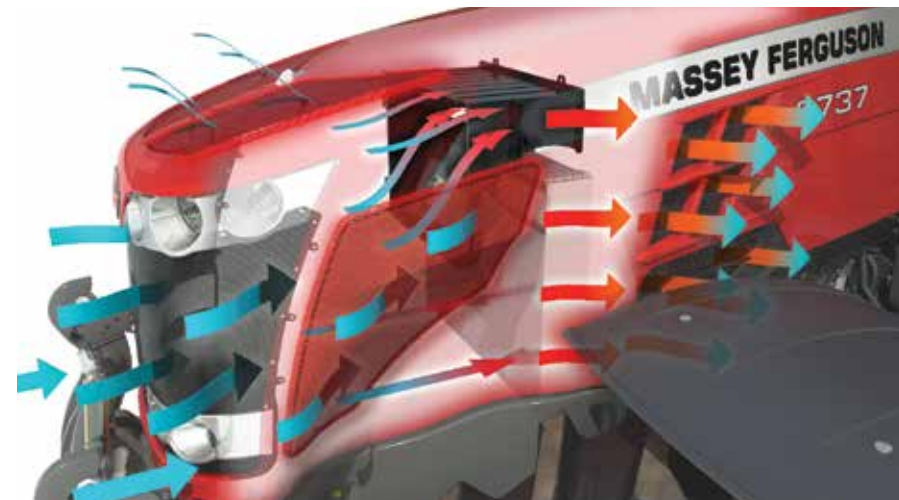



SCR-Technologie:

Die leise Art, Geld zu sparen

Massey Ferguson hat als erstes Unternehmen, bereits im Jahr 2008, im Traktorenbau die Steuerung der Kraftstoffverbrennung und der Abgasreinigung voneinander getrennt. Hieraus entwickelte MF das externe Abgasreinigungs-System SCR mit dem Reduktionsmittel AdBlue. Der Motor kann dadurch uneingeschränkt den eingesetzten Kraftstoff in Leistung umsetzen. Die Abgase werden anschließend außerhalb des Motors gereinigt. Abhängig von der jeweiligen Abgasnorm wurde ein DOC hinzugefügt. Um die strengste Norm-Stufe 4 einzuhalten, werden die Motoren nun mit doppeltem Turbolader und Zwischenkühler sowie Ansaug- und Abgassteuerung ergänzt. Ziel dieser eingesetzten Technik ist, die Betriebskosten so gering wie möglich zu halten, die Emissionsbelastungen weiter zu reduzieren und die Wartung zu vereinfachen - durch den Verzicht auf einen Partikelfilter.

Der auf hohe Effizienz und geringe Wartung ausgelegte, unter der Motorhaube angeordnete DOC, arbeitet nach dem Durchflussprinzip.

Die in der Dieselerverbrennung entstehenden, schädlichen Gase werden dabei zu harmlosen Substanzen oxidiert. AdBlue® wird nach dem DOC eingespritzt, wo es im Abgasstrom verdampft und beim Durchströmen der SCR-Katalysatoren aufgrund der hohen Abgastemperaturen mit den enthaltenen Stickoxiden zu Ammoniak reagiert. Kohlenmonoxid, gasförmige Kohlenwasserstoffe und Feinstaubpartikel werden oxidiert und in zwei im Auspuff befindlichen Katalysatoren in unschädlichen Stickstoff und Wasser umgewandelt.

Das erforderliche AdBlue® befindet sich in einem separaten Tank neben dem Kraftstofftank.

Die einzige Auswirkung auf Ihr Unternehmen ist durchaus positiv: Ihre Kraftstoffrechnungen sinken.

Motor-Highlights:

- AGCO POWER 8,4 Liter 6-Zylinder-Motoren liefern Höchstleistungen von 300 PS bis 400 PS mit EPM
- Wartungsfreie SCR-Technologie der dritten Generation
- Externe AGR für einen noch geringeren Kraftstoff- und AdBlue®-Verbrauch
- Elektronisch geregelte Common-Rail-Einspritzung
- Bi-Turbolader System für höhere Leistungswerte und ein optimales Motorverhalten bei allen Drehzahlen
- Effiziente und intelligent gestaltete Kühleinheit mit CYCLAIR-System.



Selektive Katalytische Reduktion (SCR)

Funktionsweise der selektiven katalytischen Reduktion (SCR) mit Diesel-Oxidationskatalysator (DOC)

- 01** Die Abgase strömen aus dem Turbolader in den DOC-Zylinder.
- 02** Die Abgase passieren den Diesel-Oxidationskatalysator (gelb). Hier werden Kohlenmonoxid (CO), gasförmige Kohlenwasserstoffe und Feinstaub neutralisiert. Stickoxide werden zur Reaktion mit dem Harnstoff vorbereitet.
- 03** AdBlue® wird nach Bedarf eingespritzt.
- 04** Das Gemisch aus Abgasen und AdBlue® strömt aus dem DOC-Zylinder in das Abgasrohr, in dem sich die SCR-Katalysatoren befinden.
- 05** Beim Passieren des Katalysators wird das in den Abgasen enthaltene NOX zu unschädlichem Stickstoff und Wasser umgewandelt.
- 06** Aus dem Auspuff treten saubere Luft und Wasserdampf aus.

Motor-Power-Management:

Mehr Kraft, genau dann, wenn Sie sie brauchen

Stellen Sie sich einen Traktor vor, der automatisch auf die anfallende Last reagiert und die Kraftstoffzufuhr so anpasst, dass Ihnen zusätzliche Leistung zur Verfügung steht, wenn Sie sie am dringendsten brauchen. MF 8700 Traktoren sind mit Motor-Power-Management (EPM) ausgestattet, das bei anspruchsvollen Transport- oder Zapfwellenarbeiten für einen zusätzlichen Leistungsschub sorgt. Ein modernes, elektronisches Motor- und Getriebemanagement stellt unter Last oder bei höheren Geschwindigkeiten automatisch mehr Leistung zur Verfügung.

Das EPM arbeitet über die Getriebeelektronik, welche die Last und die Betriebsbedingungen in Getriebe, Zapfwelle und Hydraulik abhängig von Fahrgeschwindigkeit, Getriebebelastung und Zapfwellenaktivierung überwacht. Diese Informationen werden dann an das elektronische Motorenmanagement weitergeleitet, welches die Kraftstoffmenge und den Einspritzzeitpunkt entsprechend regelt.

Je nach Modell stellt das EPM zusätzlich bis zu 30 PS bereit. Beim Transport wird der Leistungsschub ab 15 km/h aktiviert und ist bei 22 km/h voll verfügbar.

Bei Zapfwellen- und Hydraulikarbeiten steht der Leistungsschub ab 0,1 km/h automatisch zur Verfügung.

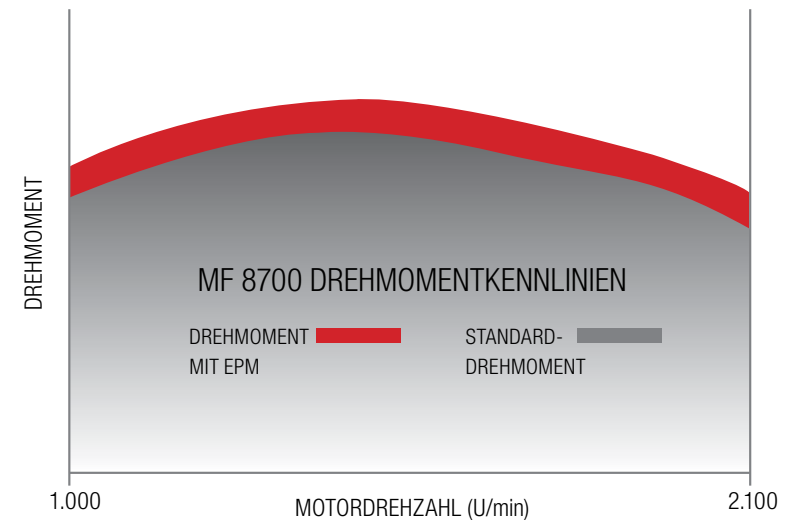
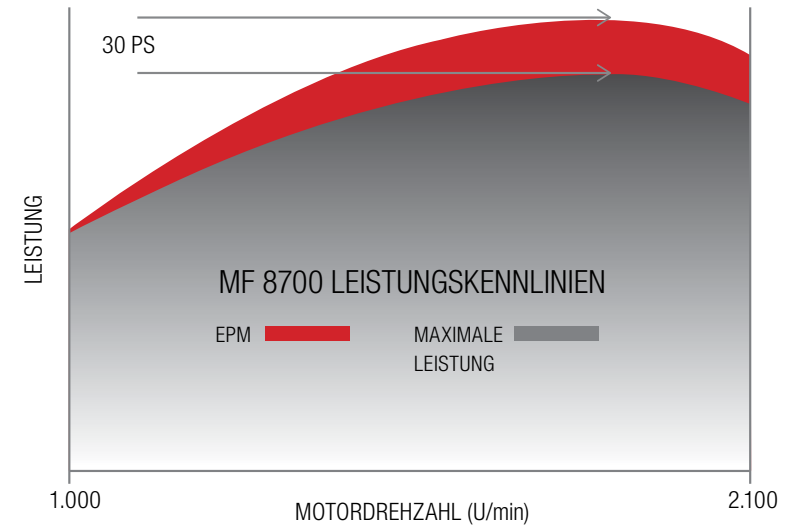



Dyna-VT Kraftübertragung mit höchster Laufruhe und ultimativer Produktivität



MF 8700 Mit dem stufenlosen Dyna-VT-Getriebe haben wir ein Kraftübertragungssystem entwickelt, das alle anderen hinsichtlich Bedienfreundlichkeit und Effizienz in den Schatten stellt. Wir haben ein bewährtes, optimiertes Getriebe noch weiter verbessert und stellen sicher, dass es Stunde um Stunde die Leistung komfortabel und effizient überträgt. Das Getriebe ist intuitiv und komfortabel zu bedienen und bietet für alle Anwendungen die richtigen Einstellungen.

MF 8700

Dynamische Leistung bei allen Anwendungen. Massey Fergusons Dyna-VT Getriebe liefert höchste Produktivität mit stufenloser Präzision.

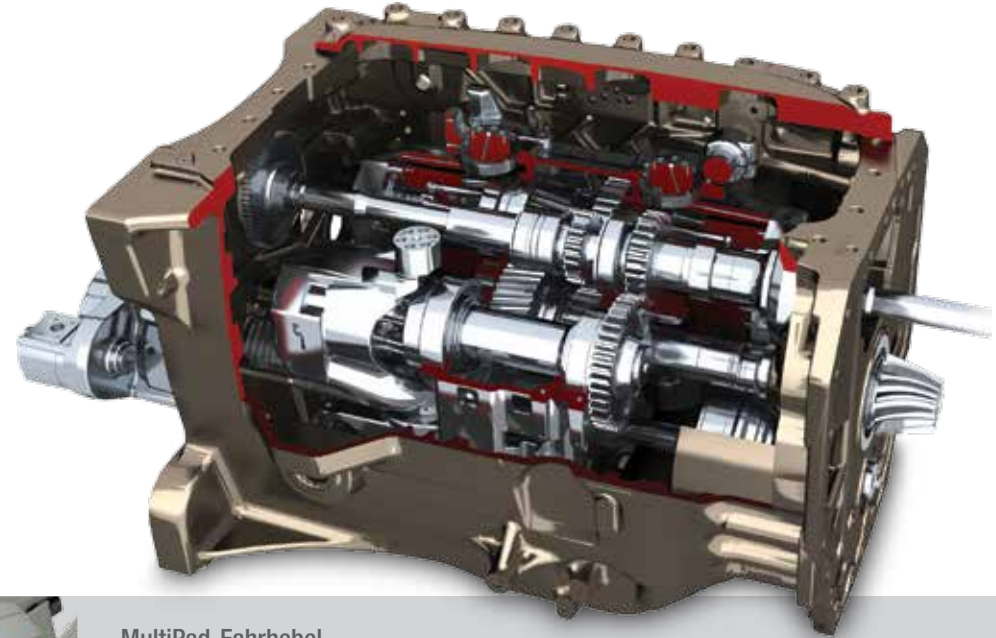

Sobald Sie den gewünschten Traktor-Fahrmodus über Pedal, Armlehnenhebel oder auch PowerControl-Hebel ausgewählt haben, können Sie sich ganz auf die Arbeit konzentrieren. Vorwärts- und Rückwärtsgeschwindigkeit sowie die Beschleunigung können voreingestellt und automatisch beibehalten werden. Die Werte können nach der Arbeit im Traktorspeicher zur Wiederverwendung abgelegt werden. Dies erleichtert Arbeiten mit häufigen Fahrtrichtungswechseln erheblich.



MultiPad-Fahrhebel

Die Bedienarmlehne und der Multipad-Joystick machen diese Traktoren als Serienelemente der MF 8700 Exclusive Ausstattung trotz ihrer enormen Leistung so leicht und präzise zu steuern. Die Steuerung einer Vielzahl an Funktionen liegt so direkt in Ihrer Hand.

Stufenlose Präzision: Dyna-VT schaltet stufenlos von 0,03 bis 40 bzw. 50 km/h* – bei jeder Motordrehzahl und mit zwei Geschwindigkeitsbereichen. So kann stets die für die Einsatzbedingungen und das verwendete Gerät erforderliche Fahrgeschwindigkeit und die optimale Motordrehzahl eingestellt werden, um die Arbeitsleistung zu maximieren und den Kraftstoffverbrauch zu minimieren. Motordrehzahl und Fahrgeschwindigkeit sind völlig entkoppelt. Die Fahrgeschwindigkeit kann unter voller Last schnell erhöht oder gesenkt werden, um Arbeitsleistung und Arbeitsqualität zu maximieren.



AutoDrive Getriebe-Steuer-Modul

MF 8700 Traktoren sind mit einem Drehzahlwächter ausgestattet, der die Fahrgeschwindigkeit gegebenenfalls automatisch senkt, um die volle Motorleistung, d. h. eine konstante Motordrehzahl beizubehalten, ganz gleich bei welcher Arbeit. Zusammen mit der Möglichkeit, zwei Geschwindigkeitseinstellungen zu speichern, kann der Traktor so stets auf dem optimalen Betriebspunkt arbeiten.

Je nach Ausstattung des Traktors kann das Dyna-VT-Getriebe entweder über einen T-Fahrhebel oder den MultiPad-Fahrhebel an der rechten Armlehne bedient werden. Die Geschwindigkeit und Fahrtrichtung kann auch über den PowerControl Hebel links vom Lenkrad gewählt werden.



Einfacher, multifunktionaler PowerControl-Hebel

Der PowerControl-Hebel ermöglicht die bequeme und unkomplizierte Bedienung von drei Funktionen: Der Fahrer kann die Fahrtrichtung wechseln (vorwärts/rückwärts), ein- oder auskuppeln und dabei die rechte Hand zur Bedienung von Heckhubwerk oder Hydraulikgeräten nutzen.

* je nach Markt/Gesetzgebung



Dyna-VT

Das Traktorgetriebe ohne Grenzen

Highlights

Dyna-VT Highlights:

- 0,03 bis 40 km/h oder 50 km/h*
- 40 km/h Super-Eco oder 50 km/h* Eco
- Die Auswahl aus zwei Geschwindigkeitsbereichen optimiert das Drehmoment für unterschiedliche Anwendungen
- Bedienung per Fahrhebel, Pedal oder Automatik
- Tempomatgeschwindigkeiten C1/C2
- Der Grenzlastregler maximiert die Arbeitsleistung unter wechselnder Last
- Das Dynamische Traktormanagement (DTM) hält die eingestellte Fahrgeschwindigkeit durch ein automatisches Anpassen der Leistung (Motordrehzahl) an die Last konstant
- Active Stop
- Turbokupplung ein/aus
- Einstellbares Ansprechverhalten der Fahrtrichtungswechsel
- Einstellbares Ansprechverhalten der Pedale
- Umschalten zwischen Tempomat-Geschwindigkeiten
- (C1 und C2)
- Leerlauffunktion des Bremspedals

*Je nach Markt/Gesetzgebung

MF 8700

Das Original Dyna-VT-Getriebe ist der Ausdruck präziser Ingenieurskunst, es garantiert Produktivität, umfassenden Fahrkomfort und optimale Kraftstoffeffizienz zu jeder Zeit. Kontinuierliche Verbesserungen wie das Dynamische Traktormanagement (DTM) machen es zum fortschrittlichsten Getriebe am Markt.

Das präzise stufenlose

Dyna-VT ist erstaunlich einfach zu bedienen und arbeitet bei unterschiedlichsten Bedingungen immer extrem gut. Keine Gangwechsel, kein Rucken und keine Unterbrechung der Zugkraft. Mit dem einzigartigen PowerControl-Hebel gestalten sich Fahrtrichtungswechsel und die Drehzahlanpassung einfach und mühelos.

Dynamisches Traktormanagement

Bei Aktivierung arbeitet das Dynamische Traktormanagement zusammen mit dem Dyna-VT Getriebe im Hebel- oder Pedalbetrieb. Es regelt die Motordrehzahl entsprechend der Last des Traktors automatisch, um die erforderliche Fahrgeschwindigkeit bei niedrigstmöglicher Motordrehzahl beizubehalten. Es arbeitet im Bereich von 1.000 bis 2.100 U/min, in dem der Fahrer eine obere und untere Grenzdrehzahl einstellen kann. Das DTM kann über einen Trigger wie die Aktivierung von Zapfwelle, Anbaugeräten oder der Hydraulik eingeschaltet werden. Das Ergebnis sind ein ruhigeres Fahren und eine hervorragende Kraftstoffeffizienz.

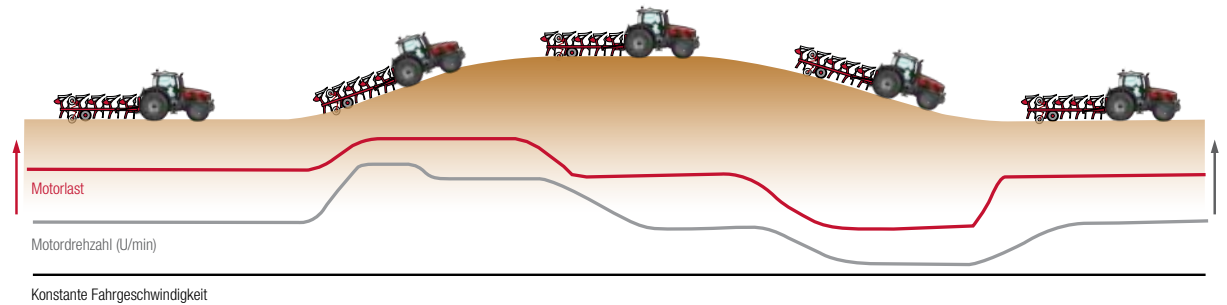

▲
Dynamisches Traktormanagement (DTM): Mit einer sich je nach den Bedingungen verändernden Last (rote Linie), passt das Dyna-VT-Getriebe die Motordrehzahl (graue Linie) automatisch an, um die Fahrgeschwindigkeit beizubehalten, während Kraftstoffverbrauch und Geräuschpegel gleichzeitig minimiert werden.



Einfache, stufenlose Geschwindigkeitsanpassung, von Kriechgeschwindigkeit bis zu 50 km/h*

*Je nach Markt/Gesetzgebung

Eine neue Dimension bei Komfort und Bedienfreundlichkeit

Trotz der gewaltigen Abmessungen und der enormen Leistung der MF 8700 Traktoren bietet ihre Kabine eine Arbeitsumgebung, die Komfort, Ruhe und höchste Qualität für die Bedienung der Maschine bietet. Die makellos gestaltete Kabine zeichnet sich durch eine intelligente Konstruktion und erstklassige Ergonomie für stundenlanges, ermüdungsfreies Arbeiten aus – ganz, wie Sie es von Massey Ferguson erwarten.

Efficient oder Exclusive – Wählen Sie Ihre Arbeitsumgebung frei aus.

Die Baureihe MF 8700 ist mit zwei Ausstattungspaketen erhältlich: Efficient und Exclusive, die Auswahl zwischen einer gehobenen und einer Premium-Arbeitsumgebung und Ausstattung. Beide umfassen eine geräumige Kabine und logische, gründlich durchdachte Bedienelemente. Alles ist leicht erreichbar, alle wichtigen Bedienelemente befinden sich zur Rechten des Fahrers. Die am häufigsten verwendeten sind in der Bedienarmlehne zusammengefasst. Kompromisse sind nicht notwendig – wir möchten eine einfache Auswahl ermöglichen, die zu Ihren Anforderungen und Zielen passt.

Erstklassiges Design

Die 4-Pfosten Kabine bietet eine überragende 360°-Rundumsicht – auf die Fahrzeugseiten und bis zu den Enden breiter Anbaugeräte. Die preisgekrönte OptiRide Plus Kabinenfederung verwendet modernste Sensorik, Hydraulik und Druckspeicher, damit der Fahrer stets bequem und gesund sitzt. Der Dämpfungsgrad kann aus der Kabine heraus entsprechend den Fahrerwünschen eingestellt werden. Gemeinsam mit dem luftgefederten Premium-Fahrersitz entsteht so ein Fahrkomfort der Spitzenklasse.

Intuitive Ergonomie

Der Einstieg erfolgt über breite Stufen durch eine breite, voll verglaste Einzeltür. Innen bietet die Kabine viel Raum für den Fahrer, einen Beifahrer und alles Nötige für den langen Arbeitstag. Wenn Sie die Tür geschlossen und den Motor angelassen haben, werden Sie feststellen, wie extrem leise die Kabine ist. Fast alles, was Sie zum Bedienen der Hauptfunktionen des Traktors brauchen, ist auf der rechten Armlehne angeordnet – und zwar so, dass die Bedienung sehr einfach und logisch ist.

Neues Armaturenbrett mit SIS – Setup & Information Screen

Eine völlig neue, kompakte Anzeige bildet die Betriebsinformationen auf dem großen SIS-Farbdisplay schnell, klar und leicht verständlich ab. Das neue Display ist nicht nur um 50 % größer als zuvor, auch die Auflösung ist zehnfach höher, und große Symbole machen die Informationen bei jedem Licht leicht lesbar.



Intuitive Bedienelemente

An der rechten Säule wurden Module zur Bedienung von Beleuchtung, Zapfwelldrehzahl und Heckhubwerk im bekannten Massey Ferguson Design neu angeordnet.



Kleine Extras machen den großen Unterschied

Zuweilen wirken sich kleine Details sehr stark auf Ihre Arbeitsbelastung auf. Die MF 8700 Kabine ist mit zahlreichen Komfortfunktionen verfügbar. Verzögerungsschalter zum automatischen Abschalten der Arbeitsscheinwerfer nach Arbeitsschluss, zusätzliche Steckdosen für Mobiltelefone oder Laptops, Radio-CD-Spieler (mit MP3-Funktion), luftgefederter drehbarer Sitz, Teleskopspiegel, elektrische Enteisung sowie Klimaautomatik.





MF8700

Das neue Armaturenbrett des MF 8700: volle Kontrolle, spielend einfach

Die neue, kompakte Instrumententafel zeigt die Betriebsinformationen auf dem neuen, großen SIS-Display (Setup & Information Screen) schnell, klar und leicht verständlich an. Das neue Display ist nicht nur um 50 % größer als zuvor, auch die Auflösung ist zehnmal höher, und große Symbole machen die Informationen bei jedem Licht leicht lesbar.

Die neue Instrumententafel gewährleistet dank ihres kompakten Designs zudem eine hervorragende Sicht nach vorn.



Neue intuitive und leicht zugängliche Navigation und Bedienung des SIS über das Bedienfeld an der Lenksäule.



Für weitere Einstellungen wählen Sie die Datatronic 4 CCD-Konsole (optional in der Efficient- und serienmäßig in der Exclusive-Variante) – Einzelheiten siehe S. 40.



Highlights

Der Setup & Information Screen beinhaltet:

Konfiguration:

- Getriebefunktion
- Schlupfregelung
- Motordrehzahlregelung
- Hydraulikventilfluss und -schaltzeiten
- Bedienfreundliches Vorgewende-Management
- Frontladersteuerung
- Zapfwellenaktivierung über Schalter am hinteren Kotflügel
- Verzögerungsschalter für Beleuchtung
- Leistungsmonitor
- Display-Einstellung

Informationen:

- Traktorleistung
- Arbeitsbereich
- Arbeits-/Fahrtstrecke
- Kraftstoff- und AdBlue®-Verbrauch
- Motor- und Getriebetemperatur
- Schlupfmesswerte



MF 8700

Ausstattungspaket Efficient:

Moderne Ausstattung für eine hochpräzise Arbeit



Die Efficient-Variante entspricht der Grundausstattung der Baureihe MF 8700. Das Efficient-Paket ist mit seinen Ausstattungsdetails auf hohe Produktivität ausgerichtet, es ermöglicht dem Fahrer eine besonders schnelle und präzise Arbeit, mit hohem Komfortniveau, Ergonomie und Zuverlässigkeit. Es bietet alle wichtigen Elemente in einer Kombination aus Einfachheit und Bedienerfreundlichkeit. Alle Hauptfunktionen sind dazu ergonomisch in der Bedienarmlehne zusammengefasst.

Serienausstattung der Efficient-Variante:

- Bedienarmlehne mit T-Fahrhebel
- PowerControl-Hebel
- Automatischer, schwenkbarer, luftgefederter Fahrersitz
- QuadLink-Vorderachsfederung
- Standard-Klimaanlage
- 4 elektrische Steuerventile mit Joystick- und Tippschalterbedienung

Optionale Ausstattung der Efficient-Variante:

- Semi-aktive OptiRide Plus Kabinenfederung
- Luftgefederter Super-Deluxe-Fahrersitz
- Klimaautomatik
- Datatronic 4 CCD
- Radar und Schlupfregelung
- Integriertes Fronthubwerk und Frontzapfwelle
- SpeedSteer
- Auto-Guide™ 3000 mit Go-Modus
- AGCOMMAND™-Telemetriesystem
- Elektrisch verstellbare Spiegel mit Spiegelheizung
- 1.000 Eco Sparzapfwelle

Bedienfeld für
Arbeits- und
Rundumleuchten

Elektronische
Einstellung des
Heckhubwerks



MF 8700



Ausstattungspaket Exclusive:

Für alle die mehr wollen



Mit dem Exclusive-Paket werden bereits die fortschrittlichsten Komfort-Elemente serienmäßig geliefert, damit die Bedienung vereinfacht und der höchste Automatisierungsgrad erreicht.

Das MF 8700 Exclusive-Paket ist besonders für den intensiv wirtschaftenden Betrieb ausgelegt, der mit modernsten Funktionen Kostenvorteile erzielen will.

Serienausstattung der Exclusive-Variante:

- Bedienarmlehne mit MultiPad-Hebel
- PowerControl-Hebel
- QuadLink-Vorderachsfederung
- Klimaautomatik
- OptiRide Plus Kabinenfederung
- Luftgefederter Fahrersitz mit aktiver Regelung
- Elektrisch einstellbare Spiegel mit Spiegelheizung
- Datatronic 4 CCD
- Radar und Schlupfregelung
- Integriertes Fronthubwerk
- SpeedSteer
- Auto-Guide™ 3000 mit Go-Modus
- AGCOMMAND™-Telemetriesystem
- 4 elektrische Steuerventile mit Joystick- und Tippschalterbedienung

Optionale Ausstattung der Exclusive-Variante:

- 2 zusätzliche externe Heckventile
- Integrierte Frontzapfwelle
- 2 Sätze Fronthydraulikkupplungen und freier Hydraulikrücklauf
- 1.000 Eco Sparzapfwelle



Bedienfeld für
Arbeits- und
Rundumleuchten

Elektronische
Einstellung des
Heckhubwerks

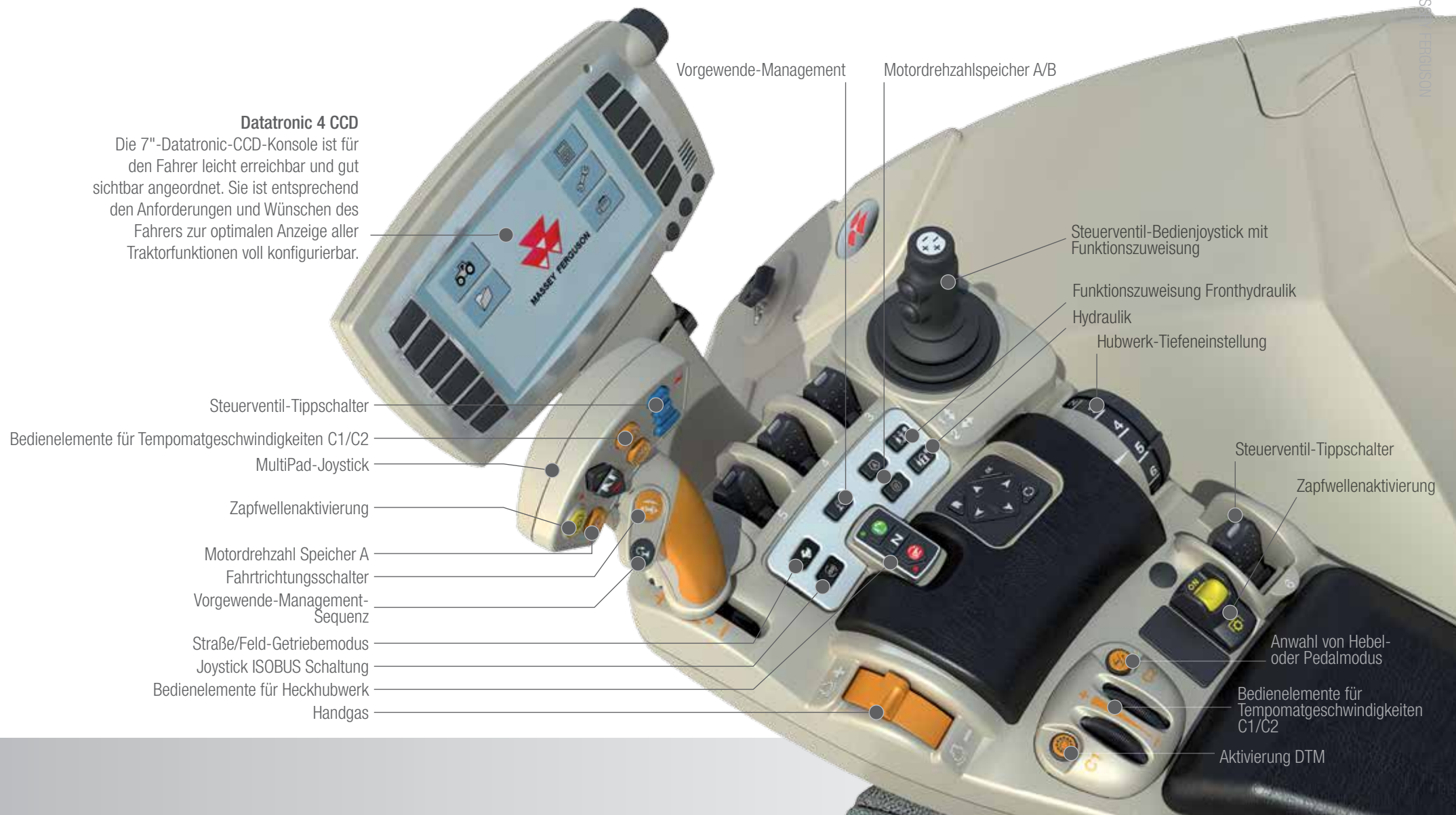

OptiRide Plus:

Die ultimative Kabinenfederung

Ein bequem sitzender Fahrer ist ein produktiver Fahrer. Die Massey Ferguson Ingenieure wissen, dass dies für jeden Arbeitsvorgang gilt. Deshalb verdient die gewaltige Kraft des MF 8700 eine Kabinenfederung der Spitzenklasse.

Die für den großartigen MF 8700 verfügbare OptiRide Plus Federung bietet einen beispiellosen Fahrerkomfort, ein Ergebnis der jahrzehntelangen Führungsposition von Massey Ferguson im Bereich landtechnischer Innovationen.



OptiRide Plus ist ein dynamisches Kabinenfederungssystem, das sich durch Sensoren kontinuierlich an verschiedenste Fahrbedingungen anpasst.

Intelligenter Komfort

Die Kabine ruht auf vier Hydraulikdämpfern, welche die Federung übernehmen. Sensoren erfassen automatisch den Neigungsgrad der Kabine, welche und verstellen den Hydraulikdruck, um die Kabine wieder in Waage zu bringen. Ein Torsionsstab verbindet zudem die linke und rechte Seite der Kabinenrückseite. Diese Vorrichtung wirkt als Stabilisator, der die Rollneigung des Systems verringert.

Die OptiRide Plus Kabinenfederung verarbeitet über mehrerer Sensoren ermittelte Informationen verschiedener Traktorfunktionen – Beschleunigung, Abbremsen, Fahrtrichtungswechsel usw. – woraufhin die Steuereinheit die Dämpfermodule verstellt, um durch Ausgleichen ein möglichst ruhiges Fahrverhalten sicherzustellen.

Als „Nervenzentrale“ des gesamten Systems berechnet die elektronische Steuereinheit anhand der Informationen aus den eingebauten Sensoren und dem CAN-Bussystem des Traktors die optimalen Dämpfereinstellungen.

Für einen optimalen Kabinenkomfort bietet OptiRide Plus zudem die Möglichkeit, den Dämpfungsgrad im Betrieb manuell zu verstellen. Die Justierung dieser innovativen Technologie erfolgt anwenderfreundlich über einen einfachen Schalter im Säulenbedienfeld. All dies mildert die häufig strapaziösen Auswirkungen von Arbeiten auf rauem Gelände, plötzlichen Bremsmanövern oder sprunghaftem Beschleunigen stark ab. Der Fahrer arbeitet mit weniger Ermüdung, ohne Stress und kann seine Leistung so produktiver und angenehmer erbringen.



- 01 Bedienelemente in der Kabine
- 02 Fahrhebel
- 03 Geschwindigkeitsmesser
- 04 Bremsen
- 05 Gaspedal
- 06 Lagesensor Vorderachse
- 07 Dämpfermodule der Federung
- 08 Stabilisator
- 09 Steuermodul

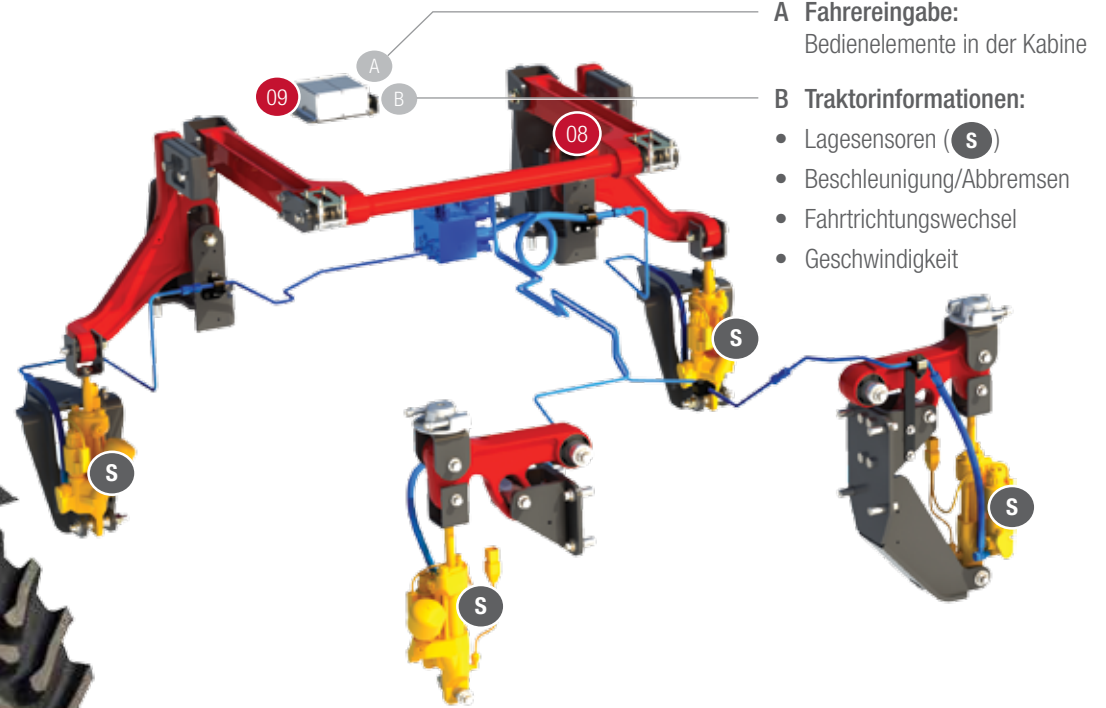

A Fahrereingabe:
Bedienelemente in der Kabine

B Traktorinformationen:

- Lagesensoren (S)
- Beschleunigung/Abbremsen
- Fahrtrichtungswechsel
- Geschwindigkeit

MF 8700

Eine neue Leistungskategorie in der Landwirtschaft:

Ultimative Leistung unter allen Bedingungen



Die Leistung eines Traktors zählt nur, wenn sie auch an die richtige Stelle übertragen wird: den Boden. Deshalb haben wir nicht nur einen der leistungsstärksten konventionellen Traktoren am Markt entwickelt, sondern auch viel Arbeit in die Nutzbarmachung dieser Leistung gesteckt.

Eine große Auswahl an Ballastgewichten und Reifen sowie der große Hinterraddurchmesser von 2,15 m stellen sicher, dass die MF 8700 Traktoren präzise für die erforderlichen Aufgaben ausgerüstet werden können, mit einem Maximum an Traktion bei minimaler Verdichtung des Bodens und minimalem Kraftstoffverbrauch. Das ist Teil unseres Beitrags zum Schutz der Böden und zum Erhalt der Ackerflächen für zukünftige Generationen.

MF8700

Eine höhere Traktion mit geringerer Bodenverdichtung kann durch die richtige Anpassung von Ballast, Bereifung und Reifendruck erzielt werden.

Die richtige Abstimmung von Ballast und Bereifung bringt:

- mehr Leistung an den Boden
- optimale Traktion
- begrenzte Bodenverdichtung für höhere Erträge und Erhalt der Bodenqualität
- Kraftstoffeffizienz



Mit dem neuesten Reifenangebot können die MF 8700 Modelle mit sehr niedrigen Reifendrücken arbeiten, selbst bei traktionsintensiven Tätigkeiten oder Zwillingsbereifung:

- Hinterradbereifung bis 900 mm breite und Durchmesser 2,15 m



Große Ballastauswahl verfügbar. Manchmal brauchen Sie zusätzliches Gewicht für traktionsintensive Arbeiten. Der MF 8700 kann werkseitig oder über AGCO Parts mit zusätzlichen Front-, Heck- und Reifengewichten genau an Ihre Anforderungen angepasst werden. Das Angebot beinhaltet werkseitig neu entwickelte 1.450-kg- und 2.300 kg Ballastlösungen mit Aufnahmemöglichkeit für weitere Zusatzgewichte, beidseitig 250- bis 750-kg-Radballast sowie einem Frontblockgewicht.

Beste Wendigkeit in der 400-PS-Klasse ...



Kompakt, wendig, mit perfektem Leistungsgewicht: Die MF 8700 Traktoren lassen sich auf Feld und Straße, bei Mindest- wie Höchstgeschwindigkeit leicht und bequem lenken. Die exzellente Wendigkeit und Stabilität beim Wenden im Vorgewende oder bei der Arbeit am Hang, gepaart mit der Fähigkeit leicht aufzusetzen und doch kraftvoll zu ziehen – dies sind unsere Beiträge zum Erhalt der Bodenqualität.



Die intelligente Bauweise des geschwungenen Rahmens und des integrierten Fronthubwerks ermöglichen eine exzellente Wendigkeit und große Lenkeinschläge.



Ein einfaches und intelligentes System zum Wegklappen des Fronthubwerks verringert die Gesamtlänge des Traktors wenn das Fronthubwerk nicht benötigt wird, wie beim Transport.





Allradantrieb und Differenzialsperre

Die Getriebeüberwachung nimmt dem Fahrer viele der sich ständig wiederholenden Handgriffe beim Einsatz von Allradantrieb und Differenzialsperre ab. Sie aktiviert die Differenzialsperre bei Bedarf, wenn das Arbeitsgerät in die Arbeitsposition abgesenkt ist und deaktiviert sie andernfalls:

- Automatische Deaktivierung des Allradantriebs und der Differenzialsperre bei Geschwindigkeiten über 14 km/h
- Automatische Deaktivierung der Differenzialsperre, wenn ein am Heckhubwerk montiertes Arbeitsgerät angehoben wird (automatische Reaktivierung beim Absenken)
- Automatische Deaktivierung der Differenzialsperre, wenn ein oder beide Bremspedale betätigt werden (automatische Reaktivierung bei Bremspedalfreigabe)
- Automatische Aktivierung des Allradantriebs, wenn beide Bremspedale betätigt werden, die Differenzialsperre aktiviert wird oder die Handbremse angezogen wird
- Automatische Deaktivierung von Differenzialsperre und Allradantrieb, abhängig vom Lenkeinschlag

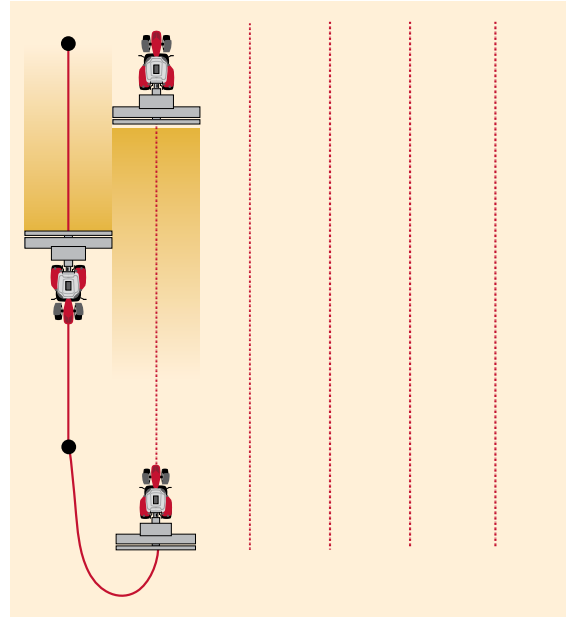

SpeedSteer – für Präzision ohne Anstrengung

Mit SpeedSteer kann der Fahrer die Lenkübersetzung anpassen und damit die Anzahl der Lenkradumdrehungen für einen bestimmten Lenkeinschlag der Vorderräder variieren. Das bei Bedarf aktivierbare System wird aus Sicherheitsgründen ab 18 km/h auf Feld oder Straße automatisch abgeschaltet (optional für Variante Efficient, serienmäßig für Variante Exclusive)

QuadLink-Vorderachsfederung

Die serienmäßige QuadLink-Vorderachsfederung bei allen MF 8700 Traktoren ermöglicht komfortables Fahren, verbesserte Traktion, hervorragende Bodenfreiheit und große Lenkeinschläge, selbst mit breiter Bereifung.



Kraftvolle Hydraulik –

höchste Präzision unter allen Bedingungen

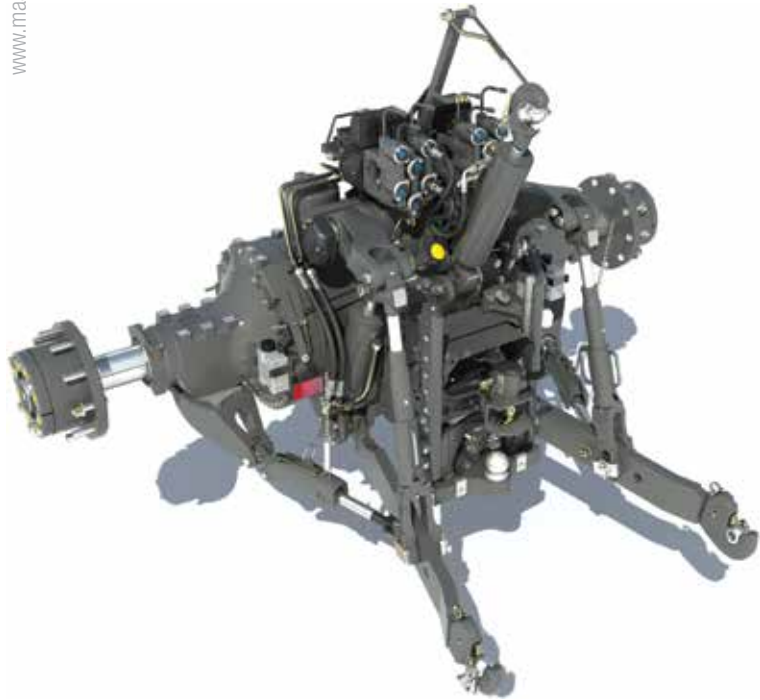

Als Erfinder des Dreipunkthubwerks und der Traktorhydraulik hat sich Massey Ferguson nie auf den Lorbeeren ausgeruht, wenn es darum geht, die Anforderungen an moderne Maschinen zu erfüllen und zu übertreffen. Unser Dreipunkthubwerk ist seit mehr als 75 Jahren ein Kernmerkmal von Massey Ferguson und ein herausragendes Beispiel für Produktivität, Leistungsvermögen und das Verständnis der Anforderungen auf dem Feld.

* Schwerlast-Front- und Heckhubwerk

Mit einer Hubkraft von bis zu 12.000 kg am Heckhubwerk gibt es wenige Traktoren in dieser Leistungsklasse, die beim Tragen schwerer Arbeitsgeräte mit dem MF 8700 mithalten können. Das Heckhubwerk und die Traktorgrundstruktur sind mit zwei externen Hubzylindern und zwei beidseitigen Teleskopstabilisatoren für diese Aufgaben gut gerüstet. Schnellkupplungen mit Druckentlastung in Serienausstattung, externe Anschlüsse und Ventilschalter. Es sind insgesamt 9 Steuerventile verfügbar.

Frontseitig können Käufer ein voll integriertes 5.000-kg-Fronthubwerk mit doppelt wirkenden Steuerventilen und freier Rücklaufleitung bestellen, das für die Massey Ferguson Vorderachsfederung ausgelegt ist.

Anhängekupplung

Die Anhängervorrichtung, wahlweise mit Bolzenkupplung, Hitchkupplung, Zugöse, K80 Kugelkopf oder Zugpendel, wurde komplett neugestaltet, um das Ankuppeln schneller, leichter und sicherer zu gestalten. Die ISO-Bauweise ist mit vielen regional verschiedenartigen Zugösen und Zugpendeln kompatibel.

Höchste Präzision der Zugkraftregelung

Massey Ferguson ist bei der elektronischen Hubwerksregelung (EHR) weiterhin wegweisend. Auf den MF 8700 Traktoren bietet das letzte Glied in dieser Entwicklung eine noch genauere Tiefeneinstellung und Bodenprofilanpassung. Dies ermöglicht eine ausgezeichnete Gewichtsübertragung, Traktion und Arbeitsleistung mit geringerem Radschlupf, Reifenverschleiß und Kraftstoffverbrauch. Die an der Bedienarmlehne angeordneten Steuerelemente, u. a. für Schnelleinzug, Empfindlichkeit und Hub-/Senkgeschwindigkeit liegen intuitiv in der Hand. Alle nötigen Bedienelemente zum leichten Ankuppeln stehen außerdem an beiden hinteren Kotflügeln zur Verfügung.



Kraftvolle Bremssysteme

Wie Sie es von einem für die Arbeit mit schwersten Lasten ausgelegten Traktor dieser Größe erwarten, ist das Bremssystem des MF 8700 genau so stark wie die anderen Komponenten seines Hydrauliksystems. Verlässliches, fadingfreies Bremsen wird durch Ölbad-Scheibenbremsen mit Bremskraftverstärker gewährleistet, während für gezogene Geräte Druckluftbremsen verwendbar sind.



Serienmäßige ATC-Schwingungsdämpfung

Das serienmäßig auf MF 8700 Traktoren installierte ATC-System (Active Transport Control) ist ein Dämpfungssystem, das die beim Fahren oder Wenden mit schwerem, angehobenem Arbeitsgerät entstehenden Nickbewegungen kompensiert und sich dabei automatisch an das Gewicht unterschiedlicher Geräte anpasst. Es ermöglicht eine ruhigere, sichere und schnellere Fahrt mit geringeren Belastungen für Traktor und Hydrauliksystem.

ATC und QuadLink

Die Kombination des ATC mit der QuadLink-Vorderachsfederung bewirkt eine außergewöhnliche Stabilität beim Fahren und Arbeiten mit Anbaugeräten. Dies erhöht den Komfort und die Sicherheit des Fahrers und damit auch die Produktivität.

Power Beyond

Der CCLS-Ventilblock beinhaltet die Power-Beyond-Funktion, die weitere, extern angeschlossene Steuerventile über zusätzliche Zu- und Rücklaufleitungen direkt von der Pumpe aus versorgt.

Zusätzliche Steuerventile

Die Serienausstattung umfasst vier elektrohydraulische Steuerventile, die bei Bedarf auf neun erweitert werden können. Die Fingertipp-Ventilsteuerung ermöglicht ein präzises und einfaches Arbeiten mit komplexer Ausrüstung. Es existieren separate Steuerventile für die Steuerung von Fronthubwerk und Fronthydraulikkupplungen.

Hoher Öldruck und hohe Förderleistung

Alle MF 8700 Traktoren verfügen über das Closed Centre Load-Sensing Hydrauliksystem (CCLS), das für Hubwerke und externe Geräte in jeder Lastsituation auf Antrieb einen Öldurchsatz von 205 l/min verfügbar macht. Das Ergebnis: die ultimative Kraftstoff- und Leistungseffizienz. Hydraulikkupplungen mit Druckentlastung erleichtern den Anschluß von Arbeitsgeräten, da das An- und Abkuppeln unter Druck möglich ist.



Alle Heckkupplungen sind mit hydraulischer Druckentlastung ausgestattet.



MF 8700

Die schwersten Arbeiten mit Leichtigkeit meistern

Hochwertige Zapfwellen

MF 8700 Traktoren können mit einer unabhängig laufenden Zapfwelle in den Konfigurationen 540Eco/1.000 bzw. 1.000/1.000Eco ausgestattet werden. Außen montierte Start-/Stopptaste am Kotflügel sorgt für Komfort und Sicherheit. Arbeitsgeräte können von außen automatisch über die Motordrehzahl gesteuert werden, beispielsweise zum Gülletanken.

Sparzapfwelle

Die 540Eco- bzw. 1.000Eco-Zapfwellen-Sparfunktion läuft mit jeweils ca. 1.600 U/min. Sie verbessert die Kraftstoffeffizienz und den Geräuschpegel bei leichteren Arbeiten.

Zapfwellenautomatik

Im Auto-Modus wird die Zapfwelle bei Geschwindigkeiten über 25 km/h automatisch abgeschaltet. Auch beim Anheben und Absenken des Hubwerks wird die Zapfwelle ab- bzw. wieder zugeschaltet. Die Getriebesteuerung überwacht und steuert das Zuschalten der Zapfwelle in Abhängigkeit von der Last. So erfolgt ein sanfteres Anlaufen, das nicht nur den Fahrerkomfort erhöht, sondern Traktor und Arbeitsgerät auch vor Beschädigungen durch unsachgemäßes Zuschalten schützt.

Frontzapfwelle

Eine 6-sechsteilige Frontzapfwelle, Betriebsdrehzahl 1.000 U/min, ist optional für MF 8700 Traktoren verfügbar. Gemeinsam mit dem Fronthubwerk macht sie vielfältige zusätzliche Arbeitsgeräte für höhere Arbeitsbreiten und höhere Effizienz nutzbar.

Leistung und Wirtschaftlichkeit

Die Zapfwellen-Nenn Drehzahlen werden bei einer Motordrehzahl von ca. 1.950 U/min erreicht, was der maximalen Motorleistung entspricht. Mit einer konstanten Drehmomentabgabe in einem bis zu 600 U/min breiten Drehzahlbereich und der Fähigkeit, bei einer gewählten Motordrehzahl jede gewünschte Fahrgeschwindigkeit über das DynaVT-Getriebe präzise einstellen zu können, erzielen Sie stets die perfekte Kombination aus Zapfwelldrehzahl, Fahrgeschwindigkeit und Kraft – für eine optimale Wirtschaftlichkeit.

Tasten zur Zapfwellen-Auswahl und automatischen Aktivierung an der Bedienarmlehne.



An den Kotflügeln verfügbare Bedientasten für Zapfwelle, Hydraulik-Steuventil und Hubwerk.



Bedienelemente für Zapfwelldrehzahl und Hubwerksteuerung an der Kabinensäule.

Fuse™ Technologies: Zusammen arbeiten

Wissen ist Macht: Eine präzise Datenmessung und -aufzeichnung verbessert die Entscheidungsfindung. Das mit der Baureihe MF 8700 vorgelegte Innovationstempo zeigt sich deutlich bei den installierten Onboard-Technologien – Systemen, die einen echten Platz in der Zukunft der Landwirtschaft haben: Sie steigern die Produktivität der Landwirte, indem sie ihnen auf Präzisionsmessdaten beruhendes Wissen in die Hand geben.

Mit den AGCO Fuse™ Technologies stellt Massey Ferguson genau die unkomplizierten und zuverlässigen Lösungen bereit, für die wir seit jeher bekannt sind – Technologien, welche die von den Landwirten geforderten Aufgaben zuverlässig und exakt erledigen - ohne Stress. Die in die Baureihe MF 8700 integrierten Onboard-Lösungen sind ein deutliches Zeichen für das Tempo, mit dem Massey Ferguson Fortschritt und Innovation vorantreibt. Informationen sind entscheidend, um die Landwirtschaft effizienter und produktiver zu machen. Deshalb setzen wir auf unkomplizierte und zuverlässige technische Lösungen, die Produktivität, Bedienfreundlichkeit und Rentabilität verbessern – durch höhere Erträge, geringere Kosten und gesteigerte Gewinne.

FUSE™
TECHNOLOGIES





Die CCD-Konsole:

Die Datatronic gibt Ihnen alle Informationen und volle Kontrolle

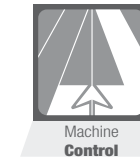

1

Volle Kontrolle über alle Traktorfunktionen und Optimierungsmöglichkeiten für Getriebe, Motor und Hydraulik. Außerdem steht das hervorragende Dual Control System für die präzise Steuerung von Aufsattelpflügen zur Verfügung – mit automatischem Einziehen und Ausheben. Gleichzeitig passt das System die Tiefeneinstellung am Aufsattelrad passend zum Heckhubwerk an. Das System steuert ebenfalls Arbeitsgeräte am Fronthubwerk mit automatischer Tiefeneinstellung und Funktionssteuerung – voll synchronisiert mit dem Heckhubwerk.



2

Video-Modus – Bilder einer Bordkamera können auf dem Bildschirm der Konsole dargestellt werden. Diese kann der Fahrer nutzen, um den Einsatz komplexer Arbeitsgeräte zu überwachen oder, um die Sicherheit und Schnelligkeit beim Rückwärtsfahren zu erhöhen.



3

ISOBUS für umfassende Arbeitsgerätesteuering – Durch den ISOBUS können die Bedienmasken eines Arbeitsgeräteherstellers auf dem Bildschirm der Konsole dargestellt werden. Besitzer und Fahrer sparen dadurch Zeit und Geld, da in der Kabine keine zusätzlichen Terminals installiert werden müssen. Verbinden Sie einfach das Anschlusskabel des Arbeitsgeräts mit dem ISOBUS-Anschluss des Traktors und das System lädt automatisch die Bedienmasken und zeigt sie auf dem Bildschirm an – Schalter auf dem Multipad können einzelne Funktionen zugewiesen werden (nur Exclusive-Version).





4

Die Funktion des Lenksystems Auto-Guide™ 3000 kann zur besseren Übersicht des Fahrers auf dem CCD angezeigt werden. Es ist kein separater Bildschirm erforderlich. Dank dieser Integration sind keine zusätzlichen Kabel notwendig. – Informationen zu den bedienerfreundlichsten Lenksystemen am Markt finden Sie im Abschnitt „Lenksysteme“, Seite 42.



5

Daten und Einstellungen speichern – Bis zu acht verschiedene Speicher ermöglichen es dem System, während des Betriebs Daten zu Flächenleistung, Kraftstoffverbrauch, Arbeitsstunden und vieles mehr zu erfassen und aufzuzeichnen. Alle Einstellungen und Parameter können im CCD gespeichert werden. Sichern Sie Ihre Traktor-Einstellungen: Eine spezielle Funktion des CCDs macht es möglich, die gespeicherten Traktor-Einstellungen auf einen USB-Stick zu übertragen und diese Einstellungen vor Beginn der Arbeiten zu bearbeiten. Die gesamten Einstellungen können damit zudem auf alle Ihre Maschinen übertragen werden, die mit CCD ausgestattet sind.



6

Einstellungen zum Vorgewende-Management – Die CCD-Konsole ist serienmäßig mit dem exklusiv von Massey Ferguson entwickelten intuitivsten, unkompliziertesten und bedienerfreundlichsten automatischen Vorgewende-Management-System ausgestattet, das derzeit auf dem Markt erhältlich ist. Damit sparen Sie erhebliche Zeit auf dem Vorgewende ein, können sich auf die anstehenden Arbeiten konzentrieren und so mit Leichtigkeit Ihre Erträge maximieren.



Unkomplizierte und intuitive Technik von Massey Ferguson



Lenksystem-Optionen die Sie für mehr Profit auf Kurs halten



Nachdem Lenksysteme im Feldeinsatz nachweislich bis zu 12 Prozent an Kraftstoff einsparen, ziehen mehr und mehr Landwirte die Anschaffung eines Lenksystems in Betracht. Auto-Guide™ 3000 ist ein vollautomatisches Lenksystem mit einer Genauigkeit im Submeter-, Dezimeter- und Zentimeterbereich.

MF 8700-Traktoren der Ausstattungsvarianten Efficient und Exclusive können optional ab Werk mit einem Auto-Guide™ 3000 TopDock-Empfänger ausgestattet werden. Damit kann kostenlos das EGNOS Korrektursignal mit einer Genauigkeit im Submeter-Bereich verwendet werden. Die Aufrüstung erfolgt einfach, ohne Freischaltcode, durch Einstecken des Moduls in die TopDock-Basis. Falls eine höhere Genauigkeit erforderlich ist, kann ein Trägheitsnavigationssystem (IMU) installiert werden, um die Positionsbestimmung des Traktors zu verbessern. Dazu wird einfach ein Funkmodul in das TopDock eingesteckt, das höchste Präzision gewährleistet.



Datatronic CCD-Konsole

Jene, die ein einfaches, integriertes Lenksystem-Terminal bevorzugen, können sich Auto Guide™ 3000 über das Datatronic CCD anzeigen lassen, ein separater Bildschirm ist nicht erforderlich. Diese verbessert die Rundumsicht des Fahrers.



Die C3000 Konsole

Die C3000 Konsole bietet fortschrittliche Funktionen und ermöglicht Ihnen, mehr zu erreichen. Sie ist die optimale Lösung für jeden, der alle Aufträge und Arbeiten durchgängig aufzeichnen möchte. Die Konsole ermöglicht Ihnen, Felder zu erstellen, um den Gesamtbereich zu messen und alle erfassten Daten zu speichern und zu exportieren. Sie können diese wichtigen Daten für zukünftige Aufgaben erneut aufrufen. Die C3000 Bedienoberfläche ist leicht zu bedienen. Die übersichtliche Struktur macht die Navigation durch die Menüs einfach. Sie ist mit einem gut ablesbaren 12,1 Zoll Farbtouchscreen ausgestattet, der Felder und Anwendungen klar darstellt. Der Touchscreen ermöglicht eine schnelle Anwahl von Menü und allgemeinen Funktionen und kann für eine effizientere Überwachung von Aufgaben in drei kleinere Bildschirme unterteilt werden.

GO-MODUS-FUNKTION

Der „Go-Modus“ ermöglicht es dem Fahrer mit dem Lenksystem schon bei der erstmaligen Verwendung nach einer kurzen Einrichtzeit von fünf Minuten zu arbeiten. Damit ist das System äußerst bedienerfreundlich und bringt schnell entsprechenden Nutzen. Dies ist die einfachste Art das Lenksystem zu verwenden, ohne dass irgendwelche Einstellungen vorgenommen werden müssen und spricht besonders jene an, die auf der Suche nach einem einfach zu verwendenden System sind, das keine detaillierten Einstellungen erfordert.

Diese einzigartige Funktion ermöglicht es, Auto-Guide™ 3000 in nur fünf Minuten mit wenigen Einstellungen für Arbeitsgeräte und Fahrspuren einzurichten, so dass selbst unerfahrene Fahrer den Übergang zum Arbeiten mit dem System problemlos bewältigen.

Arbeitsgerät



Fahrspur



Los!



Genauigkeit	30 cm	20 cm - 5 cm	2 cm
Korrektursignal	EGNOS* OmniSTAR VBS	OmniSTAR VBS/HP OmniSTAR G2	RTK Basisstation NTrip
Empfänger	Auto-Guide™ 3000 TopDock	Auto-Guide™ 3000 TopDock mit IMU	Auto-Guide™ 3000 TopDock mit IMU und Funkeinschub
Anwendungen	Spritzen/Streuen Ernte Bodenbearbeitung Kartierung	Spritzen/Streuen Ernte Bodenbearbeitung Kartierung	Aussaat/Pflanzen Streifenbearbeitung Unkrautbekämpfung

MF 8700



Stets am Puls der Maschine:

Das neue AGCOMMAND™

Große Betriebe und Unternehmer, die genau wissen wollen, was ihre Maschinen wann leisten, werden die aussagekräftigen und präzisen Informationen schätzen, die das AGCOMMAND™-Telemetriesystem kontinuierlich übermittelt.

Mit AGCOMMAND™ können Maschinenbesitzer und Betriebsleiter Position, Leistung, Fahrtverlauf und Status eines Fahrzeugs sowie dessen Betriebskosten überwachen, um die Produktivität weiter zu steigern. Alle zehn Sekunden erfasst AGCOMMAND™ die GPS-Position einer Maschine und meldet ihre Leistung. Die Daten werden an einen zentralen Server weitergeleitet, wo sie über das Internet von Ihrem Firmen-PC abgerufen werden können.

Die AGCOMMAND™-App ermöglicht einen mobilen Zugriff auf das System, damit Sie die Maschinen zu jeder Zeit und von jedem Ort aus überwachen können. Außerdem können Sie den Fahrtverlauf einsehen und die Berichtsfunktion nutzen, um auf dem Feld Analysen vorzunehmen. Die AGCOMMAND™-App ist für iPad und iPhone erhältlich. Sie bietet die gleichen Funktionen wie das normale AGCOMMAND™-System. So kann auf die Maschine nahezu in Echtzeit über eine Homepage zugegriffen werden, welche die Maschinendaten wie Position, Adresse und Wetterinformationen schnell und übersichtlich bereitstellt.

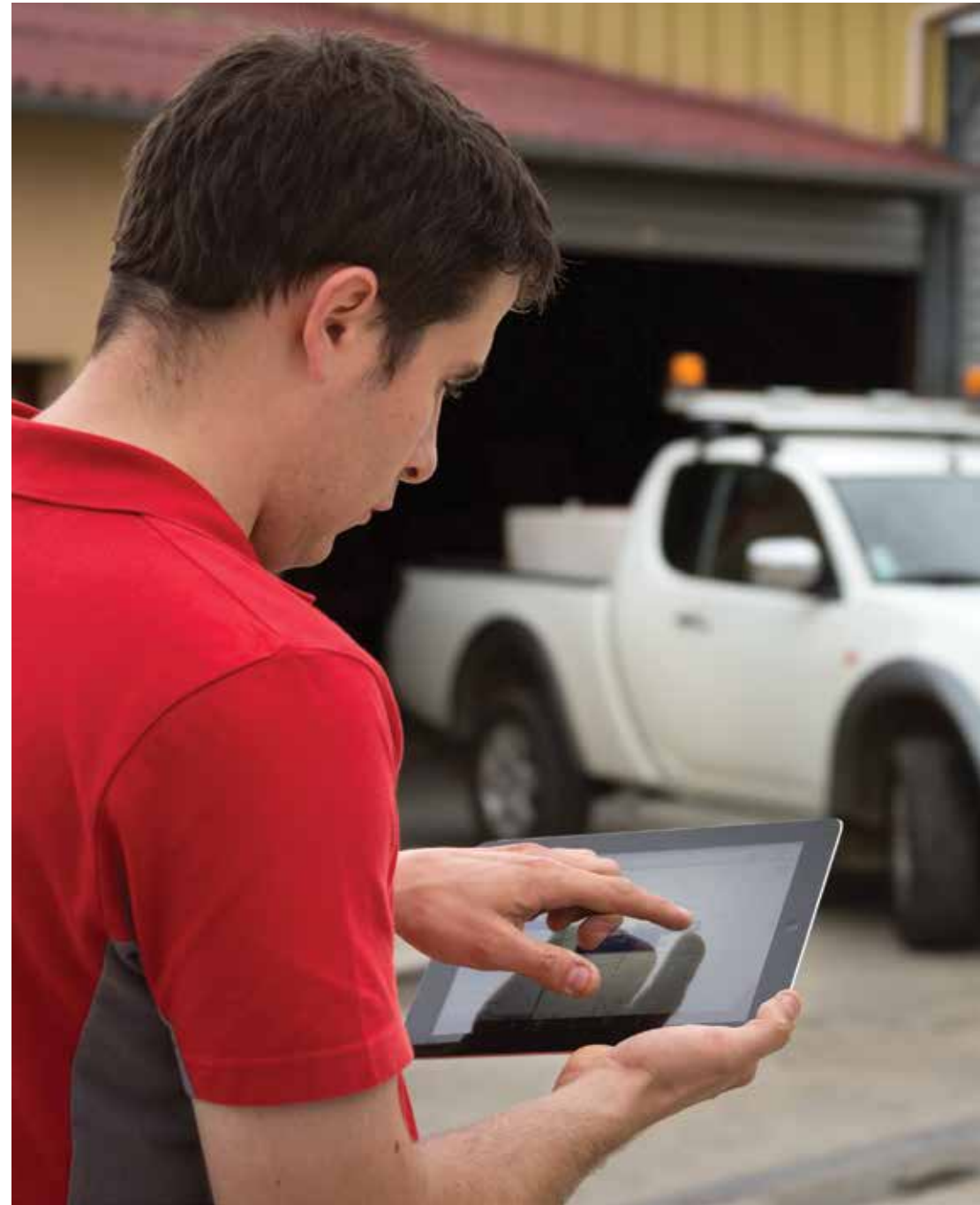



Fahrtverlaufskarten: Zeigen Sie auf einer Google-Karte oder einem Satellitenbild an, wo sich der Traktor während einer bestimmten Zeitspanne befand, mit Informationen zu Stopps, Arbeitsvorgängen sowie Start- und Zielpunkt. AGCOMMAND™ Advanced kann die über den CAN-Bus der Maschine gesammelten Daten wie Motorlast, Radschlupf und Kraftstoffverbrauch anzeigen. Darüber hinaus bietet es die ultimative Nachverfolgbarkeit der Maschine.



Effizienzberichte: Diese gibt es in zwei Varianten – zeitorientierte Berichte zeigen den Anteil jeder Betriebsart an der Gesamtbetriebsstundenzahl an, streckenorientierte Berichte den Anteil von Arbeits-/Vorgewende-/Transporttätigkeiten an der Gesamtfahrstrecke der Maschine. Es wird aufgeschlüsselt, wie lange sich die Maschine bei der eigentlichen Arbeit, auf dem Vorgewende, im Transport oder im Leerlauf befand. So lassen sich Effizienz und Leistungsvermögen der Fahrer schnell prüfen. Der Bericht kann für bis zu fünf Maschinen gleichzeitig erstellt werden. Die Daten können zur Bearbeitung am PC oder Laptop in gut handhabbare pdf- oder Excel-Dateien ausgegeben werden.

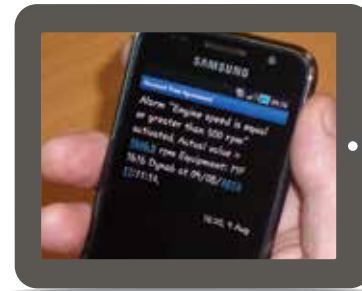

SMS-Alarmfunktion: Alarmiert den Besitzer per Mobiltelefon, wenn die Maschine eine auf der Geofence-Website erstellte, vordefinierte Zone verlässt bzw. in sie hineinfährt. Außerdem kann der Besitzer oder Betriebsleiter beispielsweise benachrichtigt werden, wenn ein Fahrer auf den Hof zurückkehrt oder auf dem Feld nachtanken muss. Mit AGCOMMAND™ Advanced können darüber hinaus Alarmmeldungen zu CAN-Parametern eingestellt und Service-Meldungen an Besitzer und/oder Händler gesendet werden.



Instrumententafel: Mit AGCOMMAND™ Advanced können Sie Maschinen bis zu 30 Minuten am Tag nahezu in Echtzeit beobachten. Die Hauptparameter werden auf einer virtuellen Instrumententafel auf Ihrem PC oder Laptop angezeigt. Falls der Kraftstoffverbrauch zu hoch erscheint, oder bestimmte Einstellungen für bessere Ergebnisse erforderlich sind, kann der Fahrer direkt über die AGCOMMAND™-Instrumententafel sowie per SMS benachrichtigt werden. Bei der Arbeit mit Mähdreschern kann der Anwender die Position von Sieb und Dreschkorb, Rotordrehzahl, Fahrgeschwindigkeit, Produktivität, Ernteleistung und Kornverlust anzeigen und Einstellungen zur Erzielung der höchsten Effizienz vornehmen. AGCOMMAND™ Advanced kann dafür sorgen, dass selbst unerfahrene Fahrer das Beste aus der Maschine herausholen. Mit dem System können mehrere Mähdrescher auf einem Feld gleichzeitig verfolgt werden.



Scan mich, um die App zu erhalten!



Für die AGCOMMAND™-Telemetriesysteme gibt es eine breite Palette weiterer Anwendungen, welche die gesammelten Daten bestmöglich nutzen. Dazu gehören die Erstellung von Verlaufskarten zur Anzeige der Maschinenaktivität, der Vergleich von Maschinen und Fahrern, die Erstellung von Berichten zu einzelnen Feldern oder gar saisonübergreifende Effizienzanalysen zur Untersuchung und Maximierung der Produktivität. Für diejenigen unter Ihnen, die alles genauestens wissen wollen, speichert die erweiterte Version AGCOMMAND™ Advanced die Betriebs- und Leistungsdaten noch häufiger als die Standardversion: alle zehn Sekunden!

Jetzt neu: Seien Sie auch unterwegs flexibel – mit der neuen AGCOMMAND™ App, die Ihnen Ihr Büro aufs Feld bringt.

AGCOMMAND™



Umfassende Unterstützung.

Immer da, wenn Sie sie brauchen

Massey Ferguson und seine Vertriebspartner mit ihren motivierten und gut ausgebildeten Mitarbeitern bieten Ihnen den Service, den Ihre Maschinen brauchen - wann und wo immer Sie ihn brauchen.

Wir beraten Sie gern und umfassend, damit Sie genau die Maschine bekommen, die Ihre Anforderungen optimal erfüllt. Perfekter Service gehört selbstverständlich dazu. Das sichert Ihnen maximale Betriebssicherheit und Einsatzbereitschaft Ihrer Maschinen.

Fragen Sie Ihren Vertriebspartner oder AGCO FINANCE Experten nach möglichen Finanzierungsarten und finden Sie die Lösung, welche am besten zu Ihnen passt, wie Miete, Leasing, usw.

manager für mehr Planungssicherheit

Der manager Wartungs- und Reparaturvertrag ist ein Komplettpaket, das Ihnen mit Wartungen, Reparaturprogramm und umfassender AGCO-Gewährleistung die komplette Instandhaltung Ihres Traktors bietet und praktisch wie die Verlängerung der herstellereitigen Gewährleistung funktioniert. Dieser komplett unterstützte Vertrag deckt folgende Komponenten ab:

- Motor und Getriebe
- Hydraulik
- Zapfwelle
- Lenkung
- Elektronik
- Kabine und Bedienelemente
- Achsen

Wenn Sie sich für einen **manager** Wartungs- und Reparaturvertrag entscheiden, sichern Sie sich einen höheren Wiederverkaufswert für Ihre Maschine. Dafür sorgen ein lückenloses Scheckheft und AGCO-Originalteile am gesamten Traktor. Dank der vorbeugenden Wartung können Sie die Wartungskosten Ihrer Maschine deutlich senken, damit auch die langfristigen Betriebskosten verringern und so Ihrem Betrieb eine kostenoptimierte Zukunft sichern.







Keine versteckten Kosten:

Rundum-Service von Massey Ferguson – Komplettservice der neuen Generation*

Massey Ferguson ist die einzige Marke, die Ihnen für Ihren neuen MF 8700 Traktor ein umfassendes Servicepaket anbietet. Dazu gehört:

IHR TRAKTOR +

IHRE FINANZIERUNG +

**IHR MANAGERVERTRAG
FÜR REPARATUR UND WARTUNG**

Wenden Sie sich für ein persönliches Angebot an Ihren MF-Händler!

Damit kennen Sie Ihre genauen Gesamtbetriebskosten, ohne versteckte Bedingungen oder zusätzliche Kosten, für eine Vertragslaufzeit von bis zu 5 Jahren und 6.000 Stunden.

Kurz gesagt:

Sie kennen Ihre Gesamtbetriebskosten ab Tag 1: So können Sie Ihre Kosten einfach und ohne Überraschungen planen.

Sie nutzen stets die allerneuste Technik auf Ihrem Traktor.

Sprechen Sie mit Ihrem Massey Ferguson Vertriebspartner oder AGCO Finance Experten. Sie erhalten eine individuelle Lösung, mit der Ihr Unternehmen wachsen kann.

- Zur Verfügbarkeit in Ihrer Region wenden Sie sich bitte an Ihren AGCO Finance Experten oder Ihren Händler. Die Vertragsbedingungen können je nach Land variieren.

WOLLEN SIE WISSEN, WIE VIEL DIESER MF 8732 DYNA-VT PRO STUNDE KOSTET?



Wartung leicht gemacht: einfach und unkompliziert

Mit einem Massey Ferguson Traktor der Baureihe MF 8700 minimieren Sie die Zeit auf dem Hof, um den nächsten Tag vorzubereiten. Wir haben Zweckmäßigkeit und Design kombiniert, um die tägliche Wartung schnell, leicht und unkompliziert zu gestalten, damit Sie Ihren Traktor stressfrei warten und schnell auf's Feld kommen – für eine höhere Produktivität.

Dabei geht es nicht nur um die Zeit für die Wartung, sondern auch um Geld. Durch die um 25 % auf 500 Stunden verlängerten Wartungsintervalle reduzieren sich die Wartungskosten deutlich.

Viel Platz und bequemer Zugang, um die Kühler zu reinigen.



Die kompakte Kühleinheit ist bequem zugänglich und einfach zu reinigen und zu warten. Durch die Saugwirkung der Kühlgebläse wird der Staub zu 90 % von selbst entfernt. Auch der Luftfilter des Motors ist bequem zugänglich und leicht zu reinigen.



Die einteilige Motorhaube lässt sich vollständig öffnen und bietet so exzellenten Zugang für alle Wartungsarbeiten.





Der Kabinenluftfilter kann zur Reinigung einfach entnommen werden.



Der AdBlue®-Tank wurde sorgfältig positioniert, um die Isolierung vor hohen und tiefen Temperaturen zu verbessern. Das Befüllen beider Tanks ist sicher und bequem.



Die schlanke Bauweise von Motorhaube und Vorderachse garantiert den bequemen Zugang zu Motorölfiltern und Ölmesstab.

Serien- und Sonderausstattung – Passen Sie den Traktor optimal Ihren Bedürfnissen an

	Efficient	Exclusive
Motor		
6 Zylinder AGCO POWER Stufe 4f	●	●
Selektive Katalytische Reduktion (SCR)	●	●
EEM-Motorsteuerung mit Drehzahl Speicher	●	●
Motorblockvorwärmung	○	○
Getriebe		
PowerControl-Hebel	●	●
Fahrtrichtungswechsel auf der rechten Seite	–	●
T-Fahrhebel an der Bedienarmlehne	●	–
MultiPad-Fahrhebel an Bedienarmlehne	–	●
Dyna-VT 40 km/h Super Eco mit Dynamischem Traktormanagement (DTM)	○	○
Dyna-VT 50 km/h* Eco mit Dynamischem Traktormanagement (DTM)	●	●
Tempomat	●	●
ParkLock (Federspeicherbremse)	●	●
Kabine		
Standard-Klimaanlage	●	–
Klimaautomatik	○	●
Luftgefederter Super-Deluxe-Sitz mit dynamischem Dämpfungssystem	●	○
Luftgefederter Super-Deluxe-Maximo-Evolution-Fahrersitz	○	●
Beifahrersitz mit Sicherheitsgurt	●	●
Radio – MP3 – SD-Karteneinschub – USB	●	–
Radio, CD, MP3, Equalizer, Bluetooth, USB u. Front-Aux.	○	●
Große Teleskop-Seitenspiegel	●	–
Große elektrisch verstellbare Teleskop-Seitenspiegel mit Spiegelheizung	○	●
OptiRide Plus Kabinenfederung	○	●
Glasdach	○	●
Radar und Schlupfregelung	○	●
CCD/Datatronic 4, Video- und ISOBUS-fähig	○	●
Anhänger-Lenkachsenmanagement	○	●
DualControl	○	●

	Efficient	Exclusive
Kabine (Fortsetzung)		
Vorgewende-Management-System	○	●
Auto-Guide™ 3000 mit Go-Modus	○	●
SpeedSteer	○	●
AGCOMMAND™	○	●
Chassis und Hydraulik		
Elektrische Steuerventile	●	●
Elektronischer Joystick	●	●
Power-Beyond-Funktion mit Anschlüssen	○	●
Traktor mit Ladervorbereitung und Multifunktions-Joystick	○	○
Elektronische Hubwerksregelung mit aktiver Schwingungsdämpfung	●	●
Automatikfunktion für Zapfwelle	●	●
Automatikfunktion für Allradantrieb und Differentialsperre	●	●
Teleskopstabilisatoren	●	–
Automatische Stabilisatoren	○	●
Hydraulik-Oberlenker	○	○
Integriertes Fronthubwerk	○	●
Integrierte Frontzapfwelle	○	○
Elektrische Ausstattung		
Automatischer Batterietrennschalter	●	●
ISO-Signalanschluss	●	●
Externe Bedienelemente zur Hubwerkssteuerung auf den Kotflügeln	●	●
Externe Zapfwellen-Start/Stop-Tasten auf den Kotflügeln	●	●
Externe Ventilbedientasten auf den Kotflügeln	●	●
Xenon-Beleuchtung	○	○
Weitere Ausstattung (kann landesspezifisch variieren)		
QuadLink – Vorderachsfederung	●	●
Schwenkbare Kotflügel vorn	●	●
Kabinen-Standheizung	○	○
Hydraulische Anhängerbremse	○	○
Pneumatische Anhängerbremse	●	●

LEGENDE

- Nicht verfügbar
- Serienausstattung
- Option
- * Je nach Markt/Gesetzgebung

Serienausstattung

	MF 8727	MF 8730	MF 8732	MF 8735	MF 8737
Motor					
Motortyp	AGCO POWER				
Anz. Zylinder/Anz. Ventile/Hubraum	St./St./Liter 6 / 4 / 8,4				
Bohrung / Hub	mm 111 / 145				
Ansaugung	2-stufiger Turbolader mit Ladeluftkühler und elektrischem Wastegate Ventil				
Einspritzart	Common-Rail				
Kühlergebläseart	Vistronic – variable Gebläsedrehzahl				
Max. Leistung bei 1.950 U/min	✦ ISO PS 270	295	320	350	370
Max. Drehmoment bei 1.500 U/min	✦ Nm 1.220	1.300	1.390	1.530	1.540
Max. Leistung mit EPM	PS 300	325	350	380	400
Max. Drehmoment mit EPM	Nm 1.300	1.390	1.500	1.590	1.600
Max. Leistung an Zapfwelle (OECD, Genauigkeit +/- 5 %)	hp 225	250	275	300	320
Füllmenge Kraftstofftank	Liter 630				
Füllmenge AdBlue®-Tank	Liter 60				
Wartungsintervall	Stunden 500				
Dyna-VT-Getriebe					
Typ	Stufenloses CVT-Getriebe mit Dynamischem Traktormanagement (DTM)				
Geschwindigkeitsbereich Feld	km/h 0,03 – 28 km/h Vorwärts und 0,03 – 16 km/h Rückwärts				
Geschwindigkeitsbereich Straße	km/h 0,03 – 50 km/h* Vorwärts und 0,03 – 38 km/h Rückwärts 40 km/h Eco bei 1.400 U/min – 50 km/h* Eco bei 1.550 U/min				
Hubwerk und Hydraulik					
Unterlenkertyp	Kategorie 3 oder 4				
Maximale Hubkraft am Lenkerende	kg 12.000				
Hydrauliktyp	CCLS-Hydrauliksystem				
Max. Durchfluss	Liter/Minute 205				
Maximaler Druck	bar 200				
Max. Anzahl an Heck-Steuerventilen	6				
Fronthubwerk und Frontzapfwelle					
Typ	In Rahmen integriert mit unabhängiger Ventilsteuerung und elektrohydraulischer Regelung				
Unterlenkertyp	Kategorie 3				

Fronthubwerk und Frontzapfwelle (Fortsetzung)	MF 8727	MF 8730	MF 8732	MF 8735	MF 8737
Maximale Hubkraft am Lenkerende			5.000		
Max. Anzahl an Front-Steuerventilen	2	2	2	2	2
Motordrehzahl bei 1.000 U/min Frontzapfwelldrehzahl			2.036		
Zapfwelle (Heck)					
Betrieb und Regelung	Elektrohydraulische Zuschaltung. Start/Stopp-Tasten an Bedienarmlehne und Kofflügel, mit Vorgewendeautomatik				
Geschwindigkeitsvorwahl	Elektrohydraulisch				
Motordrehzahl für 540 Eco / 1.000			1.577 / 1.970		
Motordrehzahl für 1.000 / 1.000 Eco			1.970 / 1.605		
Wellendurchmesser	1 3/8 " 6 & 21 Nuten; 1 3/4" 20 Nuten				
Räder und Reifen (weitere Reifenkombinationen als Option erhältlich)					
Vorne	600/70 R28		600/65R34		
Hinten	650/85 R38		710/75R42		
Gewichte					
Leergewicht	ca. kg		10.800		
Maximales Fahrzeuggesamtwegicht	kg		18.000		

LEGENDE

- ✱ ISO TR14396
- Nicht verfügbar
- * • Je nach Markt/Gesetzgebung

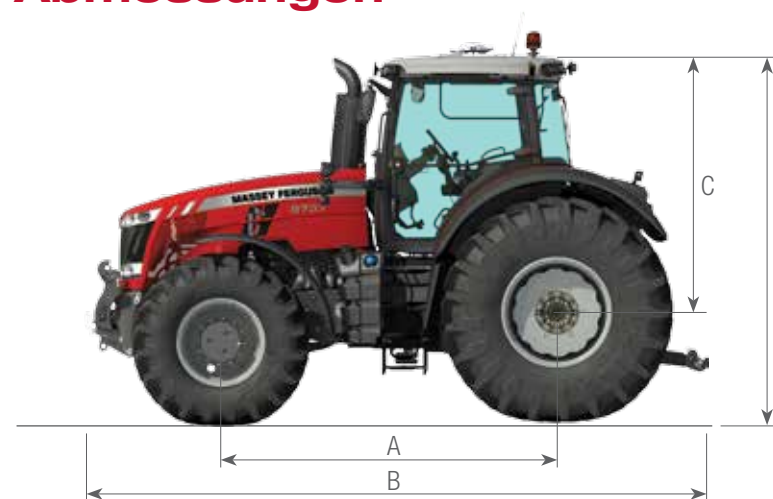
Abmessungen

	MF 8700
A – Radstand – mm	3.100
B – Gesamtlänge, vom Aufnahmerahmen der Frontgewichte bis zu den Unterlenkern am Heckhubwerk – mm	5.552
B – Gesamtlänge, vom Fronthubwerk bis zu den Unterlenkern am Heckhubwerk – mm	6.200
C – Höhe vom Mittelpunkt Hinterachse bis Oberkante Kabinendach – mm	2.353
D – Gesamthöhe bis Oberkante Kabinendach – mm	3.428



MASSEY FERGUSON

A world of experience. Working with you.



<http://www.facebook.com/MasseyFergusonGlobal>
twitter.com/AGCOcorp
<http://www.youtube.com/MasseyFergusonVideo>
blog.agcocorp.com



MASSEY FERGUSON ist eine weltweite Marke von AGCO.
© AGCO Limited, 2013 | 15502/1013 | Austro Germ/0114/3m



Responsible forest management

Austro Diesel

GmbH

Concorde Business Park 3/2,
A-2320 Schwechat,

Telefon: 01/70 120, Fax: 01/70 120-5

e-mail: verkauf@austrodiesel.at Internet: www.austrodiesel.at