



# DK10

Seriya  
45 - 58 KS



# DK10 SERIJA

## SAVRŠENA IZVEDBA ZA PRAVU CIJENU

DK10 serija traktora osmišljena je da odgovara svakom poslu koji zahtijeva snažan, izdržljiv i kompaktan traktor. Dostupna u izvedbama od 45 do 58 konjskih snaga, ova serija kompaktnih traktora visokih performansi objedinjuje zavidnu snagu i jednostavno upravljanje.

Otvorena i prostrana platforma

Štedljivi dizel motor

Dvojna HST pedala (HST model)

Snažan i robustan

Izvrstan omjer cijene i kvalitete

Neovisna regulacija PTO-a (58KS)





### Kompaktan

Savršeno dizajniran za rad u voćnjacima i vinogradima bez opasnosti oštećivanja usjeva. Standardni Mid ROPS sustav za uski T2 model, štiti vozača od niskih grana u voćnjaku i vinogradu. Kompaktne veličine, mnogo se lakše okreće i radi u uskim manevarskim prostorima (širina: 1.41m, minimalna visina: 1.2m / T2 certifikat samo za uski model).



### Rukohvati na blatobranu (ROPS model)

Lagano uskakanje/iskakanje na/sa vozila zahvaljujući držačima na blatobranu sa obje strane.

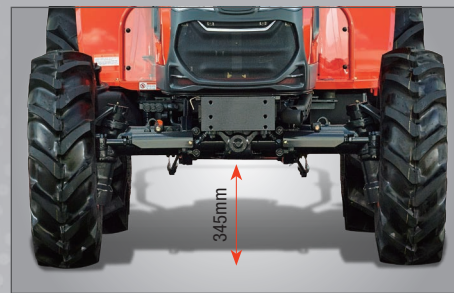

### Visoka udaljenost od tla (klirens)

Minimalni klirens od 345mm osigurava nesmetanu vožnju čak i po kamenitim ili neravnim terenima.

### Servo upravljač

Standardni servo upravljač značajno smanjuje potrebnu silu kod čestih i oštih skretanja tokom vožnje i u samom radu.

### Lako upravljanje

Dvojne HST pedale čine upravljanje i rad prikladnijima i produktivnijima.

### Vežani HST (HST)

Kad je "vežani HST" uključen pedala HST pogona je sinkronizirana sa okretajima motora. Na taj se način smanjuje potrošnja goriva i pojednostavljuje upravljanje traktora sa prednjim utovarivačem i sa mnogo drugih priključaka.

### Deluxe sjedalo s ovjesom

Ergonomično i prilagodljivo sjedalo s ovjesom osigurava udobnost pri vožnji i radu.

### Upravljanje stražnjim prihvatom u 3 točke

Upravljačka ručica omogućuje jednostavno i precizno podizanje i spuštanje stražnjeg prihvata u 3 točke.

### Dvojna HST pedala (HST)

Dvojni sustav pedala za HST modele olakšava učestalu promjenu smjera kretanja (naprijed-nazad), kao i kontrolu brzine.



# ISKUSITE KOMPAKTNU I SNAŽNU DK10 SERIJU



## Pogon na sva četiri kotača (4 WD)

Pogon na sva četiri kotača (4 WD) standardan je na svim modelima te se pokreće lako dostupnom ručicom.



## Osvijetljena kontrolna ploča

Osvijetljena kontrolna ploča osigurava vrlo dobru vidljivost pri svim radnim uvjetima – danju i noću.

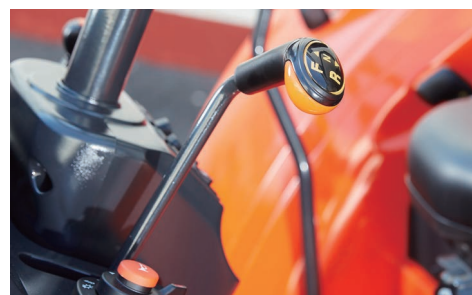

## Hidrostatski inverter (za H-shuttle model)

Hidrostatski inverter omogućuje brzu promjenu smjera kretanja (naprijed-nazad) bez upotrebe kvačila.

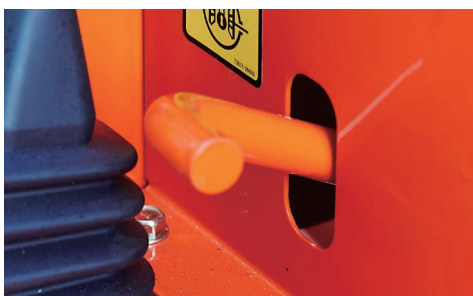

## Blokada stražnjeg diferencijala

Standardna blokada diferencijala lako je dostupna te osigurava maksimalnu trakciju i pomoć u vožnji na pjeskovitom i blatnom terenu.



## Joystick (model s kabinom, 58KS)

Ergonomično dizajnirani joystick za prednji utovarivač standardan je za DK10 seriju sa kabinom.



## "Cruise PTO" (58KS)

U "Cruise PTO" modu moguće je neovisno regulirati brzinu vrtnje izlaznog vratila (PTO) što omogućava pouzdane performanse sa različitim priključcima čak i u teškim uvjetima rada.



## Snažan i robustan hidrostatski mjenjač (HST model)

Učinkovit HST mjenjač jamči visoku produktivnost. Trostupanjski mjenjač (Hi/Mid/Low) sa dvojnim pedalama omogućava jednostavno i brzo izvršenje svakog zadatka.



## Ekološki dizel motor (58KS)

Novi „Common Rail“ dizel motor (CRDI) unaprjeđuje uštedu goriva istodobno smanjujući razinu buke. Sa ovim ekološki prihvatljivim Tier 4 motorom, DK10 serija nudi tihi, kvalitetnu i moćnu izvedbu.



## Neovisno hidraulično PTO vratilo

Stražnje neovisno PTO vratilo stavlja se u funkciju jednostavnim okretanjem prekidača. Sigurnosna blokada sprječava pokretanje motora ukoliko je PTO vratilo ostalo uključeno. Svi modeli standardno dolaze sa mogućnošću izbora između ručnog ili automatskog isključenja PTO-a. Kada je uključen automatski PTO, PTO vratilo će se automatski isključiti prilikom podizanja stražnjeg prihvaća u tri točke te ukloniti rizik izloženosti rotirajućim dijelovima.



### Napredni klima uređaj (samo modeli s kabinom)

Poboljšani sustav hlađenja/grijanja osigurava izvrsnu kontrolu temperature za ugodno radno okruženje tijekom cijele godine.



### Stražnji hidraulični priključci

Traktori su standardno opremljeni sa 4 hidraulička priključka (ventila) što omogućuje širok izbor priključaka i dodatne opreme.



### Kutija za alat

Prostrana kutija za alat smještena je iza sjedala za maksimalnu dostupnost.

### Moderan i elegantan dizajn

Moderan dizajn KIOTI traktora osigurava izvrsnu preglednost dok samonosivi poklopac motora omogućava brz pristup za dnevno održavanje ili popravke.



# KIOTI TRAKTOR DK10 SERIJA

## SPECIFIKACIJE

MODEL		DK5010(N)	DK5010(N)HS
<b>MOTOR</b>			
Model		4B243LWL	
Tip		4 cilindra vertikalno u liniji s vodenim hlađenjem	
Snaga motora	KS(kw)	49( 36.5)	
Zapremnina	cc	2,435	
Nazivni broj okretaja	okr/min	2,600	
Kapacitet spremnika goriva	l	45	
<b>POGON</b>			
Kvačilo		Jednostupanjska suha spojka	
Mjenjač		Mehanički sinkroniziran	Mehanički sa hidrostatskim inverterom (H-Shuttle)
Brzine		16x16	
Blokada diferencijala		Mehanička stražnja	
Kočnice		Multi disk kočnice u ulju	
Stražnje izlazno vratilo (PTO)		Neovisno	
Brzina vrtnje PTO-a (opcija)	okr/min	540/540E (540/1000)	
Način uključivanja pogona na sve kotače (4WD)		Mehanički	
<b>HIDRAULIKA</b>			
Kapacitet pumpe za rad s priključcima	l/min	36.4	
Stražnji prihvat u 3 točke		Kategorija 1	
Max. kapacitet podizanja	kg	1,542	
Hidraulički sustav podizanja		Regulacija položaja i opterećenja hidraulike (draft)	
Broj standardnih hidrauličnih priključaka		4 ventila	
Automatsko isključenje PTO vratila		Standardno	
Plivajući položaj sa jednim dodirom		Standardno (ručno uključivanje)	
<b>KOTAČI</b>			
Prednji AG.		280/70 R16	
Stražnji AG.		380/70 R24	
<b>BRZINA KRETANJA</b>			
Naprijed	km/h	0.34-32.5	
Natrag	km/h	0.33-31.6	
<b>DIMENZIJE</b>			
Ukupna dužina (s prihvatom točke)	mm	3,280	
Ukupna širina (min.gazište)	mm	1,500 / Narrow (uski): 1,410	
Ukupna visina (sa kabinom)	mm	2,405 (2,205)	
Međuosovinski razmak	mm	1,810	
Min. visina od tla (klirens)	mm	345	
Trag kotača	Prednji kotači	mm	1,252 / Narrow (uski): 1,132
	Stražnji kotači	mm	1,185 / Narrow (uski): 1,095
Min.radijus okretanja	mm	2,630 / Narrow (uski): 2,420	
Težina sa kotačima	kg	1,570	

## STANDARDNA OPREMA

- Parkirna kočnica
- Osvjetljena kontrolna ploča
- Sirena
- Prednja svjetla
- Signalno svjetlo
- Poklopac spremnika goriva
- Poklopac PTO vratila
- Držač za čaše
- Gumena obloga platforme
- Stražnji hidraulični priključci (4 ventila)

## DODATNA OPREMA

- Komplet prednjih /stražnjih radnih svjetala
- Standardna utičnica 12 V
- Grijač goriva
- Komplet prednjih utega
- Komplet stražnjih utega
- Poteznice s brzim prihvatom (kat. I)
- Opcionalni PTO komplet (1,000 okr/min)
- Kabina

## PRIKLJUČCI

- Prednji utovarivač



## SPECIFIKACIJE

MODEL		DK6010	DK6010N	DK6010H	DK6010CH	DK6010C
<b>MODEL</b>						
Model		3FT-TL4				
Tip		3 cilindra vertikalno u linijski, 4-taktni turbo dizel sa vodenim hlađenjem, CRDI				
Snaga motora	KS(KW)	57.7(43)				
Zapremnina	cc	1,826				
Nazivni broj okretaja	okr/min	2,600				
Kapacitet spremnika goriva	l	48				
<b>POGON</b>						
Kvačilo		Jednostupanjska suha				
Mjenjač		Mehanički (sinkroniziran)		Hidrostatski (HST)		Mehanički (sinkroniziran)
Brzine		16x16		3 stupnja		16x16
Blokada diferencijala		Mehanička stražnja				
Kočnice		Multi disk kočnice u ulju				
Stražnje izlazno vratilo (PTO)		Neovisno				
Brzina vrtnje PTO-a (opcija)	okr/min	540/540E		540		540/540E
Način uključivanja pogona na sve kotače (4WD)		Mehanički				
<b>HIDRAULIKA</b>						
Kapacitet pumpe za rad s priključcima	l/min	36.4				
Stražnji prihvat u 3 točke		Kategorija 2				
Max. kapacitet podizanja	kg	1,717				
Hidraulički sustav podizanja		Regulacija položaja i opterećenja hidraulike (draft)				
Broj standardnih hidrauličnih priključaka		4 ventila				
Automatsko isključivanje PTO vratila		Standardno				
Volan		Hidrostatski servo volan				
<b>KOTAČI</b>						
Prednji AG.		280/70 R16				
Stražnji AG.		380/70 R24				
<b>BRZINA KRETANJA</b>						
Naprijed	km/h	0.34-32.5		0-29.7		0.34-32.5
Natrag	km/h	0.33-31.6		0-20.8		0.33-31.6
<b>DIMENZIJE</b>						
Ukupna dužina (s prihvatom u 3 točke)	mm	3,290				
Ukupna širina (min.gazište)	mm	1,500 / Narrow (uski): 1,410				
Ukupna visina (sa kabinom)	mm	2,405 / 2,340				
Međuosovinski razmak	mm	1,810				
Min. visina od tla (klirens)	mm	345				
Trag kotača	Prednji kotači (AG)	mm	1,252 / Narrow (uski): 1,132			
	Stražnji kotači (AG)	mm	1,185 / Narrow (uski): 1,095			
Min.radijus okretanja	mm	2,630 / Narrow (uski): 3,420				
Težina sa kotačima	kg	1,610 / 1,885				

### STANDARDNA OPREMA

- Parkirna kočnica
- Osvjetljena kontrolna ploča
- Sirena
- Prednja svjetla
- Poklopac spremnika goriva
- Poklopac PTO vratila
- Držač za čaše
- Srednje izlazno vratilo (MID PTO)
- Gumena obloga platforme
- Stražnji hidraulični priključci (4 ventila)

### DODATNA OPREMA

- Komplet prednjih /stražnjih radnih svjetala
- Standardna utičnica 12 V
- Grijač goriva
- Komplet prednjih utega
- Komplet prednjih utega
- Komplet stražnjih utega
- Poteznice s brzim prihvatom (Kat. I)
- Opcionalni PTO komplet (1,000 okr/min) (samo ručni model)

### PRIKLJUČCI

- Prednji utovarivač



ISO 9001  
NO.954596



ISO 14001  
NO.771475



OHSAS 18001  
NO:K033008



## Prednji utovarivač

KIOTI prednji utovarivač posebno je dizajniran za DK10 seriju osiguravajući izvrsne performanse uz upravljanje putem joysticka i utovarnom korpom sa brzim prihvatom. Prednji utovarivač KIOTI sa ugrađenim postoljem za odlaganje, dizajniran je da se može brzo i jednostavno prikačiti i otkaçiti sa traktora. Utovarivači KL serije koriste hidraulični sistem traktora koji omogućuje upravljanje putem samo jedne poluge-joysticka koji ima i plutajući položaj, a opremljeni su i indikatorom nagiba utovarne korpe.

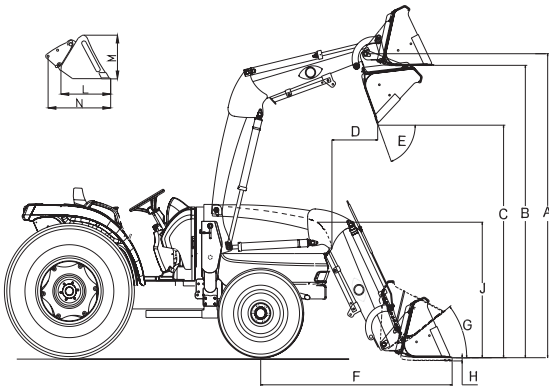

## TEHNIČKE KARAKTERISTIKE

MODEL	KL5510N-E-SQA (ROPS) / KL5510N-E-SQC(KABINA)	
A	Maksimalna visina podizanja do osovine zgloba	2,735 mm
B	Klirens sa poravnatom korpom	2,446 mm
C	Klirens sa spušenom korpom	2,001 mm
D	Doseg pri maksimalnoj visini (45°)	576 mm
E	Maksimalan kut pražnjenja	46°
F	Doseg s korpom na tlu	1806 mm
G	Maksimalan kut okretanja	41°
H	Dubina kopanja ispod razine	218 m
J	Ukupna visina u položaju za vožnju	1371 mm
L	Dubina utovarne korpe (unutarnja)	470 mm
M	Visina utovarne korpe	560 mm
N	Dužina utovarne korpe (do osovine zgloba)	660 mm
	Kapacitet dizanja do pune visine na osovinici zgloba	1,207 kgf
	Sila kidanja na osovinici zgloba	1,769 kgf
	Postavke sigurnosnog ventila (regulacijski ventil utovarivača)	195 kg/cm <sup>2</sup>
	Nazivni protok hidraulike (sustav traktora)	16 L/min
	Težina korpe	125 kg, 138 kg
	Približna težina (sa utovarnom korpom)	526 kg
	Kapacitet utovarne korpe	167cm: 3,8m <sup>3</sup> / 183cm: 4,4m <sup>3</sup>
	Sila okretanja korpe pri tlu	1,428 kg
	Poluga joysticka	KL5520: opcija KL5521: standard
	Kompatibilni modeli	KL5520: zaštitni okvir KL5521 kabina
	Trajanje ciklusa	2,600 okr/min
	Trajanje podizanja kрана	3.9 sec
	Trajanje spuštanja kрана	2.3 sec
	Pražnjenje korpe	3.2 sec
	Povlačenje korpe	1.9 sec



**Entrada d.o.o.**

Letaj 2,  
HR-52233 Šušnjevića  
Tel +385 (0)52 401 980  
Website [www.entrada.hr](http://www.entrada.hr)



KIOTI / DK SERIE

[www.kioti.eu](http://www.kioti.eu)

EN-CK50/60-v.03