



Tecnologia per passione.

STAR

90-100





Tecnologia per passione.

passion



technology

STAR

90-100

gamma

gamme

Il “frutteto” di nuova concezione.

Maneggevolezza, comfort e polivalenza sono le caratteristiche principali della nuova linea di trattori da frutteto integrali, disponibile nelle due versioni Star 100 con motore Turbo intercooler da 95,2 CV, Star 90 con motore Turbo da 81,3 CV. Lo Star può raggiungere la velocità massima di 40 Km/h ed i suoi punti di forza fondamentali sono: la trasmissione “due in una” con Dual Power ed inversore entrambi sincronizzati, la frenatura integrale sulle quattro ruote, il sollevatore posteriore di grande portata e l'assale anteriore con un angolo di sterzata di oltre 57°.

Le leve del cambio laterali garantiscono una maggiore ergonomia e comfort di guida. La piattaforma dell'operatore totalmente indipendente ed appoggiata su Silent-Blocks permette di contenere il rumore a 82 dB all'orecchio del conducente con la cabina.

La cabina di guida, riscaldata, filtrata e condizionata, è disponibile in alternativa all'arco di protezione andando ad isolare completamente l'operatore dai rumori, dalle vibrazioni e dalle sostanze impiegate nei trattamenti antiparassitari.

Le “verger” nouvelle génération.

Maniabilité, confort et polyvalence sont les caractéristiques principales de la nouvelle ligne de tracteurs pour la gestion intégrale du verger. Disponible dans les deux versions Star 100 avec moteur Turbo intercooler de 95,2 Ch, Star 90 avec moteur Turbo de 81,3 Ch. Le Star peut rouler à la vitesse maximum de 40 Km/h. Ses points forts sont: la transmission “2 en 1” avec Dual Power et inverseur, tout deux synchronisés, le freinage intégral sur les quatre roues, le relevage arrière de grande capacité, l'essieu avant avec un angle de braquage de plus de 57°. Les leviers de la boîte de vitesses latéraux assurent une plus grande ergonomie et un meilleur confort de conduite. La plate-forme de l'opérateur, totalement indépendante et montée sur Silentbloks permet de réduire le bruit à 82 dB à l'oreille du conducteur dans la cabine. La cabine de conduite, chauffée, filtrée et climatisée, est disponible comme alternative à l'arceau de protection. L'opérateur est parfaitement isolé des bruits, des vibrations et des substances utilisées dans les traitements antiparasitaires.

Star 90



Star 100





Tecnologia per passione.

il vero punto di **FORZA**

le véritable point fort

Made in Italy



Maggiore resa nel lavoro:
velocità omologata
di 40 Km/h

*Meilleur rendement au travail:
vitesse homologuée
de 40 Km/h*



STAR

90-100

Robustezza e flessibilità di
impiego con l'assale anteriore
in ghisa sferoidale

*Solidité et flexibilité d'utilisation
avec essieu avant en fonte
sphéroïdale*



Maggiore comfort per
il guidatore: piattaforma
integrale e cabina

*Meilleur confort pour le
conducteur: plate-forme
intégrale et cabine*



Sicurezza: trazione
ant. inseribile in lavoro
e sotto carico, IST o
frenatura integrale

*Sécurité: enclenchement
du pont avant pendant le
travail et sous charge, IST
ou freinage intégral*



Goldoni

Le trattrici specializzate,
compatte ed affidabili
per definizione

*Les tracteurs spécialisés,
compacts et fiables par
définition.*



online



Tecnologia per passione.

motori

moteurs

Motorizzazioni potenti ed affidabili.

Le motorizzazioni che equipaggiano gli Star hanno caratteristiche brillanti in tutte le condizioni di lavoro, mostrando un'ottima riserva di coppia con un basso consumo di carburante.

Per le lavorazioni che richiedono maggiore potenza, invece, si dimostra particolarmente adatto il motore da 95,2 CV a 4 cilindri che equipaggia lo Star 100. I nuovi Star si dimostrano efficienti anche nel trasporto su strada e nel traino di rimorchi, grazie alla velocità massima omologata di 40 Km/h, indispensabile per ridurre e contenere i tempi di trasporto e di trasferimento da un appezzamento di terreno all'altro.

Motorisations puissantes et fiables.

Les motorisations qui animent les Star ont des caractéristiques brillantes dans toutes les conditions de travail, avec une excellente réserve de couple et une faible consommation de carburant.

Le moteur est particulièrement indiqué pour les travaux qui exigent une puissance supérieure et encore plus celui de 95,2CV Ch monté sur le Star 100. Les nouveaux Star sont efficaces même dans les déplacements sur route et pour tracter des remorques, grâce à la vitesse maximum homologuée de 40 Km/h, indispensable pour réduire et limiter les temps de transport et de transfert d'un terrain à un autre.



Motore 4 cilindri turbo
Moteur 4 cylindres turbo



STAR

90-100

Una marcia in più.

Considerate le molteplici attitudini specialistiche per le quali la serie Star è stata sviluppata, la trasmissione dei nuovi trattori rappresenta un aspetto costruttivo molto importante, alla quale la Goldoni ha rivolto grandissima attenzione. La trasmissione standard che equipaggia le due nuove versioni dello Star offre 40 marce (A e B) con la possibilità di selezionare, attraverso una leva (C), la trasmissione 8+8 con inversore sincronizzato (D), oppure la trasmissione 16+8 con Dual Power sincronizzato (D). In quest'ultimo caso ogni velocità standard viene ridotta del 20% offrendo più ampie possibilità applicative. Questo cambio base definito anche "2 in 1", consente all'operatore di scegliere sempre il tipo di rapporti ottimale per le operazioni che sta effettuando.

Un atout en plus.

Pour faire face aux multiples travaux spécialisés pour lesquels la série Star a été développée, la transmission des nouveaux tracteurs représente un aspect très important auquel Goldoni a consacré la plus grande attention. La transmission standard montée sur les deux nouvelles versions du Star offre 40 rapports (A et B) avec la possibilité de sélectionner, par le levier (C), soit la transmission 8+8 à inverseur synchronisé (D), soit la transmission 16+8 avec Dual Power synchronisé (D). Dans ce dernier cas, chaque vitesse standard est réduite de 20% en offrant les plus amples possibilités d'application. Cette boîte de base, définie aussi "2 en 1", permet à l'opérateur de choisir toujours le rapport optimal pour les opérations qu'il est en train d'effectuer.

transmission
transmission

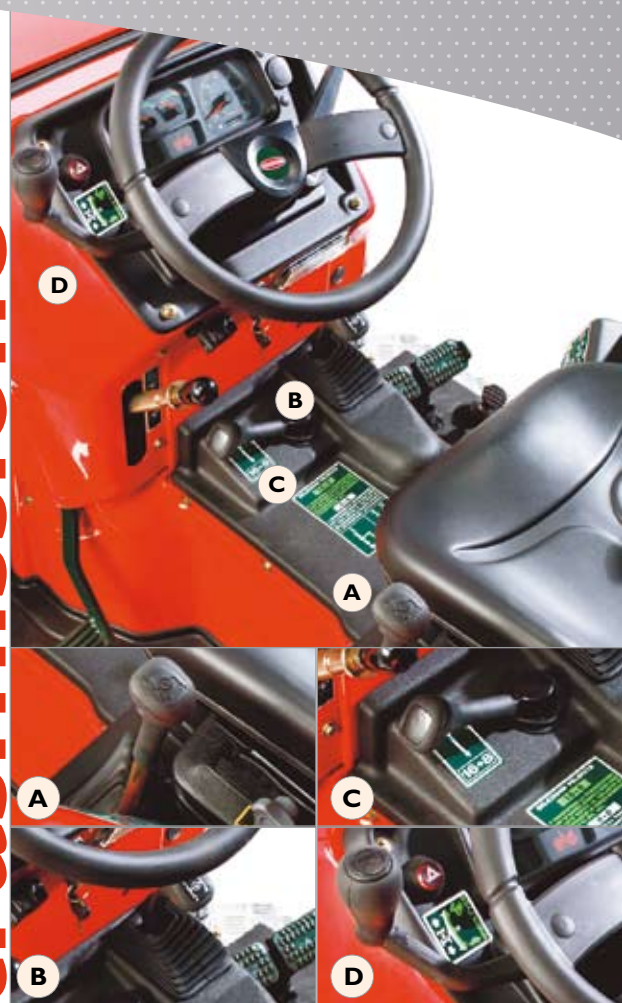

Trasmissione 8+8 con inversore

Transmission 8+8 avec inverseur

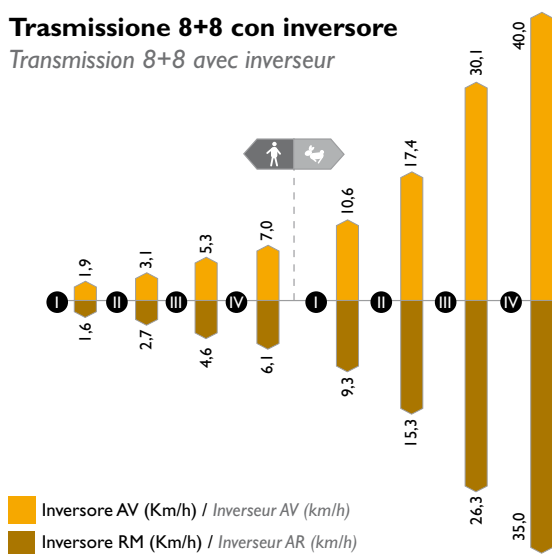

Trasmissione 16+8 con riduttore -20% dual power

Transmission 16+8 Dual power

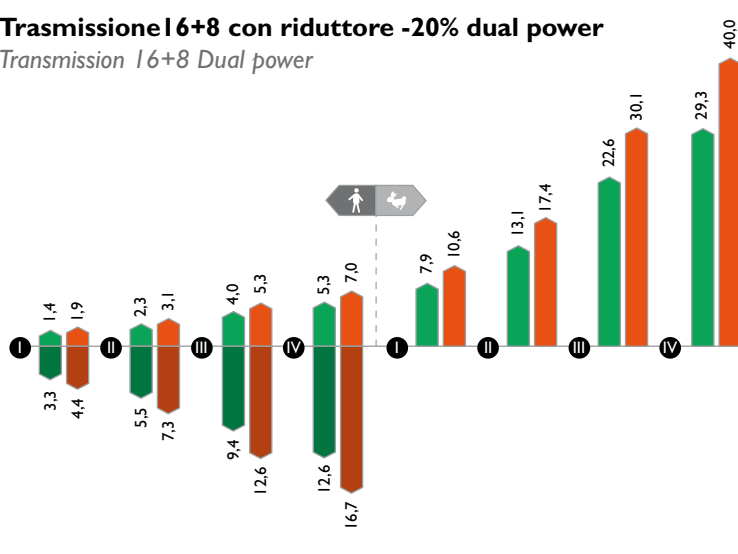

LEGENDA LÉGENDE

Le velocità sono espresse in Km/h
Les vitesses sont exprimé en Km/h

- marce ridotte/vitesses réduites
- marce normali/vitesses normales
- marce veloci/vitesses rapides

numero marcia
n.bre vitesse

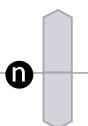

marcia avanti
vitesse avant

marcia indietro
vitesse arrière

- Dual Power (Riduttore -20%) AV (Km/h)
Rèducteur Dual Power -20% AV (km/h)
- Standard AV (Km/h)
- Dual Power (Riduttore -20%) RM (Km/h)
Rèducteur Dual Power -20% AR (km/h)
- Standard RM (Km/h)



Tecnologia per passione.



Ampio angolo di sterzata.

Lo sterzo dello Star è di tipo idrostatico con valvola Load sensing, la quale, gestendo in modo intelligente l'utilizzo di olio idraulico, lascia gran parte del flusso disponibile per i distributori ausiliari e per il sollevatore, ovvero per le attrezzature che permettono all'operatore di svolgere il proprio lavoro.

Il raggio di sterzata di 2,9 metri, permette una grande manovrabilità per queste trattrici specializzate nel lavoro all'interno dei filari dei frutteti e vigneti, consentendo un grande risparmio in manovre, consumi e tempo.

La particolare configurazione dell'assale anteriore consente di raggiungere grandi angoli di sterzata, fino ai 57 gradi, pur adottando gommature importanti adatte a sostenere attrezzature specialistiche.

Ample rayon de braquage.

La direction du Star est de type hydrostatique avec système Load sensing qui gère de manière intelligente l'utilisation de l'huile hydraulique et laisse une grande partie du flux disponible pour les distributeurs auxiliaires et pour le relevage, c'est-à-dire pour les équipements qui permettent à l'opérateur d'effectuer son travail.

Le rayon de braquage de 2,9 mètres permet une grande manoeuvrabilité de ces tracteurs spécialisés dans le travail entre les rangs des vergers et des vignobles, et donc une grande économie de manoeuvres, de consommations et de temps. La configuration particulière du pont avant permet d'obtenir des angles de braquage importants, jusqu'à 57 degrés, même avec les pneus de grandes dimensions, indiqués pour les équipements spécialisés.

sterzo

direction



STAR

90-100

dimensions et poids dimensioni e **pesi**

Lo specialista tra i filari.

La nuova gamma di trattori si è dimostrata ideale all'impiego nei frutteti e nei vigneti, soprattutto grazie alle dimensioni contenute ed al rapporto ottimale peso/potenza, muovendosi tra i filari senza danneggiare le coltivazioni e senza compattare il terreno. Ciononostante queste macchine possono lavorare efficacemente anche in condizioni di campo aperto, soprattutto grazie alla notevole potenza. La versatilità di queste macchine è fortemente rafforzata dalla possibilità di scelta tra i modelli Star 90 e Star 100 nelle due versioni "bassa", destinata a chi deve lavorare in coltivazioni in cui l'altezza è un fattore vincolante, ed "alta" per tutte le condizioni in cui venga richiesta un'elevata luce libera dal suolo.

Le spécialiste entre les rangs.

La nouvelle gamme de tracteurs s'est avérée idéale pour les vergers et les vignobles, grâce surtout aux dimensions contenues et au rapport optimal poids/puissance, en se déplaçant entre les rangs sans endommager les cultures et sans compacter le sol. Malgré cela, ces machines peuvent travailler de manière efficace en plein champ, grâce en particulier à la puissance considérable. La polyvalence de ces machines est renforcée par la possibilité de choisir entre les modèles Star 90, et Star 100 en version "basse", pour travailler dans des cultures où la hauteur est un facteur contraignant, et "haute" pour toutes les conditions qui exigent une garde au sol élevée.



Agile tra i filari
Agile parmi les rangées





Tecnologia per passione.



tecnica

STAR
90-100

La **tecnologia**
nel Frutteto

La technologie dans le verger

Technology



Tecnologia per passione.



presa di forza

prise de force



Versatilità per ogni esigenza.

I trattori serie Star sono dotati di presa di forza posteriore a due velocità indipendenti a 540 e 750 giri/l' e con velocità proporzionale all'avanzamento. L'adozione della velocità economica (750 giri) nell'utilizzo di attrezzature a basso e medio assorbimento di potenza garantisce consumi contenuti ed un impiego razionale dell'unità motrice. La presa di forza a 1000 giri è disponibile, in alternativa, per le attrezzature che richiedono regimi elevati. La possibilità di equipaggiare tutti i modelli Star con gruppo sollevatore/presa di forza anteriore a 1000 giri, indipendente dal cambio e dalla Pdf posteriore, azionabile tramite frizione ad innesto elettromagnetico, permette di eseguire lavorazioni in combinata effettuando un unico passaggio sul campo con attrezzi multifunzionali. Il numero di passaggi diminuisce conseguentemente, aumentando la produttività e riducendo il rischio di un eccessivo compattamento del terreno, che potrebbe danneggiarne o alterarne la struttura.

Polyvalence pour chaque exigence.

Les tracteurs série Star sont équipés de prise de force arrière à deux vitesses indépendantes à 540 et 750 tours/min et avec vitesse proportionnelle à l'avancement. L'adoption de la vitesse économique (750 tours) dans l'utilisation d'équipements à faible et moyenne absorption de puissance, garantit des consommations réduites et une utilisation rationnelle de l'unité motrice. La prise de force à 1000 tours est disponible, en alternative, pour les équipements qui exigent des régimes élevés. La possibilité de monter sur tous les modèles Star un groupe relevage/presa de force avant à 1000 tours, indépendant de la boîte et de la Pdf arrière, à embrayage électromagnétique, permet d'effectuer des travaux combinés en un seul passage sur le champ avec des outils multifonctions. Le nombre des passages diminue et la productivité augmente en réduisant le risque d'un compactage excessif du sol qui pourrait endommager ou modifier sa structure.



passion

freni e IST

freins et IST

Frenatura integrale sulle 4 ruote.

L'impianto di frenatura riveste un'importanza determinante nello Star, anche in considerazione dell'elevata velocità che può essere raggiunta su strada. Per rispondere alle diverse esigenze degli operatori, la gamma offre due tipi di frenatura a dischi multipli in bagno d'olio sulle ruote posteriori o sulle ruote anteriori e posteriori (versione MAX). Mentre l'assale anteriore è provvisto di 3 dischi di attrito, quello posteriore ne possiede 6 per ciascuna ruota, a garanzia della massima efficienza della frenata. Quest'ultimo sistema di frenatura integrale permette una frenata potente ed efficace sia nei trasferimenti a velocità elevate su strada sia negli spostamenti nei vigneti di collina o montagna dove le pendenze richiedono un sistema di frenatura particolarmente efficace e sicuro. In queste condizioni lo Star mantiene una perfetta aderenza trattore-terreno, dimostrando il massimo grado di sicurezza. A rafforzare questo aspetto è anche la presenza del dispositivo IST (innesto simultaneo della trazione), che determina l'inserimento automatico della doppia trazione ogni volta che viene premuto il pedale del freno. Inseribile in lavoro e sottocarico attraverso un pulsante posto sul parafango, la trazione anteriore si inserisce, inoltre, automaticamente anche in qualsiasi guasto all'impianto.

Freinage intégral sur les 4 roues.

Le système de freinage a une importance déterminante sur le Star, notamment si l'on considère la vitesse élevée à laquelle il peut circuler sur route. Pour répondre aux différentes exigences des opérateurs, cette gamme offre deux types de freinage à disques multiples en bain d'huile sur les roues arrière ou sur les roues avant et arrière (version MAX). L'essieu avant est équipé de 3 disques de friction, alors que l'essieu arrière en a 6 par roue, garantissant une efficacité maximale de freinage. Ce dernier système de freinage intégral permet un freinage puissant et efficace aussi bien dans les transferts aux vitesses élevées sur la route que dans les déplacements dans les vignobles en colline ou en montagne, où les pentes exigent un freinage particulièrement efficace et sûr. Dans ces conditions, le Star assure une adhérence parfaite tracteur-terrain: la preuve d'un niveau élevé de sécurité. Le dispositif IST d'enclenchement simultané du pont avant est un autre facteur de sécurité qui détermine l'enclenchement automatique de la traction 4RM chaque fois que l'on appuie sur la pédale du frein. Enclenché pendant le travail et sous charge en appuyant sur un bouton placé sur l'aile, le pont avant s'enclenche aussi automatiquement lorsqu'il y a un problème dans le système.

Frenatura integrale su 4 ruote
(Star MAX)
Freinage intégral sur le 4 roues
(Star MAX)

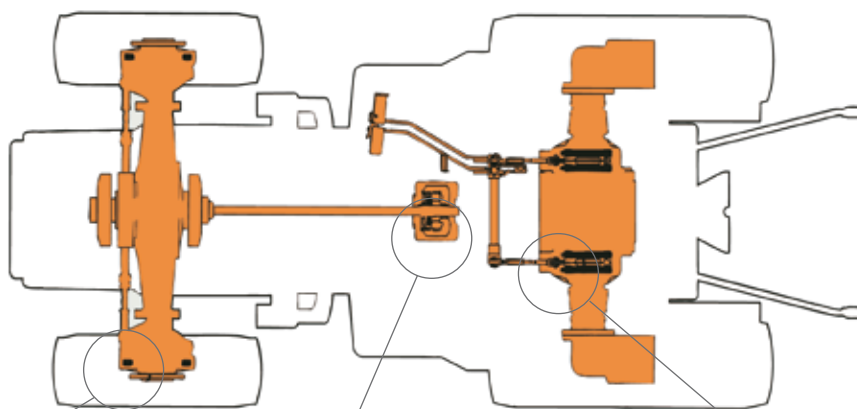

Asse posteriore:
6 dischi di attrito per ruota
Essieu arrière:
3 disques de friction

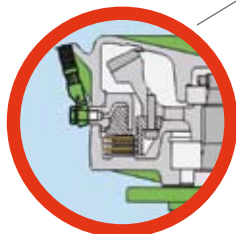

Asse anteriore:
3 dischi di attrito
Essieu avant:
3 disques de friction

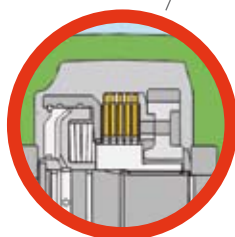

Innesto della trazione simultaneo
con la frenatura (con IST)
Enclenchement de la traction
simultanément au freinage

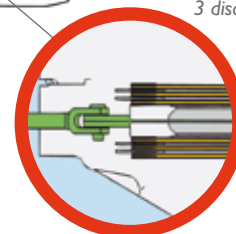



Tecnologia per passione.

impianto idraulico

circuit hydraulique



Grande portata per tutte le attrezzature.

Destinato alle più svariate applicazioni nei frutteti e vigneti lo Star è stato studiato per l'abbinamento anche alle attrezzature più sofisticate. Il circuito idraulico rende disponibile una notevole quantità di olio per il funzionamento di attrezzature e dispositivi applicati alle prese idrauliche, con possibilità di avere fino a tre distributori ausiliari posteriori e due anteriori. Il sollevatore posteriore, a posizione e sforzo controllati, ha una capacità di sollevamento superiore ai 2500 Kg. Il sollevatore anteriore, disponibile su richiesta e completamente integrato nella struttura del trattore, ha una capacità di sollevamento di circa 1000 Kg. Nelle prove effettuate, la presenza di quest'ultimo sistema ha sensibilmente migliorato la trazione e la stabilità della macchina durante il lavoro, garantendone un buon "galleggiamento" delle attrezzature, anche le più impegnative.

Grande capacità pour tous les équipements.

Destiné aux applications les plus diverses dans les vergers et les vignobles, le Star a été conçu pour être associé aux équipements les plus sophistiqués. Le circuit hydraulique rend disponible une quantité considérable d'huile pour le fonctionnement d'équipements et de dispositifs reliés aux prises hydrauliques, avec possibilité d'avoir jusqu'à trois distributeurs auxiliaires arrière et deux avant. Le relevage arrière, à contrôle de position et d'effort, a une capacité de levage de plus de 2500 Kg. Le relevage avant, disponible sur demande et parfaitement intégré dans la structure du tracteur, a une capacité de levage d'environ 1000 kg. Dans les essais effectués, la présence de ce dernier a considérablement amélioré la traction et la stabilité de la machine pendant le travail, en garantissant un bon "flottement" des équipements, mêmes des plus contraignants.

technology



espace, confort et sécurité spazio, comfort e **sicurezza**

Il vantaggio della piattaforma integrale.

Anche in termini di comfort e di sicurezza si sono evidenziati come macchine moderne e all'avanguardia in grado di migliorare funzionalità e produttività. La sicurezza e comodità di guida sono garantite dalla presenza della piattaforma integrale montata su 4 ammortizzatori elastici per isolare il conducente dalle vibrazioni, dallo sterzo idrostatico con valvola "Load Sensing", dal sedile molleggiato brevettato e omologato CEE e dal volante regolabile. In alternativa all'arco di protezione conducente, la serie Star è disponibile anche in versione cabinata, caratterizzata da un abitacolo spazioso, silenzioso, con aria filtrata e climatizzata e con ottima visibilità. Da oggi, inoltre, la cabina della serie Star può essere equipaggiata in versione "deluxe" con rivestimento fonoassorbente e sedile in stoffa. La disposizione dei comandi risponde ai moderni criteri di ergonomia e funzionalità offrendo all'operatore una intuitiva e comoda disponibilità di tutte le leve. Infine, per poter effettuare gli interventi di manutenzione di routine in modo facile e rapido, la gamma di trattori Goldoni è stata dotata di un cofano completamente apribile per poter raggiungere agevolmente i componenti più importanti, riducendo al minimo gli eventuali fermi macchina per gli interventi in officina.

+ Piattaforma integrale sospesa su **silent block**
*Plate-forme intégrale suspendue sur **silentblo**cs*

+ Pedane **termo-acustiche** che proteggono dal **calore** e dalla **rumorosità**
*Isolation thermique et acoustique du plancher contre la **chaleur** et le **bruit***

L'avantage de la plate-forme intégrale.

Même en termes de confort et de sécurité, les tracteurs sont des machines modernes et à l'avant-garde, assurant une meilleure efficacité et productivité. La sécurité et le confort de conduite sont garantis par la présence de la plate-forme intégrale montée sur 4 amortisseurs souples qui isolent le conducteur des vibrations, par la direction hydrostatique avec "Load Sensing", par le siège suspendu breveté et homologué CEE et par le volant réglable. En alternative à l'arceau de protection, la série Star propose aussi la version cabine, caractérisée par un habitacle spacieux, silencieux, avec air filtré et climatisé et avec une excellente visibilité. En plus, maintenant, la cabine de la série Star peut être équipée en version « deluxe » avec capitonnage insonorisant et fauteuil en tissu. La disposition des commandes répond aux critères les plus modernes d'ergonomie et d'efficacité fonctionnelle en offrant à l'opérateur une position intuitive et pratique de tous les leviers. Et pour pouvoir effectuer les interventions d'entretien de routine de manière facile et rapide, cette gamme de tracteurs Goldoni a été équipée d'un capot entièrement ouvrant qui permet d'accéder aisément aux organes plus importants, en réduisant au minimum les arrêts machine pour les interventions en atelier.

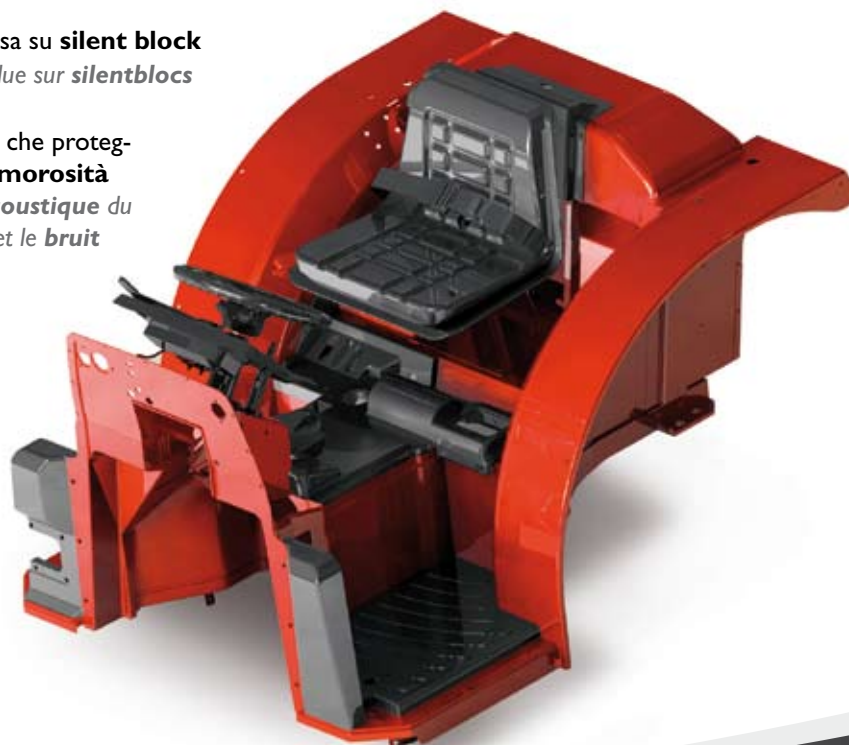



Tecnologia per passione.



Confort

Le cabine di ultima generazione, offrono un grado di confort mai raggiunto prima in questo segmento: silenziosità ed ergonomia sono le parole chiave. Tutti i punti aggancio fra la cabina e la trasmissione, sono isolati da speciali ammortizzatori silconici a deformazione variabile. Materiali di ultima generazione e specifiche soluzioni costruttive, concorrono a mantenere alto il confort di guida.

Accessibilità

Le ampie porte laterali, garantiscono un accesso al posto di guida ottimale. I comandi posizionati in maniera ergonomica, non interferiscono nei movimenti e la visibilità sul lato anteriore o nella zona posteriore, è ai vertici della categoria.

Climatizzazione

Il potente impianto di riscaldamento e di ventilazione è completato (su richiesta) dal climatizzatore. Un confort di lavoro piacevole in ogni stagione.

+ **Ergonomia** dei comandi a leve laterali
Ergonomie des commandes par leviers latéraux

+ Cabina con **A/C** e filtro a **carboni attivi**
Cabine avec A/C et filtre à charbons actifs

+ **82db** in cabina e assoluta **pressurizzazione** con l'allestimento "**deluxe**"
82db en cabine et totale pressurisation dans la version « deluxe »

Confort

Les cabines de dernière génération offrent un niveau de confort jamais atteint auparavant dans ce segment : Silence et ergonomie sont les mots clés. Tous les points d'accrochage entre la cabine et la transmission, sont isolés par des amortisseurs spéciaux au silicone à déformation variable. Des matières de dernière génération et des solutions spécifiques de construction concourent à maintenir le confort de conduite élevé.

Accessibilité

Les portes latérale amples, garantissent un accès optimal au poste de conduite. Les commandes placées de manière ergonomique, ne gênent pas les mouvements et la visibilité à l'avant, en plaçant la série au sommet de sa catégorie.

Climatisation

L'installation de chauffage et de ventilation puissante est complétée (sur demande) par le climatiseur. Un confort de travail agréable en toute saison.

cabina
cabine



oglia

accessori

accessoires

Un importante optional è composto dal gruppo presa di forza e dal sollevatore idraulico anteriore, che può essere dotato di bracci Cat. 1 oppure 1N. Il regime di rotazione di 1000 giri/minuto permette l'abbinamento con attrezzature anteriori di concezione moderna, che spesso necessitano dell'ausilio di distributori idraulici. In questo caso se ne possono montare fino a 2 anteriormente, che uniti ai 3 disponibili posteriormente assicurano adeguato supporto ad attrezzi multifunzionali. Completano la lista degli accessori disponibili le zavorre e le barre di traino.

Le groupe prise de force et relevage hydraulique avant est un autre accessoire important fourni en option, qui peut être équipé de bras Cat. 1 ou 1N. Le régime de rotation de 1000 tours/minute permet de l'associer à des équipements avant de conception moderne, qui nécessitent souvent de distributeurs hydrauliques. Dans ce cas, la possibilité d'en monter jusqu'à 2 à l'avant, s'ajoute aux 3 disponibles à l'arrière en assurant un support optimal aux outils multifonctions. La liste des accessoires disponibles est complétée par les masses d'alourdissement et les barres de traction.





Tecnologia per passione.

			Star 90	Star 100
Motore Moteur	Tipo/Type		Diesel iniezione diretta STEP3A/Diesel injection directe STEP3A	
	Potenza/Puissance	kW(CV)	59,8 (81,3)	70 (95,2)
	Cilindri/regime nominale N.bre Cylindres-régime nominal	n° giri/l' n°-tr/mn	4 turbo - 2600 4 turbo à 2600	4 turbo intercooler - 2600 4 turbo intercooler à 2600
	Raffreddamento/Refroidissement		Acqua/Eau	
	Cilindrata/Cylindrée	cm ³	2970	2970
	Riserva di coppia/Réserve de couple		25%	63%
	Capacità serbatoio/Cap. du réservoir	lt	60	60
Trasmissione Transmission	N° marce/n.bre Rappports		40 marce con possibilità di selezionare con una leva la trasmissione 8+8 con Inverseur sincronizzato o la 16+8 con Dual power sincronizzato (-20%) 40 rapports avec possibilité de sélectionner par un levier la transmission 8+8 avec Inverseur synchronisé ou la 16+8 avec Dual power synchronisé (-20%)	
	Frizione cambio Embrayage transmission		A secco, diametro 11" A sec, diamètre 11"	
	Inversore/Inverseur		Sincronizzato/Synchronisé	
	Bloccaggio differenziale posteriore Blocage différentiel arrière		Elettroidraulico/Électro-hydraulique	
	Bloccaggio differenziale anteriore Blocage différentiel avant		No spin	
	Velocità/Vitesse	Km/h	40	
Freni e Sterzo Freins et Direction	Tipo freni/Type de freins		A dischi multipli a bagno d'olio/À disques multiples en bain d'huile	
	Tipo sterzo/Type de direction		Idrostatico con valvola Load sensing/Hydrostatique avec Load sensing	
	Angolo di sterzata/Angle de braquage		57°	
PTO PDF	posteriore arrière	Tipo/Type	A due velocità indipendenti 540/750 g/l' e sincronizzata con tutte le velocità del cambio À deux vitesses indépendantes 540/750 tr/mn et synchronisée avec tous les rapports de la boîte	
		Frizione/Embrayage	A disco a secco/À disque à sec	
		Comando/Commande	Meccanico/Mécanique	
	anteriore avant	Tipo/Type	A 1000 g/l' À 1000 tr/mn	
		Frizione/Embrayage	Elettromagnetica/Électromagnétique	
		Comando/Commande	Elettrico/Électrique	
Sollevatore Idraulico Relevage	posteriore arrière	Tipo/Type	A posizione e sforzo controllato/À contrôle de position et d'effort	
		Capacità sollevamento Capacité de levage	Kg	2500
		Attacco a 3 punti Attelage à 3 points		Cat. I e 2
	anteriore avant	Tipo/Type	A semplice effetto/À simple effet	
		Capacità sollevamento Capacité de levage	Kg	1000
		Attacco a 3 punti Attelage à 3 points		Cat. I e 1N
Circuito Idraulico Circuit Hydraulique	Portata della pompa Débit de la pompe	lt/min	45	45
	Distributori idraulici posteriori Distributeurs hydrauliques arrière		1° Distributore posteriore convertibile a semplice e doppio effetto. 1° Distributeur arrière convertible à simple et double effect.	
			2° Distributore posteriore a doppio effetto con ritorno leve a molla. 2° Distributeur arrière à double effect avec retour leviers à printemps	
			3° optional	3° options
	Distributori idraulici anteriori Distributeurs hydrauliques avant		Max 3, semplice/doppio effetto (max 2 in caso di presenza di soll. ant) Max 3, simple/double effet (max 2 au cas où équipé avec relevage avant)	
Scambiatore di calore Échangeur de chaleur		Direttamente applicato al radiatore, con registratore di portata con distr. ant doppio effetto con aggancio Directement appliqué au radiateur, avec regulateur debit et distr. av double effect avec accrochage levier		
Posto guida Poste de conduite	Piattaforma/Plate-forme		Integrale su Silent-block/Intégrale sur silentblocs	
	Telaio di sicurezza/Arceau de sécurité		Sì/Oui	
	Strumentazione/Instrumentation		Digitale/Digitale	
	Poltroncina di guida/Fauteuil de conduite		Su sospensione elastica Sur suspension élastique	
	Cabina riscaldata e climatizzata Cabine réchauffée et climatisée		Sì/Oui	
	Portellone post. e ant. apribile Hayons AV et AR ouvrants		Sì/Oui	
	Gancio di traino/Crochet de traction		Cat. C	

Optional

caratteristiche tecniche

fiche technique

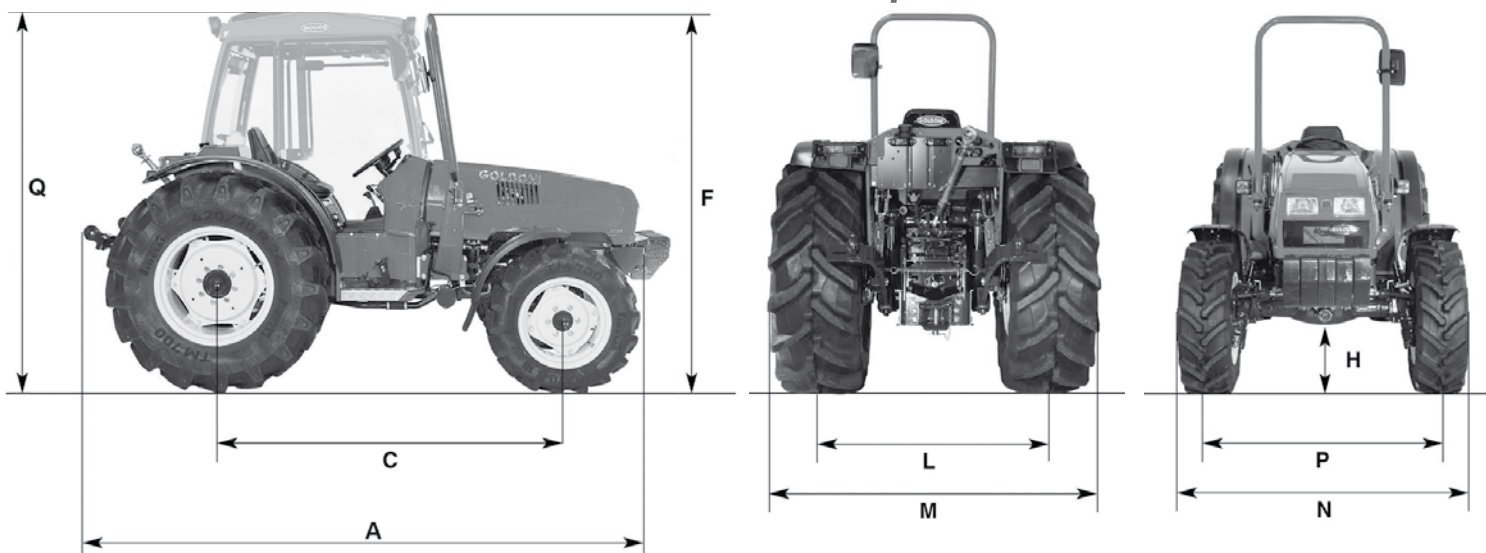

Dimensioni e Pesì**
Poids et Dimensions**

			Star 90		Star 100	
			Basso/Basse	Alto/Haute	Basso/Basse	Alto/Haute
A	Lunghezza/Longueur	mm	3348	3348	3348	3348
M-N	Larghezza min-max Largeur min. et max.	mm	1472 - 1800	1547 - 1800	1472/1800	1547 - 1800
F	Altezza al telaio Hauteur à l'arceau	mm	2253	2346	2253	2346
Q	Altezza alla cabina Hauteur à la cabine	mm	2184	2273	2184	2273
H	Luce libera da terra Garde au sol	mm	270	360	270	360
C	Passo/Empattement	mm	1948	1968	1948	1968
P	Carreggiata ant. min-max Voie avant min. et max.	mm	1162 - 1458	1181 - 1459	1162 - 1458	1181 - 1459
L	Carreggiata post. min-max Voie arrière min. et max.	mm	1102 - 1450	1132 - 1510	1102 - 1450	1132 - 1510
	Raggio minimo di volta Rayon min. de braquage	m	2,9	2,9	2,9	2,9
	Peso con telaio di sicurezza Poids avec arceau de sécurité	Kg	2280	2300	2280	2300
	Peso con cabina Poids avec cabine	Kg	2450	2470	2450	2470

	Star 90-100 Basso/Basse		Star 90-100 Alto/Haute	
	anteriore/avant	posteriore/arrière	anteriore/avant	posteriore/arrière
240/70x16"	380/70x20"	250/80x18"	380/85x24"	
240/70x16"	320/70x24"	8.25x16"	340/85x24"	
260/70x16"	360/70x24"	280/70x18"	420/70x24"	
280/70x16"	380/70x24"	280/70x18"	360/70x28"	
29/12.00x15"	44/18.00x20"	280/70x16"	380/70x24"	
		29/12.00x15'	44/18.00x20''	

* Disponibile anche in versione max, con frenatura integrale sulle 4 ruote

* Disponible aussi en version max, avec freinage intégral sur les 4 roues

** I dati sono calcolati con pneumatici 380/70x24 (vrs bassa) e 420/70x24 (vrs alta)

** Les données ont été calculées avec pneus 380/70x24 (vrs basse) e 420/70x24 (vrs haute)

Questo depliant riproduce immagini ed informazioni aggiornate al momento di andare in stampa. Illustrazioni, descrizioni e caratteristiche contenute nel presente documento si intendono a titolo puramente indicativo e non hanno valore in sede contrattuale. In tal senso fa testo unicamente il listino prezzi in vigore alla data di acquisto della trattoria. Goldoni S.p.A. si riserva la possibilità di apportare, in ogni momento e senza preavviso, variazioni ed aggiornamenti ai modelli illustrati nel presente depliant. Tutti i diritti sono riservati. È vietata la riproduzione parziale e totale di questo documento senza consenso scritto di Goldoni S.p.A.

Ce dépliant reproduit des images et des informations mises à jour au moment de passer sous presse. Les illustrations, descriptions et caractéristiques contenues dans ce document sont fournies à titre purement indicatif et n'ont aucune valeur contractuelle. En ce sens, seul le tarif en vigueur à la date d'achat du tracteur fait foi. Goldoni S.p.A. se réserve le droit de modifier et de mettre à jour, à tout moment et sans préavis, les modèles illustrés dans le présent dépliant. Tous droits réservés. La reproduction partielle et totale de ce document est interdite sans autorisation écrite de Goldoni S.p.A.

assistenza

La Goldoni si avvale del servizio fornito dai suoi concessionari e dalle rispettive officine autorizzate presenti su tutto il territorio. Per informazioni sui servizi di assistenza forniti o per ricevere assistenza contattate il vostro Concessionario di zona. La lista completa è disponibile sul sito internet www.goldoni.com

Service après vente

Goldoni fait appel au service fourni par ses concessionnaires et par les ateliers autorisés présents sur tout le territoire. Pour informations sur les services après vente fournis ou pour recevoir assistance, contactez votre Concessionnaire de zone. La liste complète est disponible sur le site internet www.goldoni.com

finanziamenti

Finanziate il vostro trattore Goldoni con DUCATO



Supplier to
JOHN DEERE
since 1986



Tecnologia per passione.

Goldoni S.p.A.

Via Canale, 3
41012 Migliarina di Carpi
Modena, Italy
tel. +39 0522 640 111
fax +39 0522 699 002
www.goldoni.com

Goldoni France

Route de Bourg-Saint-Andéol
26700 Pierrelatte, France
tél. +33 04 75 54 77 00
fax +33 04 75 54 81 40
goldonifrance@wanadoo.fr
www.goldoni.com

Goldoni consiglia lubrificanti originali
Goldoni conseille lubrifiants originaux



Riv. autorizzato
Rev. autorisé