



120-200 KS | **MF 6700 S**



IZ MASSEY FERGUSONA

Sadržaj



Stranica 04
Upoznajte „Efekt S”
Massey Ferguson!

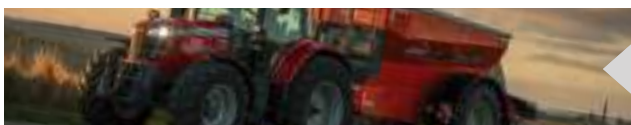

Stranica 08
Traktor iznimnog pogona i
usmjerene snage i energije



Stranica 16
Prijenosi Dyna



Stranica 22
Prostrana kabina - kompaktna
izvana, prostrana iznutra



Stranica 30
Upravljajte utovarivačem kako to
radi Massey Ferguson



Stranica 32
Najbolja okretnost i vuča u klasi



Stranica 38
Odabir hidrauličkog protoka

- 03 Centar inženjeringa i izvrsnosti u proizvodnji
- 04 Upoznajte „Efekt S” Massey Ferguson!
- 06 Traktor iznimne kompaktnosti i upravljivosti
- 08 Traktor iznimnog pogona i usmjerene snage i energije
- 10 MF 6700 S – Proučite svoj novi profitni centar
- 12 Pametna generacija učinkovitih i snažnih pionirskih četverocilindričnih motora
- 14 Dinamičko upravljanje snagom motora daje više snage kada vam zatreba
- 16 Prijenosi Dyna
- 18 Dyna-4 - fleksibilnost s četiri brzine
- 19 Dyna-6 - poboljšani učinak
- 20 Dyna-VT - prijenos traktora bez granica
- 22 Prostrana kabina - kompaktna izvana, prostrana iznutra
- 24 Essential - novi standard za jednostavan rad
- 26 Efficient - napredna oprema za preciznost u radu
- 28 Exclusive Package - najbolji izraz produktivnosti i inovacije
- 30 Novi način upravljanja traktorskim utovarivačem
- 32 Najbolja upravljivost i vuča u klasi
- 34 Nova dimenzija vuče
- 36 Izniman rad i učinak za obavljanje svakog zadatka
- 38 Odabir hidrauličkog protoka
- 40 Priključno pogonsko vratilo – opcije vratila za svaku primjenu
- 41 AGCO Fuse™ tehnologije: povezano poljodjelstvo iz Massey Ferguson
- 42 Fieldstar 5 - Novi doseg preciznog poljodjelstva
- 44 Opcije navođenja za usmjeravanje prema profitu
- 46 AgControl™
- 47 TaskDoc™
- 48 Konzola CCD. Pruža vam informacije i kontrolu
- 49 AgCommand® drži vas neprekidno u tijeku
- 50 Lako servisiranje
- 51 MF servisi
- 52 Standardna i dodatna oprema
- 54 Značajke

Beauvais,

Francuska | Centar inženjeringa i izvrsnosti u proizvodnji

Proizvodno postrojenje traktora Massey Ferguson
u Beauvaisu, u Francuskoj osvojilo je nagradu
Francuska tvornica godine 2016
„L'Usine Nouvelle”



Svatko tko danas kupi traktor Massey Fergusona očekivat će da ispunjava posljednje standarde u radu i zaštiti okoliša. Očekivat će da kombinira najbolje današnje tehnologije s udobnosti, jednostavnosti, pouzdanosti, kvalitetom i najboljim iskustvom poljoprivrede.

Seriya MF 6700 S dizajnirana je i proizvedena u AGCOvom proizvodnom pogonu u Beauvaisu, Francuska, koji je primio prestižnu francusku nagradu najbolje tvornice godine 2016., koju dodjeljuje L'Usine Nouvelle, vodeći industrijski magazin u Francuskoj.

Pogon u Beauvaisu dizajnira i proizvodi Massey Fergusonove traktore snage 75 - 400 konjskih snaga i najveći je francuski proizvođač i stručnjak poljoprivrednih strojeva. Pogon ima i certifikat ISO 9001.

Oko 300 milijuna eura uloženi u posljednjih pet godina u pogon za proizvodnju traktora u Beauvaisu, dom Massey Fergusonove serije traktora visoke konjske snage služi samo jednom cilju: osigurati da su traktori Massey Fergusona proizvedeni prema najvišim standardima kvalitete, pouzdanosti i produktivnosti koja jamče bezbrižnost, kako vlasnicima traktora, tako i rukovateljima koji o njima ovise.

To je glavni cilj svega što radimo u Beauvaisu. Našim su inženjerima poljoprivreda i vizija u krvi. Nastoje razviti nova rješenja za kompleksne izazove poljoprivrede današnjice i sutrašnjice, kao što je selektivna katalitička redukcija (SCR) koju smo mi uveli na tržište. Rezultat je traktor koji vam pomaže u učinkovitijoj i unosnijoj obradi zemlje.

2500+ zaposlenika

Tvornice skupa pokrivaju **više od 30 hektara**
Ponosi se iznimnim kvalifikacijama

Tvornice u Beauvaisu predvode u **USPJEHU** Massey Fergusona koji je odgovoran za **dizajn i proizvodnju** najnovije serije

300 milijuna eura investicija u tvornice u Beauvaisu tijekom zadnjih **5 godina**

Dnevna proizvodnja do traktora **100**

925 000+ Massey Ferguson traktora proizvedeno je otkad je **Beauvais 1** lokacija započela s radom **22. studenog 1960.**

Proizvodne linije traktora **75-400 KS**

85% proizvodnje otpremjeno u više od **70+** zemalja svijeta

MF 6700
MF 5700
MF 6700 S
MF 5700 S
MF 6700 S
MF 6700 S

Upoznajte „Efekt S” Massey Ferguson!

Seriya MF 6700 S je stigla i mijenja sve!

Izgled nove serije MF 6700 S privlači i zadržava poglede. U njezinu je središtu kultan MF logo trostrukih trokutova oko kojih se proteže snažan oblik svjetala u obliku poluge MF svojstven MF S efektu: cjelokupan dizajn odiše nevjerojatnom snagom, agilnošću, konstruiranom kvalitetom i svojstvenim stilom koji ćete doživjeti pri svakodnevnom radu s MF 6700 S.



MACHINE
OF THE YEAR 2017

MF 6700 S

Veliki broj poboljšanja i nadogradnji
u usporedbi sa serijom MF 6600

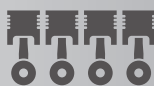
Do  **+11 %**
200 KS vs 185 KS

600 h  **+20 %**
servisnih intervala vs 500 h

Do **190 l/min**  **+72,72 %**
hidrauličkog protoka vs 110 l/min

Do **8**  **+100 %**
klipnih razvodnih ventila vs 4

Do  **+11,62 %**
9600 kg
kapaciteta podizanja vs 8600 kg

Novi
aktivni mehanički ovjes  **+25 % do 35 %**
udobnosti

Nova **Trelleborg**
progresivna vuča™ 
bolja vuča, manja potrošnja goriva,
manje zbijanja

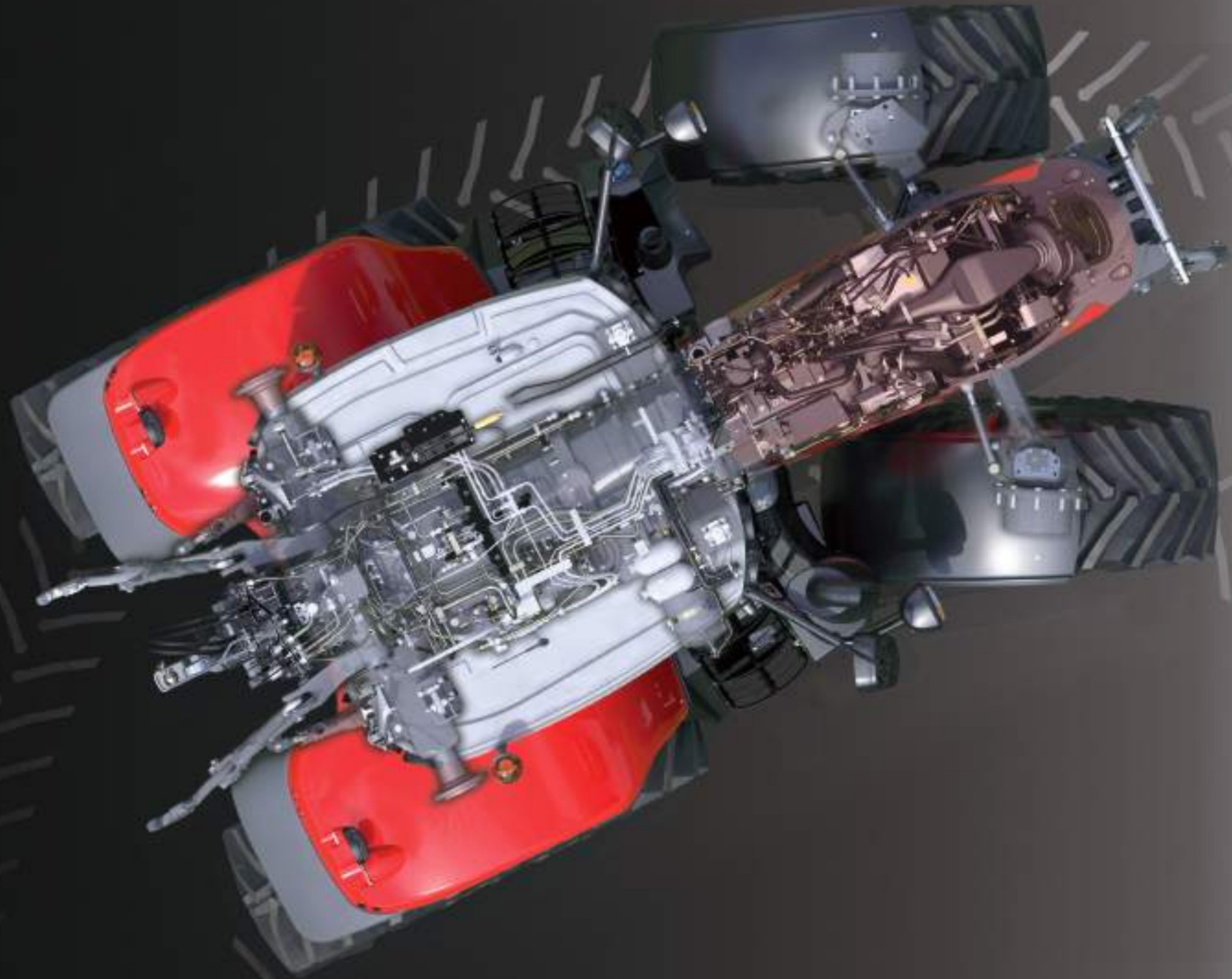

Traktor iznimne kompaktnosti i upravljivosti

Sve više poljoprivrednika traže traktore u kategoriji 120 do 200 KS i razumijevaju prednosti četverocilindričnih traktora. **Lakši otisak, bolja upravljivost i mogućnosti** korisne nosivosti samo su neke od prednosti zbog kojih nekim rukovateljima četverocilindrični motori imaju više smisla od šesticilindričnih u istoj kategoriji.

MF 6700 S spaja sve prednosti četverocilindričnih strojeva - kompaktne dimenzije, niska sveukupna težina, dobra upravljivost - sa snagom vuče, guranja i podizanja kako bi konkurirao usporedivom šesticilindričnom traktoru.

Rezultat je traktor koji kombinira koncentriranu energiju i snagu čime savršeno odgovara potrebama onih koji traže stroj kompaktnih dimenzija, ali i koji pruža nosivost i snagu na svakom kraju za podizanje i vožnju najnovijih priključaka.

4,75 m
Polumjer zaokreta*



* s razmakom kotača 1886 mm

MF 6700 S

Traktor iznimnog pogona i usmjerene snage i energije



MF6700 S

Dizajnirana snaga i energija

S **NOVOM SERIJOM MF 6700 S** Massey Ferguson predstavlja najnoviju tehnologiju AGCO Power četverocilindričnog motora AGCO Power u raspon snage u kojemu su dosada dominirali šesterocilindrični traktori.

Jednostavno rečeno, **MF 6700 S** je centralizacija renomirane serije traktora Massey Ferguson: nudi okretnost i upravljivost serije MF 5700 S uz vrhunske značajke i izvedbu serije MF 7700 S.

No, **MF 6700 S** je puno više od toga - ima super moći!

S najvećom snagom od 200 KS (uz opciju upravljanja snagom motora) na MF 6718 S, **NOVA SERIJA MF 6700 S** nudi najbolje rezultate od svih četverocilindričnih traktora na tržištu danas. Svi modeli odlikuju se savršenim omjerom snage i težine te pružaju izvrsnu potpunu mogućnost i pokretljivost u svim primjenama.

Serija također pruža **nosivost do 9600 kg** i maksimalan hidraulički protok od **190 litara/min** kako bi upravljala širokim rasponom priključaka i pribora za potpunu svestranost.

DNK Massey Fergusona koji se nalazi u svim MF traktorima vidljiv je već na prvi pogled na modele **MF 6700 S**.

Ipak, naši inženjeri su svjesni da je za traktore u rasponu snage 120 do 200 KS važno da su svestrani, fleksibilni i prikladni za čitav raspon radova u poljoprivredi, na farmi povrća, mješovitoj farmi i mliječnoj farmi kao i u poslovima naručitelja.

Izdvojeno

- Najmanji krug zaokretanja za poljoprivredni traktor od 200 KS - okretnost i pokretljivost
- Visokoučinkovit rad na polju ili rad s utovarivačem - nova klasa za sebe
- Dostupan odabir prijenosa za širok raspon primjena: Dyna-4, Dyna-6 i Dyna-VT
- MF 6700 S može se opremiti razinama specifikacija Essential, Efficient ili Exclusive kako bi savršeno udovoljio vašim potrebama
- Izniman omjer snage i težine znači izvrstan rad, ekonomičnost i visoku svestranost: savršeno za mliječne farme, mješovite farme, farme povrća i poljoprivredne površine te ugovorne izvođače
- 200 KS - najsnažniji četverocilindrični poljoprivredni traktor na svijetu.
- Od sada dostupna s novim paketom MF Full Precision Farming koristeći se zaslonom na dodir od 9" na Fieldstar 5 terminalu.
- Povećana ukupna težina vozila - do 12 500 kg za najveću nosivost

Između šest modela od 120 do 175 KS (200 KS s EPM), tri prijenosa i tri paketa specifikacija s 29 različitih kombinacija, ovo je jedan od najboljih odabira koje će ispuniti sva vaša očekivanja u poslu.

NOVA proizvodna linija MF 6700 S

	MF 6712 S	MF 6713 S	MF 6714 S	MF 6715 S	MF 6716 S	MF 6718 S
Tip motora	AGCO POWER 4.9 litara / 4 cilindra SCR T4 Final					
Prijenos	Dyna-4		Dyna-4 Dyna-6 Dyna-VT			Dyna-6 Dyna-VT
ISO max KS	120	130	140	150	160	175
ISO max KS EPM*	140	150	160	175	185	200
Maksimalni okretni moment pri 1500 o/min s EPM	614	648	691	745	790	840
Verzije	Essential					Essential, Efficient, Exclusive

*Dyna-4 modeli: Upravljanje snagom motora (EPM) pokreće se iznad 8 km/h i pri korištenju priključnim vratilom. *Dyna-6 modeli: Upravljanje snagom motora (EPM) pokreće se iznad 6 km/h i pri korištenju priključnim vratilom. *Dyna-VT modeli: Upravljanje snagom motora (EPM) pokreće se iznad 15 km/h i pri korištenju priključnim vratilom čime se pruža maksimalna dodatna snaga kada se primjenjuju brzina kretanja prema naprijed i priključno vratilo.

MF 6700 S – Proučite svoj novi profitni centar

U proizvodnoj liniji MF 6700 S, Massey Ferguson stavlja na raspolaganje u kategoriji 120-200 KS učinkovitost, značajke i opremu koje biste inače očekivali na modelima s više konjskih snaga, a sve to upakirano u kompaktni format.

Najviša udobnost za učinkovitiji radni dan

- Nova aktivna mehanička kabina i ovjes na prednjoj osovini poboljšava udobnost pri vožnji
- Ergonomija i kontrole jednostavne za korištenje
- Izbor između tri razine specifikacija koje odgovaraju vašim potrebama.

Sposobnost bržeg rada s najzahtjevnijim priključcima

- Do 9600 kg nosivosti
- Do 5 stražnjih i dva prednja klipna razvodna ventila
- Snaga iznad inicijalne za kompleksnije priključke

Učinkovit prijenos snage donosi veću produktivnost

- Dyna-4 i Dyna-6 Powershift prijenosi
- Dyna-VT prijenos odsad s funkcijom Engine Power Magamenet (EPM) za više snage kad vam je najpotrebnija.
- Savršene kombinacije motora/prijenosa pružaju maksimalne rezultate.

Trelleborg Progressive Traction™ gume

- Manja potrošnja goriva
- Bolja vuča
- Manja zbijenost tla

* Ovisi o izvedbama. Pogledajte specifikacije i upitajte svog lokalnog MF distributera ili isporučitelja za više detalja.



MF 6700 S

Okretnost malog traktora sa snagom velikoga

Novi opcionalni Fieldstar 5 terminal pruža najnoviji praktični paket preciznog uzgoja.

- 9 inčni zaslon osjetljiv na dodir stvoren kako bi se omogućilo intuitivnije iskustvo preciznog uzgoja u poljoprivredi.
- Nova rješenja Auto-Guide™ osiguravaju ekonomiju smanjenjem preklapanja.
- AgControl™ vam omogućuje prilagodbu brzine primjene u pokretu, automatsko smanjujući preklapanja, preskakanja i gubitke proizvoda.
- TaskDoc™ stvara i šalje sigurne, detaljne zapise o poslovima između polja i ureda.
- AgCommand® telemetrija za performanse voznog parka i upravljanje primjenom.

Niski troškovi rada

- Massey Ferguson SCR „High Efficiency” tehnologija pruža nisku potrošnju goriva
- Dijelovi koji ne zahtijevaju održavanje
- Jednostavan pristup svakodnevnom održavanju
- Povećani intervali održavanja (600 h za motor)
- **MFCare** ugovori za popravak i održavanje

MF6700S

Pametna generacija učinkovite snage Razvoj četverocilindričnih motora –

Najmoćniji kompaktni četverocilindrični motor na tržištu danas – štedi vaš novac

Neki kažu da je gledanje u budućnost uzaludno. Za Massey Ferguson i njegov razvojni odjel, to je oduvijek bio uzbudljiv izazov. Ali i ne samo to. Naši inženjeri ne zadovoljavaju se gledajući u budućnost. Oni su oduvijek htjeli utjecati na budućnost kako bi ponudili visokoučinkovite i snažne motore sa smanjenom potrošnjom goriva jer oni mogu imati snažan utjecaj na jednostavnost poslovanja. Sljedeći cilj u vezi tih pionirskih motora je pomoći poljoprivrednicima da ispune obveze industrije za okoliš.

Massey Ferguson je u 2008. zajedno s AGCO POWER, uveo tehnologiju SCR kao najizraavnije rješenje bez potrebe za održavanjem koje je u skladu s najstrožim propisima o emisijama bez ustupanja snage i produktivnosti.

Iako je ovo trenutačni industrijski standard, sa svojih 50 000 traktora predvodimo tehnologiju u svijetu!

Jedini utjecaj na vaš posao je pozitivan - na račune za gorivo

Seriya MF 6700 S vrhunski je primjer naših zajedničkih napora da usavršimo učinkovitost tehnologije goriva zajedničkog voda i ispunimo posebne potrebe vlasnika traktora u ovom razredu snage. Iz našeg razvoja proizašao je četverocilindrični traktor s najvećom konjskom snagom dostupnom na tržištu koji nudi 200 KS (uz Engine Power Management) zahvaljujući sustavu za dovod goriva koji u svakom trenutku precizno računa gorivo koje zahtijeva motor, a koje odgovara opterećenju koje nameće transport, teren, priključno vratilo ili hidraulika. Rezultat je optimalno izgaranje te čišći, snažniji, štedljiviji i pouzdaniji motor koji proizvodi visoke stupnjeve zakretnog momenta pri niskom broju okretaja u minuti. Kombinacija bez kompromisa.

Postupak selektivne katalitičke redukcije (SCR) s dizelskim oksidacijskim katalizatorom (DOC)



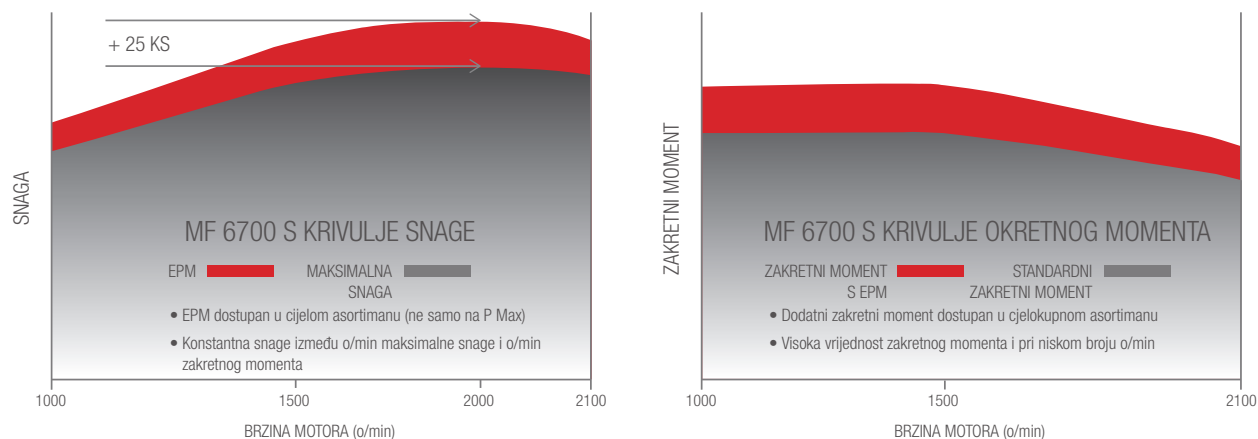

- AGCO POWER četverocilindrični motori od 4,9 l stvaraju snage od 120 do 200 KS
- SCR tehnologija treće generacije koja ne zahtijeva održavanje
- Turbopunjač s elektroničkim uređajem za vrata za preljeveni ventil za veći kapacitet snage i najbolju reakciju motora pri svim obrtajima motora
- Optimizirano visokotlačno common rail ubrizgavanje goriva ograničava emisiju čestica (PM), što znači da nema potrebe za filtrom dizelskih čestica kako bi se zadovoljili najnoviji T4 konačni zahtjevi
- Nevidljiva tehnologija: svi sastavni dijelovi za naknadnu obradu uredno su smješteni ispod haube i u ovalnom obliku ispušne cijevi tako da ne utječu na održavanje, vidljivost, zračnost do tla, kapacitet spremnika za gorivo, pristup ili dizajn
- Automatski sustav niskog praznog hoda smanjuje obrtaj motora kako bi se uštedilo gorivo pri praznom hodu te istodobno smanjila razina buke u kabini za bolju komfornost pri radu
- Poboljšana učinkovitost motorne kočnice za prometnu primjenu kako bi se osigurala maksimalna vozačeva sigurnost zahvaljujući sustavu upravljanja ventilatorom Vistronic
- Snaga dostupna u bilo kojem trenutku jer nije potrebno obnavljanje filtra čestica dizelskih motora



Dinamičko upravljanje snagom motora: više snage onda kada je trebate

Zamislite traktor koji automatski reagira na opterećenje te u skladu s time prilagodi dovod goriva kako bi vam pružio više snage onda kada je najviše zatrebate.

Odsada dostupan na svim modelima sa svim opcijama prijenosa, dinamičko upravljanje snagom motora pruža više snage koja je namijenjena obavljanju teških transporta i rada priključnog vratila. Napredno upravljanje elektroničkim motorom i prijenosom automatski stavlja na raspolaganje pri opterećenju ili u brzini.

Koristite zahtjevnije priključke koji trebaju više snage kako biste postigli veći tempo rada i učinkovitiji prijevoz robe te put između poslova i budite samouvjereni znajući da vam na raspolaganju stoji više konjskih snaga kada ih zatrebate - i do 200 KS na modelu MF 6718 S. Upravljanje snagom motora omogućava četverocilindričnim motorima da rade u područjima namjene koja su prije zahtijevala šesterocilindrične motore. A kada zatrebate mogućnost manevriranja i malu težinu, MF 6700 S i tu pobjeđuje.

Upravljanje snagom motora funkcionira pomoću elektronike prijenosa koji nadzire opterećenje i uvjete rada unutar prijenosa i priključnog vratila u skladu s brzinom kretanja, opterećenjem prijenosa i aktiviranjem priključnog vratila. Te se informacije prenose u sustav elektroničkog upravljanja motorom koji potom regulira sukladno precizno određenoj potrebnoj količini goriva.



MF 6700 S



Prijenosi Dyna

Kada se radi o pogonskoj snazi, mi smo već prebacili u veću brzinu

MF 6700 S - PRIJELAZ NA DOBAR ODABIR

Ovo je najbolji odabir prijenosa ikada.

Lagan za korištenje, pametan, učinkovit i udoban



Prijenos	Dyna-4	Dyna-6	Dyna-VT
MF 6712 S	●		
MF 6713 S	●	●	●
MF 6714 S	●	●	●
MF 6715 S	●	●	●
MF 6716 S		●	●
MF 6718 S		●	●

Bez obzira zahtijevalo vaše radno opterećenje poluautomatski mjenjač ili bezstupanjski prijenos, traktori serije MF 6700 S mogu se opremiti u formatu koji odgovara vašem poljoprivrednom gospodarstvu. Opcije Dyna-4 i Dyna-6 nude četiri odnosno šest brzina bez spojke u svakom od četiri raspona serije, a koje se mogu kontrolirati joystickom s naslonom za ruke ili ručicom za kontrolu prijenosa (ovisno o modelu). Dyna-VT mjenjač sa stalno promjenjivim prijenosom za najveću udobnost i kontrolu u svim uvjetima.

Jedinstvena ručica MF Power Control na lijevoj strani stupa upravljača nudi značajku PowerShuttle kao i alternativni način mijenjanja prijenosnih omjera i funkciju isključenja spojke. Odziv shuttle-a može se prilagoditi ovisno o želji rukovatelja.



Svi prijenosi Dyna rabe:

- Ekskluzivna i jednostavna ručica Power Control
- Rad bez pedale čime se smanjuje zamor i olakšava rad rukovatelja
- Dovoljno brzina za radno područje 4-12 km/h s dobrim preklapanjima
- Automatsko upravljanje kao standard koji se automatski brine o prebacivanju u viši/niži stupanj prijenosa kako bi se povećala svestranost i kapacitet. Točka odziva je prilagodljiva u skladu sa željenim parametrima okretaja u minuti motora.
- Kočenjem u neutralni položaj isključuje se pogon kada se pritisne papučica kočnice
- Odziv shuttle-a može se prilagoditi u skladu sa željenom brzinom promjene
- Napredna prilagodba za omjere Dyna
- Do 2 brzine kontrole upravljanja (ovisno o izvedbi)
- Mogućnost postavljanja početnih brzina vožnje prema naprijed i prema natrag



T-ručka ili Multipad joystick s desne strane

Jednostavno pomaknete ručicu za kontrolu prijenosa u obliku slova T naprijed ili nazad kako biste prebacivali između četiri ili šest omjera Dynashift. Za promjenu područja, jednostavno pritisnite tipku za odabir područja dok pomičete ručicu. Ako želite više kontrola, možete opremiti svoj MF 6700 S opcionalnim naprednim Multipad joystickom.



Jednostavan višefunkcionalan Power Control

Ručica Power Control pruža udoban i izravan rad s tri funkcije u jednom. Rukovatelji mogu prebacivati između naprijed/nazad, prebacivati Dynashift brzine i raspone te izabrati neutralnu brzinu i time osloboditi desnu ruku za rad s utovarivačem ili provedbu hidraulike.

- N** Neutralno
- Odspajanje
- Vožnja naprijed
- Vožnja unatrag
- Povećanje omjera
- Smanjenje omjera



Dyna4 – fleksibilnost s četiri brzine

Dostupan na izvedbama Essential MF 6712 S, MF 6713 S, MF 6714 S and MF 6715 S, prijenos 16x16 Dyna-4 pruža četiri brzine za svaku od četiri područja, a svaka se mijenja bez potrebe za papučicom spojke. Super spore brzine dostupne su opcionalno.

Dyna-4 nudi četiri promjene Dynashift u svakom području s odličnim preklapanjima u području rada u polju čime jamči odabir one brzine koja odgovara svim zadacima i uvjetima.

Maksimalna brzina od 40 km/h poboljšava učinkovitost na cesti i odsada je dostupna u NOVOJ Eco izvedbi koja smanjuje potrošnju goriva i buku u prijevozu. Način rada papučice AutoDrive sada nudi i automatsko podešavanje koje promjene brzine čini ovisnim o teretu i brzini za lakši rad. Uz tu opciju uvijek ćete imati pravilne postavke za optimalan učinak i štednju goriva.

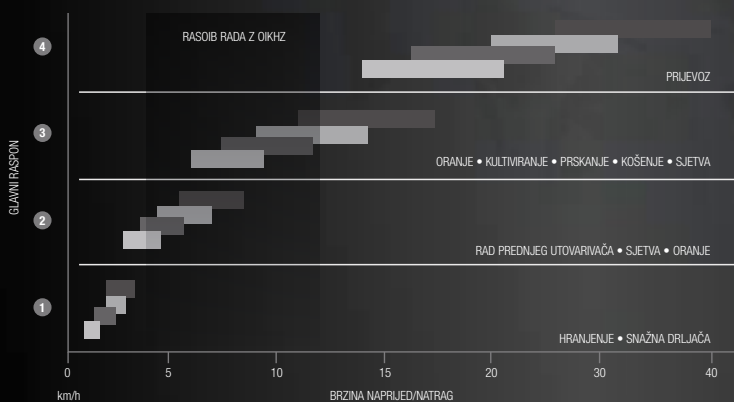
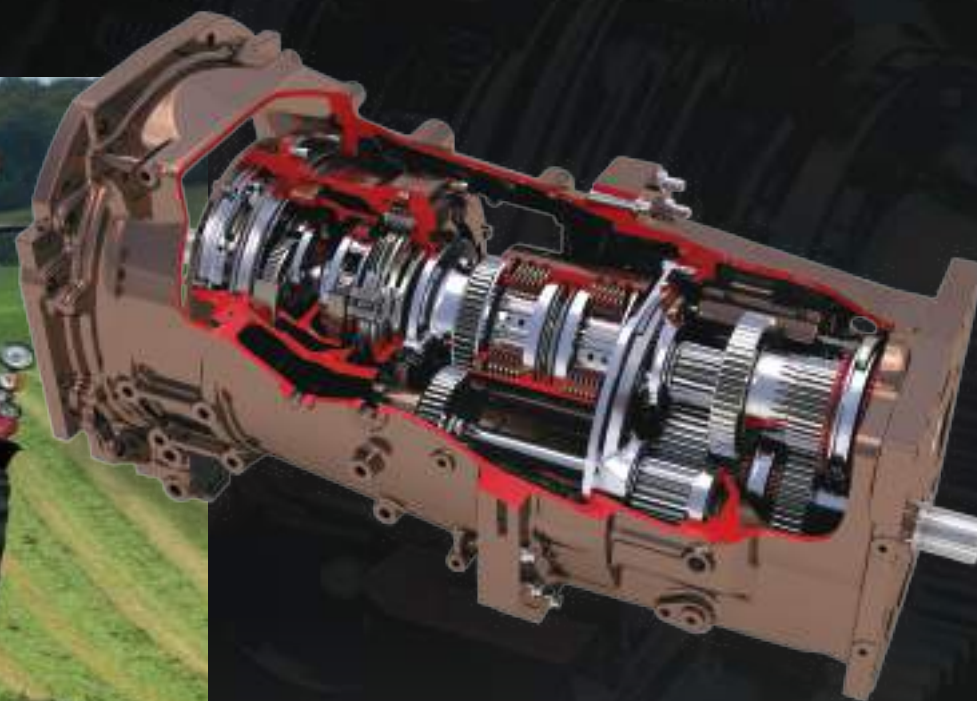

Dyna-4 nudi četiri promjene Dynashift u svakom području s odličnim preklapanjima u području rada u polju čime jamči odabir one brzine koja odgovara svim zadacima i uvjetima.



Dyna-4 značajke:

- Izuzetne performanse u dvorištu, polju ili na cesti - 16 brzina naprijed i 16 brzina natrag na jednoj polugi, a sve se prebacuje bez uporabe spojke Speedmatching odabire najbolji omjer Dynashifta kada se mijenjaju rasponi
- 40 km/h Eco prijenos za smanjene okretaje u minuti motora pri 40 km/h za najmanju potrošnju goriva i manje buke pri izvođenju transporta
- Način pedale AutoDrive s automatskim postavkama
- Maksimalna jednostavnost korištenja uz lijevu ručicu Power Control, T ručicu ili joystick
- Udoban rad utovarivača s opcijom Comfort Control za glatko ili brzo prevoženje
- Odaberite način pedale ili ručice za optimalnu udobnost i produktivnost
- Papučica kočnice stavlja prijenos u neutralni položaj
- Podešavanje agresivnosti za Dynashift (prijenos snage) stupnjeve

Dyna6 – Usavršene performanse

Najbolji u poluautomatskim prijenosima, Dyna 6 nudi šest stupnjeva prijenosa za svaki od četiri raspona što rad u polju i na cesti čini jednostavnim. Ukupno 24 brzine u oba smjera odgovaraju praktično svakom poslu dok je najviša putna brzina 40 ili 50 km/h* koje se postižu pri niskim brzinama motora. Dyna-6 može se odrediti na izvedbama Essential, Efficient i Exclusive modela MF 6713 S, MF 6714 S, MF 6715 S, MF 6716 S i MF 6718 S.

Dyna-6 pruža šest promjena Dynashifta u svakom rasponu, ima 24 brzina naprijed i 24 brzina natrag, uz izvrsno preklapanje i ukupno devet brzina u području rada u polju.

Način rada papučice AutoDrive sada nudi i automatsko podešavanje koje promjene brzine čini ovisnima o teretu i brzini za lakši rad. Uz tu opciju uvijek ćete imati pravilne postavke za optimalan učinak i štednju goriva.

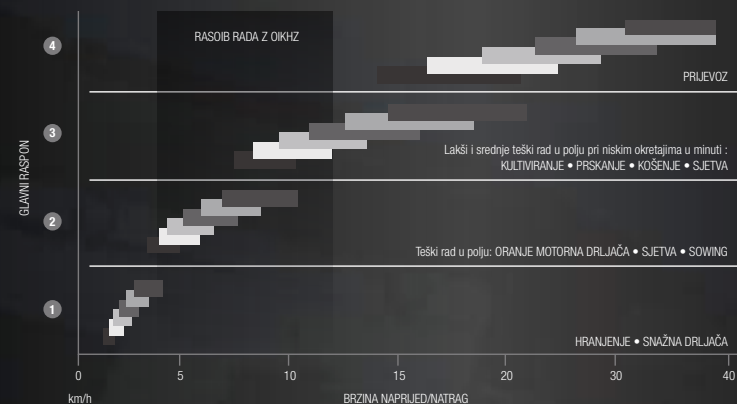

Dyna-6 pruža šest promjena Dynashifta u svakom rasponu, ima 24 brzina naprijed i 24 brzina natrag, uz izvrsno preklapanje i ukupno devet brzina u području rada u polju.

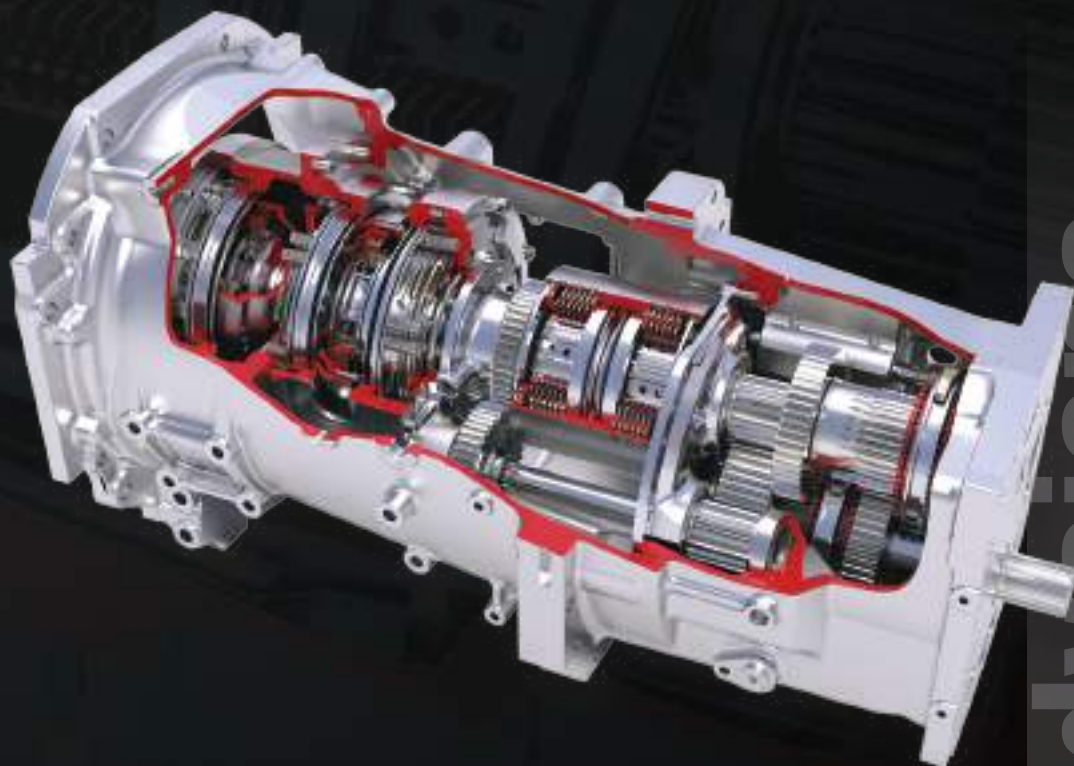
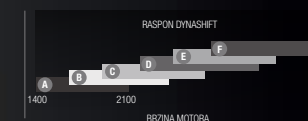

Izdvojeno

Dyna-6 značajke:

- 0,08 do 40 km/h ili 50 km/h* s načinom super spore vožnje
- Maksimalna učinkovitost s 24 brzine kretanja naprijed i 24 brzine kretanja unatrag koje se mijenjaju bez uporabe spojke
- Poluga Power Control nudi tri funkcije u jednom - prabacivanje naprijed/natrag, otpuštanje spojke i brzo mijenjanje brzina
- Devet brzina u području rada na terenu
- Način pedale AutoDrive s automatskim postavkama
- Papučica kočnice stavlja prijenos u neutralni položaj
- Super puzajuće brzine kao opcija (48x48)
- ECO kao dio standardne opreme
- Comfort Control (Odziv shuttlea)
- Podešavanje agresivnosti za Dynashift (prijenos snage) stupnjeve

* ovisno o tržištu/zakonodavstvu



DynaVT

– sustav prijenosa snage traktora bez ograničenja

Dinamični radni učinak bez obzira na primjenu. Prijenos Dyna-VT Massey Fergusona pruža poboljšanu učinkovitost uz neprekidnu preciznost.

Upravljanje snagom motora (EPM) odsada je dostupno uz prijenos Dyna-VT. EPM omogućava traktoru da automatski reagira na teret koji je postavljen na njega te da prilagodi dovod goriva u skladu s time kako bi vam dao više snage kada vam je potrebna. Dizajniran da se nosi s teškim prijevozom i radom s priključnim vratilom, napredna elektronička jedinica za upravljanje motorom i prijenosom automatski stvara više snage dostupne pod teretom ili u brzini.

Izdvojeno

Izdvojeno za Dyna-VT:

- 0,03 do 40 km/h ili 50 km/h*
- 40 km/h super Eco ili 50km/h* Eco
- Odabir dvaju raspona brzina optimizira zakretni moment za različite primjene
- Kontrola ručicom, papučicom ili automatska kontrola
- Prebacivanje između krstarećih brzina (C1 i C2)
- Upravljanje snagom motora odsada dostupno kako bi vam pružilo više snage onda kada vam je potrebna
- 'Supervisor' povećava rezultat pod promjenjivim teretom
- Dinamičko upravljanje traktorom (DTM) održava postavljenju brzinu kretanja automatskim podešavanjem snage (brzina motora) u skladu s teretom
- Aktivno zaustavljanje
- Podešavanje agresivnosti shuttlea
- Podešavanje agresivnosti papučice
- Papučica kočnice stavlja prijenos u neutralni položaj

*ovisno o zakonodavstvu na pojedinom tržištu

MF 6700 S

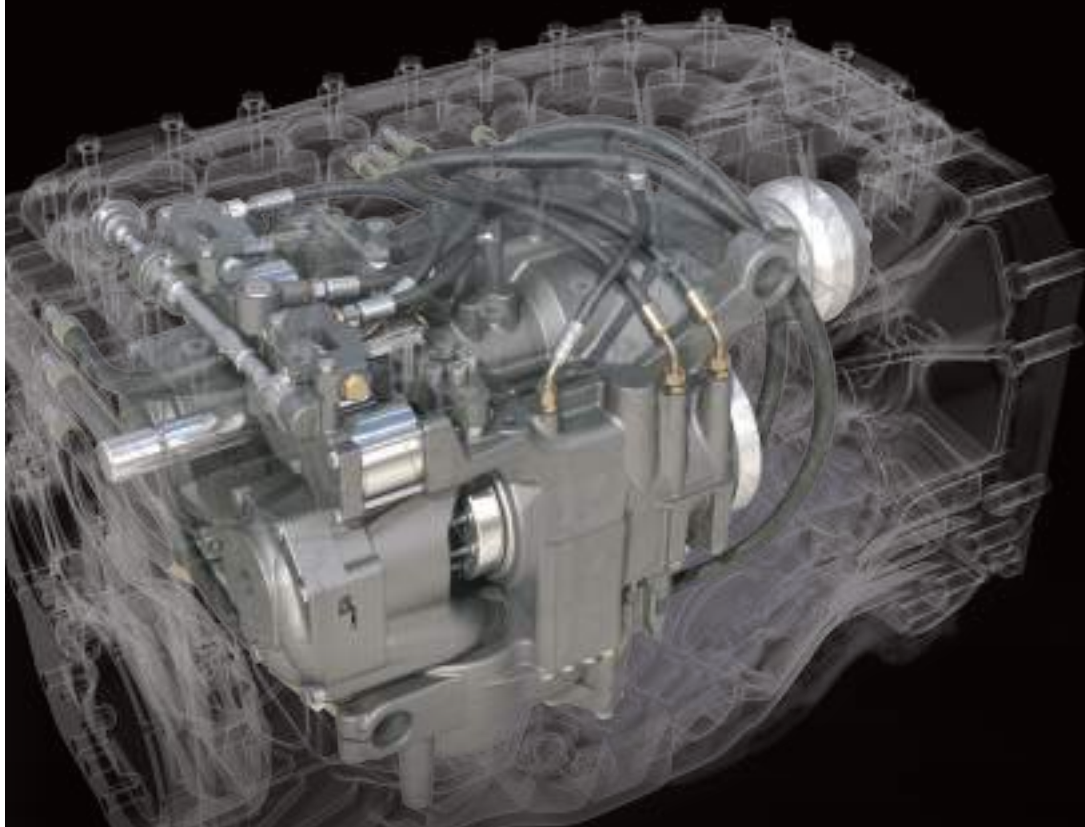

Originalni prijenos Dyna-VT istinski je dokaz preciznog inženjerstva; zajamčena učinkovitost, potpuna udobnost za rukovatelja i optimalna potrošnja goriva cijelo vrijeme. Nadalje, stalna poboljšanja poput dinamičnog upravljanja traktorom (Dyna-TM) stvaraju najintuitivniji prijenos na tržištu.

Neprekidna preciznost

Dyna-VT nevjerojatno je jednostavan za rad i funkcionira iznimno dobro u različitim uvjetima. Nema mijenjanja brzina, trzanja ni stanki u vuči ili raskida u snazi. Pomoću jedinstvene ručice Power Control prijevoz naprijed/nazad i promjena brzine odvijaju se udobno i bez muke.

'Supervisor'

'Supervisor' trajno je u pripravnosti i aktivira se kada brzina padne uslijed tereta. Prednost „Supervisora“ je ta što čak i kada se opterećenje motora poveća, a brzina motora padne, prijenos će automatski smanjiti brzinu kretanja naprijed kako bi se zadržala ukupna snaga bilo u primjeni priključnog vratila, radu u polju ili prijevozu.

Kada se traktor upotrebljava s C1 ili C2 koji određuju brzinu kretanja naprijed, traktor će raditi pri maksimalnoj snazi dok se teret mijenja kao i automatski na način da će se traktor prilagoditi željenoj brzini.

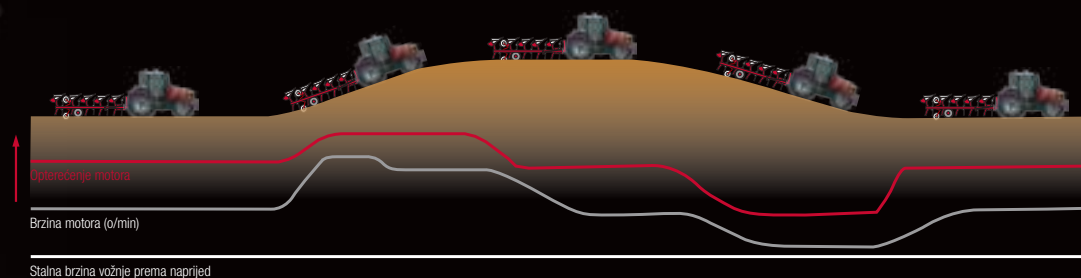

Dinamičko upravljanje traktorom (DTM): Dok opterećenje (crvena linija) varira ovisno o okolnostima, Dyna-VT automatski će podesiti brzinu motora (siva linija) kako bi se zadržala brzina kretanja naprijed, a minimalizirali potrošnja goriva i razine buke.

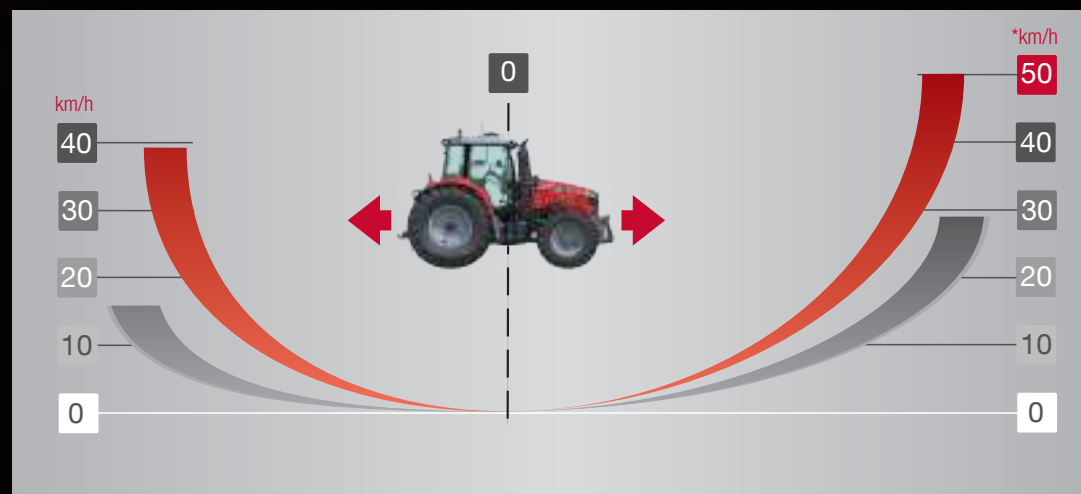

Jednostavna i neograničena kontrola brzina od super sporih brzina do 50 km/h* Ovisno o zakonodavstvu na tržištu*

Prostrana kabina - kompaktna izvana, prostrana iznutra - Dobro došli u vaše trodimenzionalno iskustvo obrađivanja zemlje

Od samih početaka dizajniranja modernih traktora, kabina Massey Fergusona poznata je po svojoj izvrsnosti, a sada serija MF 6700 S pomiče granice te baštine. To je nešto oko čega se trudimo kako biste mirno mogli uživati u koristima kada dani potraju u vrlo produktivnom okruženju koje spaja udobnost, tišinu, jednostavnost korištenja i kvalitetu. **Jer znamo da je učinkovitiji rukovatelj onaj koji stvara profit svojoj tvrtci.**

Dobijete još i više!

Što je traktor opremljeniji za posao pred njim, to se posao može obaviti lakše i učinkovitije. To je još jedno područje u kojem se ističe serija MF 6700; isto tako kao paket proširene standardne opreme, dolazi s izborom različitih kabinskih okruženja koje nude širok spektar opreme koja vam pruža sve opcije koje trebate.

Možete individualizirati svoj novi MF 6700 S baš kao i svoje poljoprivredno gospodarstvo

Ergonomija – sve što trebate na jednom mjestu kako bi vam se radni dan odvijao besprijekorno. Jednostavan pristup kabini, ključne informacije o radu onda kada ih trebate uz novu ploču s instrumentima te sve glavne kontrole jednostavno smještene na desnom naslonu za ruke. Ovaj traktor je dizajniran imajući na umu rukovatelja.

Učinkovitost u radu – poboljšanje učinkovitosti, ušteda vremena i stvaranje prednosti. Radite pametnije uz priključke i vozite sigurnije uz vidljivost iz kabine od 360°. Budite produktivniji tijekom dugih dana uz ovješenu prednju osovinu MF „Quadlink“, NOVU opciju mehaničkog aktivnog ovjesa kabine i odabir specifikacija sjedala.

Vaše trodimenzionalno iskustvo obrade tla Essential, Efficient i Exclusive – tri su varijacije načina rada. Bez kompromisa odaberite model prema vlastitim željama koji će ispuniti vaše poslovne potrebe i ciljeve. Nudimo vam slobodu odabira svoje razine udobnosti i opreme kako bi ispunili svoje potrebe - sloboda među svim detaljima - personalizirajte svoj vlastiti traktor serije MF 6700 S odabirom prijenosa, izvedbe kabine i opreme.



Držači za mobilni telefon i tablet dostupni su kao pribor



Nova ploča s instrumentima sa sustavom SIS – zaslon za podešavanje i informacije

Ova tanka ploča s instrumentima koja je dostupna u asortimanu traktora MF 8700 S s 400 KS, pruža brzu, jasnu i jednostavnu analizu radnih podataka na zaslonu u boji sustava SIS veličine 70 mm x 52 mm. Ne samo da je zaslon veći nego prije nego ima i bolju rezoluciju te su informacije o učinkovitosti traktora, radnom području, radnoj udaljenosti, potrošnji goriva i uree te temperaturi motora i prijenosa čitkije. Zahvaljujući ugrađenom satu, nikada nećete kasniti.



LED svjetla pretvaraju noć u dan povećavajući vidljivost i sigurnost zahvaljujući izvrsnom kapacitetu svjetline

Međutim, kabina modela MF 6700 S također je dostupna s brojnim mogućnostima koje poboljšavaju udobnost i prikladnost poput automatske aktivacije farova na cesti, odgoda paljenja laganog svjetla na kraju dana s automatskim isključenjem radnih svjetala te osvijetljene stepenice.

Novi dvostruki kutni retrovizori pružaju odličan pogled otraga kao i poboljšanu vidljivost i učinkovitost.

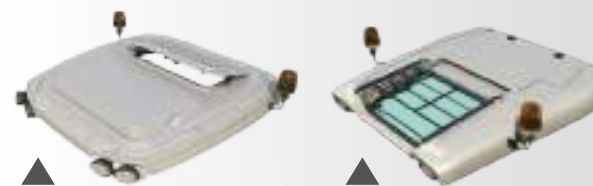

Standardni krov s otvorom

Visio krov s FOPS

Prilagodba krova

Odabirom tipa krova možete prilagoditi svoj traktor serije MF 6700 S kako bi pružio poboljšanu vidljivost za rad utovarivača i poboljšao prirodno odzračivanje.



Udobnost kabine** - Aktivni mehanički ovjes kabine

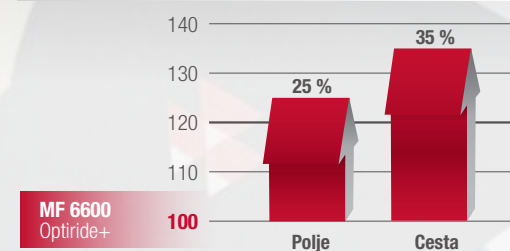

** Rezultati unutarnjeg terenskog ispitivanja Massey Ferguson Engineeringa

Ovjes kabine za više udobnosti

Dostupna su dva tipa ovjesa kabine - mehanički i NOVI aktivni mehanički.

Oba sustava pružaju razinu udobnosti kabine bez presedana.

NOVI aktivni mehanički sustav rabi blok utičnice i opružne amortizere koji uz automatski način rada pružaju optimalne sile prigušivanja za sve situacije u vožnji i smanjenje poniranja/nagibanja i kotrljanja.

Aktivna mehanička suspenzija kabine prilagodljiva je kako bi rukovatelj podesio postojanost vožnje. Podešavanje znači da rukovatelj može kontrolirati osjećaj vožnje u skladu s različitim terenima i brzinama.



Essential

Novi standard za jednostavno rukovanje



Essential je osnovna specifikacija serije MF 6700 S, ali je sve osim osnovna. Pruža sve ključne elemente koje biste očekivali od Massey Fergusona, između ostaloga lagodnost, jednostavnost korištenja i višestranost kako bi udovoljio primjenama koje zahtijevaju snagu i učinak bez pretjerane sofisticiranosti.

Konzola s desne strane na modelima Essential opremljena je T polugom za kontrolu prijenosa, ručnim gasom i veznim upravljačem.

Traktori sa specifikacijama Essential također su dostupni s multifunkcionalnim joystickom za utovarivač koji besprijekorno radi s potpuno kompatibilnim asortimanom utovarivača Massey Fergusona.

Konzola s desne strane i B-stup sadrže sve ključne operativne kontrole traktora. U stupu se nalaze rjeđe upotrebljavani prekidači, kontrole za radna svjetla i kontaktni ključ dok se na konzoli nalaze klipni razvodni ventil i kontrole priključnog vratila. Konzola također sadrži ručicu za prijenos, ručni gas i kontrole elektroničkih veza.

Upravljačke ploče radnih svjetala i farova

Reguliranje elektroničke stražnje spojnice

Opcionalno se mogu opremiti do četiri klipna razvodna ventila s mogućnošću zaključavanja

Poluga za kontrolu prijenosa za jednostavne promjene brzine i dometa

Ručni gas

Elektronička kontrola hidraulike

Kontrola dubine zglobnog spoja



Kontrola kabine Essential s joystickom za utovarivač

Jedinstveni mehanički kontrolirani multifunkcionalni joystick Massey Fergusona koji je ugrađen u konzolu na desnoj strani može se namijeniti za traktore Essential. Posebno namijenjen uporabi s MF utovarivačima, njegov dizajn jamči nesmetano funkcioniranje i dopušta uporabu funkcija prijenosa poput odabira naprijed/natrag.

Standardne značajke izvedbe Essential uključuju:

- Kontrolni centar sa T-ručkom ručice mjenjača
- Dyna-4 ili Dyna 6 - 40 km/h Eco s Autodriveom
- Kočenje u neutralni položaj
- Klima uređaj s ručnim ugađanjem
- Mehanička kontrola klipnih razvodnih ventila
- Memorija brzine motora A

Opcije značajki izvedbe Essential:

- Integrirani prednji zglobni spoj
- 1000 Eco stražnje priključno vratilo
- Dyna-6 50 km/h Eco prijenos*
- Spuštena prednja osovinna Quadlink
- Mehanički ovjes kabine
- Tvornički spreman za prihvat utovarivača s multifunkcionalnim mehaničkim joystickom
- Zatvorena glavna hidraulika regulator središnje kočne sile
- Tvornički spreman za AgCommand®
- Novi Fieldstar 5 terminal za potpuno precizni paket uzgoja, uključujući Auto-Guide™ sustav za navođenje, AgControl™ za promjenu brzine i TaskDoc™, kao i video i ISOBUS kompatibilnost - vidi detalje na str. 42
- Panoramska kabina s polikarbonatnim desnim bočnim prozorom

* ovisno o tržištu/zakonodavstvu

Opcija Essential panoramske kabine

Panoramska kabina serije MF 6700 S nudi neometanu vidljivost na desnoj strani za sigurno i učinkovito rukovanje bočno montiranih priključaka. Široki jednodijelni polikarbonski zaslon iznimno je otporan i štiti rukovatelja od letećih krhotina.

Posebni premaz protiv strugotina i sustav za pranje/brisanje održava odličnu vidljivost u svim uvjetima. Za rad lokalnih vlasti i održavanje autocesta kabina se može opremiti nosačima za pričvršćivanje i ožičenjem za svjetla i znakove za slučaj opasnosti.

Pomoću ove opreme za kabinu poljoprivrednik/ugovaratelj može proširiti svoj posao na štucanje živice, održavanje rubnika ceste i/ili ugovaranje poslova za lokalne vlasti.



Efficient

Napredna oprema za poboljšanje preciznosti u radu



Efficient je srednja specifikacija paketa za seriju MF 6700 S. Odaberite prijenos Dyna-6 ili Dyna-VT, novi naslon za ruke Command Control te mehaničke i elektroničke klipne razvodne ventile.

Namijenjen povećanju produktivnosti zahvaljujući ključnim značajkama. Specifikacije Efficient omogućuju rukovatelju da brže radi uz više standardne i veću preciznošću, a sve to uz visoku razinu udobnosti, ergonomije i pouzdanosti.

Standardne značajke izvedbe Efficient uključuju:

- Dyna-6 automatski pogon ili Dyna-VT 40 km/h Eco prijenosi
- Naslon za ruke Command Control s T-ručicom
- Kontrola brzine za krstarenje i kočenje u neutralni položaj
- Prednja osovina Quadlink
- Hidraulika zatvorenog središta od 110 l/min
- Elektronički i mehanički klipni razvodni ventili
- Standardni klima uređaj
- Mehanički ovjes kabine

Opcije značajki izvedbe Efficient:

- 50 km/h* Eco Dyna-6 i Dyna-VT
- Aktivni mehanički ovjes kabine
- Poluga Multipad
- Integrirani prednji zglobovi spoj i priključno vratilo
- Automatski klima-uređaj
- Prikaz kontrolnog centra Datatronic 4 za upravljanje svim funkcijama traktora
- Novi terminal Fieldstar 5 za paket preciznog obrađivanja zemlje uključujući sustav navođenja Auto-Guide™, AgControl™ za kontrolu promjenjive brzine te TaskDoc™ kao i video i ISOBUS kompatibilnost - za detalje vidi str. 42
- SpeedSteer
- Radio, CD, MP3, Bluetooth priključak, USB i prednji AUX ulaz
- Zrcala s električnim sustavom za odmrzavanje i namještanjem
- Tvornički spreman za prihvatač utovarivača s multifunkcionalnim električnim joystickom
- AgCommand®

* ovisno o tržištu/zakonodavstvu



Kontrola kabine Efficient s opcionalnim joystickom i ručkom MultiPad

Modeli sa specifikacijama Efficient također su dostupni s multifunkcionalnim joystickom i/ili ručkom MultiPad.

Multifunkcionalni joystick povećava sposobnost kontrole prednjeg zglobnog spoja za još veću učinkovitost pri rukovanju priključcima montiranim s prednje i stražnje strane.

Posebno dizajniran za uporabu sa sustavom integriranog prednjeg zglobnog spoja, dizajn ovog jedinstvenog multifunkcionalnog joysticka jamči nesmetan rad te sadržava funkcije prijenosa poput odabira naprijed/natrag za skladištenje silaže, uklanjanje snijega.

Pored toga, prekidači H3/H4 mogu se podesiti da kontroliraju dodatne funkcije poput kontrole stražnjeg zglobnog spoja, kontrole brzine krstarenja.

Ovaj multifunkcionalni joystick koji besprijekorno radi s asortimanom utovarivača Massey Ferguson omogućava učinkovito postupanje s materijalima, bilo u dvorištu ili u polju.



Glavne funkcije „multifunkcionalnog” joysticka:

- A. Podizanje prednjeg zglobnog spoja +
- B. Spuštanje prednjeg zglobnog spoja -
- C. Kontrola prednjeg ili stražnjeg ventila +
- D. Kontrola prednjeg ili stražnjeg ventila -



Prikaz kontrolnog centra Datatronic

Kao opcija na traktorima izvedbe Efficient, prikaz kontrolnog centra Datatronic 4 (CCD) ima savršeno pozicioniran zaslon u boji od 7" montiran s desne strane rukovatelja. Zasloni CCD prikazuju važne informacije o traktoru i zapise, prikazuju funkcije memorije i zadatke te upravljaju automatizacijom upravljanja granicama parcele, upravljanje upravljačkom osovinom prikolice i Dual Control. CCD podržava ISOBUS te ga se može spojiti s kamerom za poboljšanu vidljivost nad stražnje montiranim priključcima i prikolicama.

Paket Exclusive

Maksimalan odraz učinkovitosti i inovacija



Exclusive je kombinacija visoko specifične svestranosti i istančanosti namijenjen kupcima koji traže traktor s naprednim značajkama i funkcijama u pogledu ergonomije, udobnosti i automatizacije.

Paket je namijenjen zahtjevnijim rukovateljima koji rade na opsežnim poslovima koji traže napredne značajke koje će im jamčiti troškovno učinkovite prednosti za njihovo poslovanje.

Naslon za ruke Exclusive dolazi s brojnim prednostima uključujući udobnost i praktičnost pri upravljanju brojnim često korištenim funkcijama.

Standardne značajke izvedbe Exclusive uključuju:

- Naslon za ruke Command Control s Multipad ručicom
- Dyna-6 automatski pogon ili Dyna-VT 40km/h Eco prijenos
- Kontrola brzine za krstarenje i kočenje u neutralni položaj
- Prednja osovina Quadlink
- Hidraulika zatvorenog središta od 110 l/min
- 4 elektronička klipna razvodna ventila s kontrolama nadohvat ruke
- Aktivni mehanički ovjes kabine
- Automatski klima-uređaj
- Prikaz kontrolnog centra Datatronic 4 za upravljanje svim funkcijama traktora s video mogućnostima
- Dual Control i sustav upravljanja granicama parcele
- AgCommand®

Opcije značajki izvedbe Exclusive:

- 5 elektroničkih razvodnih ventila
- Radio, CD, MP3, Bluetooth priključak, USB i prednji AUX ulaz
- SpeedSteer
- Integrirani prednji zglobni spoj s neovisnim ventilom
- Novi terminal Fieldstar 5 za paket preciznog obrađivanja zemlje uključujući sustav navođenja Auto-Guide™, AgControl™ za kontrolu promjenjive brzine te TaskDoc™ kao i video i ISOBUS kompatibilnost - za detalje vidi str. 42
- Integrirani prednji zglobni spoj s neovisnim ventilom

* ovisno o tržištu/zakonodavstvu



Kontrole kabine Exclusive s joystickom za utovarivač



Kontrole
stražnje hidraulike
Aktiviranje
priključnog vratila
Memoriranje
brzine motora A
Kontrola prijevoza
naprijed/unatrag
Aktiviranje slijeda
upravljanja
granicom parcele

Kontrole brzine
krstarenja C1/C2

Selektivna
kontrola klipnog
razvodnog ventila

Podesivi prekidači za kontrolu
funkcija ili treću ili četvrtu funkciju
pri rukovanju utovarivačem

Kontrole putne brzine

Kontrola prijevoza
naprijed/unatrag



Novi način upravljanja traktorom utovarivačem

Savršena kombinacija traktor/utovarivač

Prilikom kupnje utovarivača Massey Ferguson uz vaš novi traktor serije MF 6700 S, bilo u izvedbi Essential, Efficient ili Exclusive, traktor se može namijeniti u potpunosti spreman za prihvat MF utovarivača. Vaš će traktor stići iz tvornice potpun s potpornim ležajem za utovarivač, dizajniranim za maksimalnu upravljivost i pristup održavanju, koji je već ugrađen tako da tvori sastavni dio stroja.

Potpuna kontrola – Opcionalni mehanički multifunkcionalni joystick ima dodatne funkcije prijenosa poput naprijed/natrag i promjene brzine za još više svestranosti tijekom rada. Pametni novi dodatak kontroli hidraulike utovarivača je 3rd Live koji omogućava rukovatelju otvaranje/zatvaranje grabilice te naginjanje ili punjenje priključka u isto vrijeme. Tu su funkciju vrlo dobro prihvatili teleskopski utovarivači Massey Fergusona te je odsada dostupna na seriji utovarivača MF FL.

Uživat ćete u vrhunskoj vidljivosti zahvaljujući tankim profilima haube i ploče s instrumentima. Opcionalni krov Visioline poboljšava vidljivost visokih tereta te je posebno koristan pri primjerice slaganju bala.

Nova značajka „efekt spojke“ ugrađena u najnoviji sustav kočenja Massey Fergusona stavlja prijenos u neutralni položaj kada je pritisnuta papučica kočnice što omogućava rad kočnice i spojke samo jednom nogom, a time i sigurniji, lakši i udobniji rad s utovarivačem.

Izdvojeno

Istaknute značajke kombinacije traktor/utovarivač :

- Fleksibilan raspon za širok spektar namjena
- Opcionalni multifunkcionalni joystick dolazi opremljen s funkcijama naprijed/unatrag i promjena brzine za još više svestranosti
- 3rd live - Pametni novi dodatak kontroli hidraulike utovarivača je 3rd Live koji omogućava rukovatelju otvaranje/zatvaranje grabilice te naginjanje ili punjenje utovarivača u isto vrijeme.
- Najviša moguća vidljivost zahvaljujući pametnom dizajnu profila haube i ploče s instrumentima
- Tvornički ugrađeni potporni ležaj za utovarivač za optimalni učinak vašeg univerzalnog traktora
- Optimalna okretnost i pristup radovima održavanja
- Opcionalni krov Visioline sa sustavom zaštite od padajućih objekata (FOPS)
- Izvrsna okretnost uključujući uski krug zakretanja, SpeedSteer i brza reakcija motora i hidraulike



◀ Visio krov s FOPS



Rad utovarivača

Glavne funkcije joysticka:

- A. Podizanje
- B. Spuštanje
- C. Punjenje
- D. Istovarivanje

Kombinirane funkcije:

- A/C. Podizanje i punjenje
- A/D. Podizanje i pražnjenje
- B/C. Spuštanje i punjenje
- B/D. Spuštanje i pražnjenje
- A/C/E. Podizanje i zatvaranje hvata
- A/D/F. Podizanje i otvaranje hvata

Kombinirane funkcije s 3rd live:

- C/E. Punjenje i zatvaranje hvata
- D/F. Istovarivanje i otvaranje hvata
- A/C/E. Podizanje, punjenje i zatvaranje hvata
- A/D/F. Podizanje, istovarivanje i otvaranje hvata



„Ljepota ovoga joysticka sastoji se u činjenici da možete promijeniti smjer kretanja naprijed prema natrag i istodobno upravljati utovarivačem bez micanja ruku s upravljačkog volana.”



MF 6700 S

MF 6700 S
Najveća visina podizanja - mjereno na osi zakretanja
Najveći kut istovarivanja pri maksimalnoj visini
Najveći kut vraćanja na razini tla
Kapacitet podizanja do visine od 1,5 m - na osi zakretanja
Snaga izbacivanja - na osi zakretanja
Snaga izbacivanja - na osi zakretanja
Snaga vraćanja na visini od 1,5 m
Dubina kopanja

Utovarivači serije MF FL

	bez paralelne hidraulike		s paralelnom hidraulikom					
	MF FL.4125	MF FL.4227	MF FL.4121	MF FL.4124	MF FL.4220	MF FL.4323	MF FL.4327	MF FL.4621
m	●	●	●	●	●	●	●	●
4,06	4,25	4,06	4,06	4,2	4,25	4,25	4,55	
stupanj	54	56,5	54	54	54	56,5	56,5	53
stupanj	48	48	48	48	49	48	48	51
kg	2470	2730	2090	2430	2000	2310	2680	2070
kg	2890	3090	2460	2850	2350	2640	3040	2350
kg	2070	2270	2290	2640	2160	2470	2840	2330
kg	3380	3940	3430	3980	3420	3430	3430	3430
mm	154	154	154	154	162	154	154	194

Najbolja okretnost i vuča u klasi

Pametan dizajn zakrivljenog podvozja i haube modela MF 6700 S pomažu traktorima pri uskim okretima više od bilo kojeg modela na tržištu. Dizajn podvozja je takav da se traktor fino kreće na cesti te ima savršenu raspodjelu težine za vuču, ali i najmanji utjecaj na tlo pri svim namjenama u polju.

4,75 m
Polumjer zaokreta*



Najmanji krug okretanja na traktorima od 200 KS!

Bilo da radite u polju ili dvorištu, prednosti kruga okretanja kratkog osovinskog razmaka i zakrivljenog prednjeg okvira koje su MF inženjeri ugradili u seriju MF 6700 S ubrzo postaje očita. Čak i na traktorima s prednjim zglobnim spojem krug okretanja nije narušen. Traktori serije MF 6700 S mogu se okrenuti u krugu od samo 9,5 m u promjeru. To znači brži okreti na granicama parcele, brži rad s tovarivačem i učinkovitiji rukovatelj i stroj.



* s razmakom kotača 1886 mm

Ovjes prednje osovine Quadlink za udobnost

Sustav Quadlink, koji se može uključiti i isključiti, upotrebljava hidrauličke akumulatore koji djeluju na prednju osovinu da ublaže vožnju na neravnoj cesti i poljima te poboljšavaju udobnost i sigurnost pri prijevozu. Njegova značajka je jedinstveni paralelogramski zglobni spoj koji pruža hod sustava ovjesa od 90 mm, a kontrolira ga dobro zaštićeni hidraulički klip montiran unutar kućišta osovine. Automatski sustav kontrole jamči jednako gibanje ovjesa pri zbijanju i širenju.



SpeedSteer: brže i lakše okretanje na granicama parcele

Iz Massey Fergusona smanjuje napore rukovatelja pri upravljanju i pruža brže okretanje na granicama parcele tako što rukovatelju pruža mogućnost podešavanja omjera upravljanja i odabira okreta upravljača potrebnih za određeni kut upravljanja. Sustav se može uključiti i isključiti - iznad 18 km/h automatski se isključuje iz sigurnosnih razloga. Osim što je koristan u polju, SpeedSteer je također idealan za rad s utovarivačem.

Osovinski razmak - vuča i očuvanje tla

Dizajneri Massey Fergusona nastojali su ponuditi traktore serije MF 6700 S savršene veličine podvozja za širok raspon zadataka za koji su sposobni. To znači bolju vožnju na i izvan ceste, tijekom rada u polju i cestovnog prijevoza tereta. S 400 kg manje od šesterocilindričnog ekvivalenta, traktor serije MF 6700 S znači minimalni pritisak na tlo i oštećenje tla tijekom rada na zemlji, dok kratki osovinski razmak i savršeni omjer snage i težine pružaju odličnu okretnost tijekom okretanja na granicama parcele. To čini dio našeg truda da pomognemo zaštititi tla i očuvamo zemlju za buduće generacije.

Pogon na sve kotače i blokada diferencijala

Massey Ferguson je odavno poznat po tome da svojim kupcima automatizacijom olakšava život i omogućuje maksimalnu vuču, sigurnost i učinkovitost. Serija MF 6700 S pomiče te granice. Automatizirane funkcije mehanizma za blokiranje diferencijala i sustava pogona na sva četiri kotača obuhvaćaju:

- automatsko isključenje pogona na četiri kotača i mehanizma za blokiranje diferencijala iznad 14 km/h
- automatsko isključenje mehanizma za blokiranje diferencijala kada je podignut priključak montiran na prednjem zglobnom spoju (i ponovno uključeno kada je spušten)
- automatsko isključenje mehanizma za blokiranje diferencijala kada su jedna ili obje papučice kočnice pritisnute (i ponovno uključeno kada su puštene)
- automatsko uključeno pogona na četiri kotača kada su pritisnute obje papučice kočnice, kada je uključen mehanizam za blokiranje diferencijala ili kada se rabi ručna kočnica
- automatska aktivacija mehanizma za blokiranje diferencijala u skladu s kutom okretanja kotača, ovisno o izvedbi



Nova dimenzija vuče



Nova dimenzija vuče

Snaga traktora ne znači ništa ako se ne može prenijeti tamo gdje je potrebna: na tlo. Proveli smo mnogo istraživanja kako bismo jamčili da je ta snaga iskoristiva.

Serija MF 6700 S ima idealan omjer snage i težine (45 % prednje i 55 % stražnje) te se bez problema može nositi sa svim primjenama koje inače izvode šesterocilindrični traktori, ali s većom okretnošću i mekšim gazom.

Veliki izbor dimenzija guma i balastnih sustava dostupnih za seriju MF 6700 S nudi poboljšanu vuču i nisko zbijanje tla za manje operativne troškove i veće prinose usjeva.

MF 6700 S



Prava ravnoteža između odabira balasta i guma pruža:

- više snage tlu
- maksimalne mogućnosti vuče
- ograničeno zbijanje tla za poboljšanje prinosa te istodobno čuvanje zdravlja tla za buduće generacije
- poboljšana štednja goriva

Dizajnom podvozja jamči se bolji rad tijekom transporta te maksimalno očuvanje tla i smanjeni tlak na podlogu pri obrađivanju, bušenju i sjetvi. Optimalni osovinski razmak i savršeni omjer snage i težine jamče maksimalnu stabilnost za veću sigurnost i očuvanje tla u cilju optimiziranja rezultata i očuvanja tla za sljedeće generacije.

Pametni novi kompaktni dizajn jednodijelnog opterećenja ima minimalan učinak na sveukupnu dužinu traktora čime poboljšava okretnost u transportu ili na poljoprivrednom gospodarstvu. Zračnost vozila od tla i cestovna svjetla nisu ugrožena. Jednodijelni uteg može se ugraditi na prednji ili stražnji zglobni spoj ili izravno na okvir traktora na koji se ne isporučuje zglobni spoj.



Trelleborg progresivne gume za vuču

Uz opciju ugradnje guma Trelleborg Progressive Traction™ koje uključuju TM 700 kao i TM 800 (650/65R38), Massey Ferguson dobiva dodatnu dimenziju. Imat ćete koristi od izvanrednih značajki guma koje se montiraju na MF 5610, a koje su došle na Južni pol tijekom ekspedicije Antarcitica2.



Oranje* - vrijeme oranja (min/.ha)

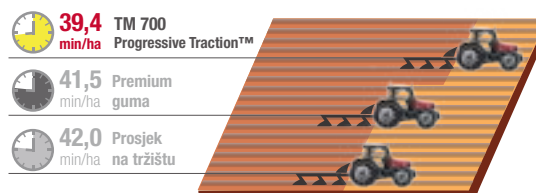

Na cesti* - potrošnja goriva i životni vijek

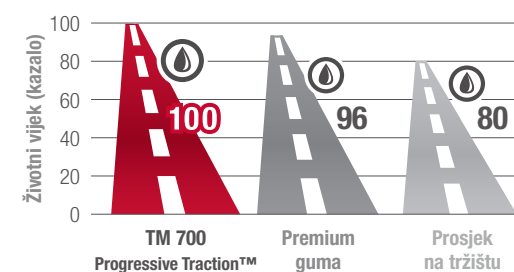

Izvanredan rad i značajke za sve zadaće

Seriya MF 6700 S dizajnirana je da ponudi velike (i nadograđene) mogućnosti koje su prije bile rezervirane za šesterocilindrične traktore te da lako obavlja teške zadaće uz izvanredne mogućnosti podizanja i pogona za najnovije priključke.

Seriya MF 6700 S doista ima super moć! To je traktor koji je i lagan i moćan, punog zakretnog momenta, a opet pokretljiv. To je čista koncentrirana energija i snaga. Savršen ako tražite stroj kompaktnih dimenzija i nenadmašnog priključnog vratila te opreme za zglobni spoj za izvanredan rad i obavljanje poslova radeći s najzahtjevnijim i najkompleksnijim priključcima.

Hidraulička energija za obavljanje najzahtjevnijih zadaća

Ključ pouzdanih marljivih strojeva je odabir traktora koji ispunjava zahtjeve današnjih i budućih modernih priključaka te koristi njihov puni potencijal u širokom rasponu primjena. Seriya MF 6700 S ima sposobnost snažnog podizanja i utovarivača s izvanrednom hidrauličkom silom za sve priključke koji trebaju hidraulički pogon.

Još od 1936. vodeći smo u industriji po snazi zglobnog spoja i hidrauličkim mogućnostima. Trozglobna spojnica Massey Fergusona najbolji je primjer učinkovitosti, snage i odziva za rukovatelja stroja u polju. Nikad nismo spavali na lovorika kad je u pitanju jamčenje da naši sustavi ispunjavaju i premašuju očekivanja najmodernijih priključaka.

Trozglobna spojnica vrhunskih značajki s elektroničkom kontrolom zglobnog spoja

Poboljšani stražnji zglobni spoj odsada nudi kapacitet podizanja do 9600 kg. Stražnja kvačila opremljena su hidrauličkim sustavom za dekompresiju za jednostavno odspajanje priključaka, a dostupno je do pet klipnih razvodnih ventila.

Instalacija automatskog stabilizatora također je poboljšana kraćim lancem za jednostavniju instalaciju. Jednostrani stabilizator sa svake strane pruža dodatnu pouzdanost.

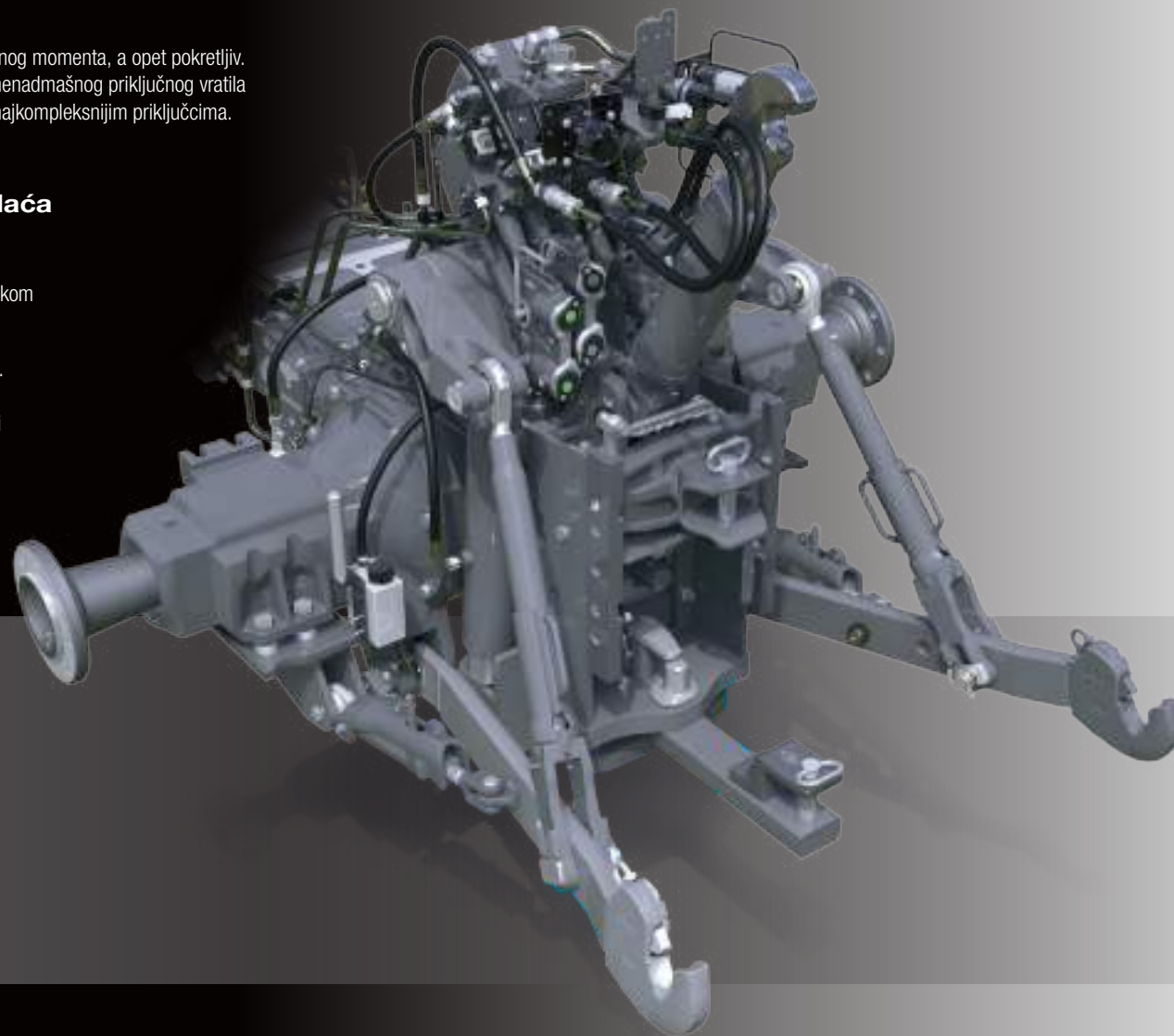



Elektronička kontrola zglobnog spoja (ELC)

Uz seriju MF 6700 S dolazi elektronička kontrola zglobnog spoja (ELC) koja je vodeća u industriji kao dio standardne opreme. Sustav pruža preciznu i odzivnu kontrolu funkcija zglobnog spoja čime se jamči precizno upravljanje radnom dubinom za priključke koji uključuju tlo te radnom visinom za ostale priključke. Donosi bolji odziv i točnost jer elektronika djeluje trenutačno - to znači da gaz točno reagira kako bi se postigla maksimalna vuča u bilo kojem trenutku te smanjilo proklizavanje kotača i potrošnja goriva.

ELC upravljanje odvija se pomoću konzole ili ELC kontrolama ugrađenima na naslonu za ruke. Time se kontroliraju neposredne funkcije zglobnog spoja poput podizanja/spuštanja prekidača i pozicije/miješanja/razine gaza, dok kontrole na desnoj konzoli omogućuju precizno podešavanje pozicije/miješanja/razine gaza, brze obrade tla, brzine ispuštanja, maksimalne visine podizanja, kontrole radne dubine/visine, kontrole podizanja/spuštanja te Active Transport Control.

Odvojena ploča za podešavanje zglobnog spoja omogućava podešavanje kontrole pozicije/miješanja/razine gaza te brzine ispuštanja.

Kontrola točnog gaza

Digitalni sustav ELC Massey Fergusona pruža najveći standard kontrole gaza s postavkama za točnu dubinu i bolje praćenje oblika tla. Rezultat je prevoženje veće težine, bolja vuča, manje proklizavanja kotača, smanjenje istrošenosti guma i smanjenje potrošnje goriva, a sve to uz održavanje boljih rezultata.



Integrirani sustav prednjeg zglobnog spoja IFLS

Integrirani sustav prednjeg zglobnog spoja (IFLS) dostupan je opcionalno, a dizajniran je da pristaje prednjem ovjesu. S kapacitetom podizanja od 3200 kg i namijenjenom kontrolom prednjeg ventila, IFLS sadrži dva klipna razvodna ventila i slobodni povratni vod.

Kontrola hidraulike i hidrauličkih linija potpuno je neovisna, povećavajući produktivnost i udobnost.



Odabir hidrauličkog protoka

Naši su inženjeri odgovorili na izazove s pet mogućnosti hidrauličkog protoka za traktore serije MF 6700 S:

Na traktorima od MF 6712 S do MF 6715 S s prijenosom Dyna-4 standardna hidraulika otvorenog središta nudi 57 ili 100 l/min s opcijom uređaja za promjenu opterećenja od 110 l/min.

Te su opcije dostupne i na modelima MF 6713 S do MF 6718 S s prijenosom Dyna-6.

Za brži hidraulički odziv, modeli MF 6713 S do MF 6718 S s Dyna-VT opremljeni su glavnim uređajem za promjenu opterećenja zatvorenog tipa od 110 l/min ili opcionalnim uređajem od moćnih 190 l/min koji su sposobni postupati s najzahtjevnijim priključcima.

To koristi kružnu ploču crpke za varijabilni pomak uz senzor opterećenja koji se može naći gore. Visoki protok pri niskim brzinama motora zadržava visoki rezultat uz uštedu budući da pumpa za promjenjivi protok opskrbljuje uljem samo na zahtjev, dok se potpuna snaga pumpe visokog kapaciteta aktivira samo kada je potrebno.

Svi stražnji razvodni ventili opremljeni su ručkama za dekompresiju za veću udobnost kod spajanja i odvajanja priključka (sustavi osjeta tereta).



Pomoćni klipni ventili

Standardno su postavljena dva do četiri elektro-hidraulička ventila, a po potrebi dostupni su do pet stražnjih klipnih razvodnih ventila.

Sustav upravljanja klipnim razvodnim ventilom nadohvat ruke omogućava jednostavno i precizno kontroliranje kompleksne opreme.



Power Beyond

U koturni blok CCLS ugrađena je jedinica Power Beyond koja pomoću dodatnog protoka i povratnih cijevi pruža direktan protok ulja iz pumpe i time omogućava priključivanje dodatnih udaljenih klipnih razvodnih ventila.



zdvajeno

- Kapacitet stražnjeg podizanja do 9600 kg
- Dodatna integrirana prednja hidraulika s kapacitetom podizanja od 3200 kg
- Do 8 razvodnih ventila.
- Do 5 na stražnjem dijelu s ručicama za hidrauličku dekompresiju
- 1 slobodni povratni vod
- 2 samostalna prednja razvodna ventila
- 1 slobodni povratni vod
- Jednostavan mehanički rad udobnim i preciznim elektroničkim kontrolama nadohvat ruke.
- Power Beyond dostupan za zadovoljavanje svih zahtjeva za priključke

Usklađenost hidrauličkog protoka	OC	OC	LS	LS
	58 l/ min	100 l/ min	110 l/ min	190 l/ min
MF 6700 S Dyna-4 & Dyna-6	●	○	○	-
MF 6718 S Dyna-6 i Dyna-VT	-	-	●	-
MF 6700 S Dyna-VT	-	-	●	○

Snažno podizanje - Opcije priključnog vratila za svaku namjenu

MF 6700 S je traktor koji je snažan, velikog zakretnog momenta i okretan - savršen ako tražite stroj nenadmašnog priključnog vratila za izvanredan rad i učinak kada radite s najnaprednijim priključcima.

MF 6700 S	Odabir brzine	Brzina priključnog vratila	
		Osnovna	Opcija
Essential	Kontrola mehaničkom ručicom	540/1000	540/540 ECO/1000/1000 ECO
Efficient i Exclusive	Kontrola električnim prekidačem	540/540 ECO/1000/1000 ECO	-

Mogu se opremiti potpuno neovisna priključna vratila od 540/1000 o/min ili četverbrzinska 540/540E i 1000/ NOVO 1000 Eco o/min.

Uz to, tipka za uključivanje/isključivanje priključnog vratila montirana na odbojniku omogućava da se priključno vratilo aktivira izvan kabine povezujući ga s aktivacijom memoriranih okretaja u minuti motora. Na taj način se sigurno i praktično postupa u različitim namjenama poput punjenja spremnika za gnojnicu pri čemu rukovatelj treba biti izvan kabine.

Snaga uz uštedu

Za lakše radove, brzine priključnog vratila '540 Eco' ili '1000 Eco' postižu se na oko 1550 o/min motora čime se još više šteti gorivo i smanjuje razina buke u kabini.

Opcije priključnog vratila za svaku namjenu

Dostupan je širok odabir opcija priključnog vratila za MF 6700 S uz standardne brzine priključnog vratila pri 2000 okretaja u minuti pri kojima se postiže maksimalna brzina. Uz korištenje prednosti ma raspona „konstantne snage” pri 600 o/min i mogućnosti da se uz Dyna-VT precizno odabere bilo koja brzina pri tlu pri odabranoj brzini motora, u svakom trenutku možete postići savršeno ujednačenje brzine priključnog vratila, brzine kretanja naprijed i snage - uz uštedu.

Automatska kontrola priključnog vratila

U „Auto” načinu rada, priključno vratilo se automatski isključuje kada je podignut zglobni spoj (ili pri kretanju brzinama iznad 25 km/h), te se ponovno uključuje kad je zglobni spoj spušten.

Dodatno smanjujući potrebu za ulaznim signalom rukovatelja, regulator prijenosa nadzire i kontrolira uključivanje priključnog vratila ovisno o teretu. Time se omogućuje glađe pokretanje u cilju više udobnosti za vozača te pomaže pri zaštiti i priključaka i traktora od štete uzrokovane nepropisnim uključivanjem.

Prednje priključno vratilo (opcionalno)

Prednje priključno vratilo sa šest klinova koje radi pri 1000 o/min dostupno je za traktore serije MF 6700 S, a u kombinaciji s prednjim zglobnim spojem pruža mogućnost pokretanja širokog spektra priključaka čime se smanjuju propusti i poboljšava učinkovitost. Prednosti štednje u stvarnom vremenu - više nego dvostruko veći rezultat pri košnji trave.



Prekidači i gumb za automatsku aktivaciju na upravljačkom centru Command Centre.



Električni odabir brzine priključnog vratila ugrađen u stup, za veću udobnost rukovatelja.

Povezano poljodjelstvo iz Massey Fergusona



Tehnološka rješenja unutar i van kabine ugrađena u seriju MF 6700 S jasan su pokazatelj brzine napretka i inovacija koje je postavio Massey Ferguson. Informacija je moć kada je u pitanju odraditi posao učinkovitije i produktivnije. To je razlog zašto Massey Ferguson nudi jednostavna i pouzdana tehnološka rješenja koja rezultiraju u nenadmašnoj jednostavnosti uporabe, poboljšanoj produktivnosti i profitabilnosti kroz više prinose, niže troškove i veći profit.

Za više informacija o Fuse™ Technologies posjetite:
<http://www.agcotechnologies.com/MFEAME>



AGCOva sveobuhvatna strategija tehnologije naziva se Fuse™ Technologies i pružat će profesionalnim uzgajivačima diljem svijeta besprijekornu integraciju i povezivanje svih sredstava farme. To će preobraziti uzgoj isporukom preciznih poljoprivrednih rješenja koja dovode do smanjenja troškova, veće učinkovitosti i profitabilnosti.

Novi pristup preciznom uzgoju

Pokrenut tehnologijama Fuse™



1

Auto-Guide™ Massey Fergusonov je potpuno opremljeni, upravljački sustav bez ruku, dostupan na novim traktorima ili kao instalacija nakon kupnje. Auto-Guide™ sposoban je isporučiti točnost podmetra, decimetra i centimetra, čime se povećava učinkovitost vaše poljoprivredne djelatnosti, štedeći vrijeme i novac.



2

Video Mode – Slike iz kamere u traktoru mogu se prikazati na zaslonu konzole, omogućavajući rukovatelju da prati složene dodatke ili jednostavno poboljša sigurnost i učinkovitost pri vožnji unatrag.



3

AgControl™ novo je rješenje za precizno obrađivanje zemlje iz Massey Fergusona koje pruža najnapredniju i najučinkovitiju značajku Section Control.

Fieldstar 5

Novi terminal Fieldstar 5 dizajniran je kako bi stvorio intuitivnije iskustvo preciznog uzgoja, pružajući sustav koji pruža jednostavan i lako iskoristivi doživljaj, poboljšava učinkovitost, produktivnost i profitabilnost.



New Fieldstar 5 ima veći 9 inčni zaslon osjetljiv na dodir, praktičan i intuitivan raspored, slično najnovijim generacijama pametnih telefona ili tableta.

New Fieldstar 5 i tehnološki paket Massey Fergusona ključni su element za poboljšanje preciznog uzgoja. Čini uzgoj profitabilnijim i održivim za novu generaciju poljoprivrednika.



4

ISOBUS za totalnu kontrolu dodatka – ISOBUS omogućuje sustav kontrole dodatka proizvođača koji će se prikazati na zaslonu terminala, pri čemu se štedi vrijeme i novac vlasnika i rukovatelja, bez potrebe za instalacijom dodatnih monitora u kabini. Jednostavno priključite vodič dodatka u ISOBUS utičnicu traktora, a sustav automatski prenosi operativne izbornike i prikazuje ih na ekranu. MF 6700 S ISOBUS odnosi se na certifikat AEF (Agricultural Industry Electronic Foundation).



5

Dodjela ISOBUS MultiPad prekidača.

ISOBUS dodaci mogu se kontrolirati direktno a pomoću poluge MultiPad. Imajući sve kontrole (traktor i dodatak) na istoj ručici puno je zgodnije nego uporaba dodatnih prikaza i poluga. Ovo je stvarno svestran sustav koji omogućuje dodacima da se pohranjuju za rad preko MultiPada, tako da može raditi sa svim ISOBUS dodacima trenutno u voznom parku na farmi.



6

Uz TaskDoc™ sve informacije o radu mogu se snimiti s minimalnim naporom, dokumentiranim u zapisu o polju, a zatim analizirati - sve u najkraćem vremenu.



Opcije vođenja koje prate vaš profit

Auto-Guide™ Massey Fergusona je potpuno opremljeni, upravljački sustav bez ruku, dostupan na novim traktorima ili kao instalacija nakon kupnje. Auto-Guide™ sposoban je isporučiti točnost podmetra, decimetra i centimetra, čime se povećava učinkovitost vaše poljoprivredne djelatnosti.



Jednostavno, brzo postavljanje funkcijom Go Mode

Pokreće se u roku od 5 minuta, čak i za korisnike koji se time susreću prvi put - ova pametna funkcija omogućuje rukovatelju početak rada s automatskim vodstvom/ upravljanjem po prvi put u roku podešavanja od pet minuta, što sustav čini jednostavnim za rad, a prednosti se uočavaju brže.

Ova jedinstvena funkcija omogućuje podešavanje Auto-Guide™ unutar 5 minuta, kako bi čak i neiskusni vozači lako krenuli u radu sa sustavom nakon samo nekoliko postavki dodatka i putanje.

Dodatak



Putanja



Go!



Praktički eliminira preklapanja povećavajući pokrivenu površinu po satu

Sustavi za navođenje koji su dokazali da **štede do 12 % goriva** u radu na terenu



Učinkovitiji rad znači **manje dosade, stresa i umora za rukovatelja** i više vremena za optimiziranje performansi stroja

Vi odabirete razinu točnosti koja vam je potrebna kako bi odgovarala vašim zahtjevima

Preciznost od komunalne mjere

TERRASTAR L, EGNOS, WAAS, Autonomous, RangePoint RTX.

Preciznost od decimetra

TERRASTAR C, CenterPoint RTX Standard.

Preciznost centimetr

NTRIP (3G), Satel UHF 400 Mhz (opcija), CenterPoint RTX FAST US i EU (satelit), Hiper AG s lokalnim rješenjem.



Vi odabirete prijemnik prema točnosti koju tražite

Novom značajkom Massey Ferguson Auto-Guide™ sada postoje dva različita sustava prijemnika, NovAtel® i Trimble®. Postojeće Trimble® RTK infrastrukture na farmi, kao što je NTRIP, mogu se i dalje upotrebljavati. Podržani su brojni signali za korekciju, ovisno o prijemniku, na primjer, EGNOS/WAAS ili RangePoint RTX™, CenterPoint RTX™ i NTRIP. Obratite se lokalnom zastupniku ili distributeru tvrtke Massey Ferguson kako biste saznali više.



Ako izgubite signal zbog terena, Auto-Guide™ i dalje pouzdano funkcionira do 20 minuta bez signala za ispravak zahvaljujući tehnologiji Trimble®-xFill™.

AGCONTROL™

AgControl™ je novo rješenje za precizni uzgoj iz Massey Fergusona i pruža najnapredniju i najučinkovitiju funkciju kontrole sekcije. Potpuno automatskom kontrolom sekcije za ISOBUS uređaje, operateri mogu primijeniti sjeme, gnojivo ili pesticide bez preklapanja. Ovo sprječava dvostruku obradu i područja koja su radila izvan rubova polja. S pomoću lake i jednostavne uporabe pomoćnika za kontrolu sekcije, operateri mogu brzo i jednostavno postaviti ispravke za svaki dodatak. Sustav upotrebljava GPS sustav traktora za automatsko uključivanje i isključivanje pojedinih dijelova u područjima koja su već pokrivena, što automatski rezultira ekonomičnom primjenom i poboljšanim prinosima.



Upravljanje
strojevima



Upravljanje
kontrola

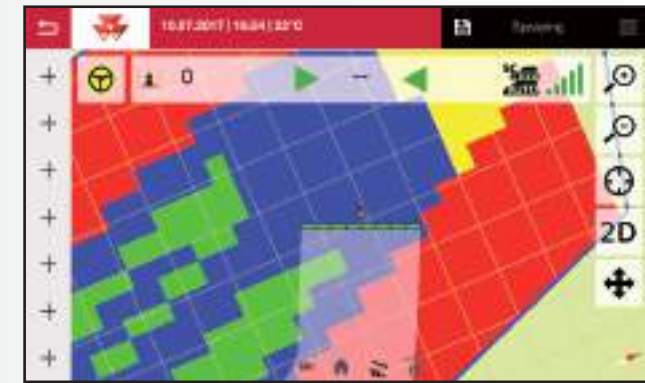

Varijabilna primjena s VariableRateControl (VRC)

Prijenos podataka s TaskDoc™ Pro sada dozvoljava primjenu s promjenljivom stopom, ovisno o potrebama tla ili biljaka i time smanjuje potrebe za unosom rukovatelja. Pojedinačni zahtjevi za sjeme, gnojivo i pesticide prikazani su na kartama primjene. Zatim se pozivaju tijekom rada i automatski se izvršavaju. Velika prednost: nosi rukovatelja mogu se definirati i planirati s pomoću baze podataka o polju, a zatim primijeniti s najvećom preciznošću. Na primjer, možete prilagoditi primjenu kemikalija ili gnojiva u područjima po potrebi, snižavajući troškove unosa i povećavajući prinose.



TASKDOC™

Informacija je moć, uz precizno mjerenje podataka i snimanje što omogućuje preciznost u donošenju odluka. Brzina napretka i inovacija koju postavlja serija MF 6700 S vidljiva je u ugrađenim tehnološkim rješenjima. Novi sustav TaskDoc™ ima stvarno mjesto u budućnosti poljoprivrede pomažući poljoprivrednicima da budu učinkovitiji pomoću znanja koje pružaju precizni podaci nadohvat ruke vlasnicima tvrtki.

Uz **TaskDoc™** sve informacije o radu mogu se snimiti s minimalnim naporom, dokumentiranim u zapisu o polju, a zatim analizirati - sve u najkraćem vremenu. Podaci se bežično prenose s terminala Fieldstar 5 u bazu podataka o polju koristeći se ISOBUS standardom TC-BAS. Podaci o količini primijenjenog sjemena i gnojiva ili potrošnji goriva dostupni su odmah nakon završetka radova.

TaskDoc™ Pro verzija, također omogućuje snimanje podataka položaja GPS-a i prijenosa podataka u stvarnom vremenu. To omogućuje automatsku i neobaveznu razmjenu sa softverom za upravljanje polja ISOXML i mapiranje. Podaci za izvršene unose rukovatelja preneseni su i mogu se pratiti i putem terminala Fieldstar 5 tijekom rada.



Datatronic 4.

Informira i osigurava kontrolu



Standardno ugrađen na modelima Exclusive serije MF 6700 S te dostupan kao opcija na modelima Efficient, konzola Datatronic 4 pruža vam funkcije traktora nadohvat ruke kako biste brzo donijeli najbolje odluke za učinkovito vođenje vaših poslova.



1

Upravljanje svim funkcijama traktora i značajke optimizacije kao što su prijenos, motor i hidraulika. U isto vrijeme sustav prilagođava dubinu kotača pluga u odnosu na stražnju hidrauliku. Isti sustav također se upotrebljava za kontrolu dodataka na prednjoj hidraulici, automatizirane postavke dubine i cijelu radnju, u sinkronizaciji sa stražnjom hidraulikom.



3

Postavke upravljanja granicom parcele – Konzola Datatronic 4 konzola dolazi kao standard s najintuitivnim, jednostavnim sustavom automatskog upravljanja granice parcele jednostavnim za korištenje dostupnim na tržištu i razvijenom isključivo od strane Massey Fergusona. Osmišljen je kako bi vam uštedio značajno vrijeme na granicama parcele, omogućujući vam da se koncentrirate na rad, tako da možete povećati proizvodnju s lakoćom.



2

Video Mode – Slike iz kamere u traktoru mogu se prikazati na zaslonu konzole, omogućavajući rukovatelju da prati složene dodatke ili jednostavno poboljša sigurnost i učinkovitost pri vožnji unatrag.



4

Memoriranje podataka i postavki – Do osam različitih memorija omogućuje sustavu bilježenje podataka tijekom rada na području rada, korištenja goriva, radnih sati i još mnogo toga. Sve postavke i parametri mogu se pohraniti od strane CCD sigurno pohranjivanje postavki traktora: Uistinu jedinstvena značajka CCD-a je sposobnost pohranjivanja memoriranih postavki traktora na USB memoriju i upravljanje tim postavkama prije početka rada. Sve te postavke mogu se prenositi između svih vaših uređaja opremljenih Datatronic 4.





Duže vrijeme rada, optimizirano održavanje i pametnije usluge s Massey Ferguson Connected Services & AgCommand®

AGCOMMAND®

Povezane tehnologije koje nudi novo AgCommand® telemetrijsko rješenje omogućuju vašem distributeru Massey Fergusona da vam pomogne u upravljanju vašom opremom kako bi se povećala upotreba i produktivnost, istovremeno smanjujući operativne troškove. To vam olakšava da se usredotočite na poboljšanje svog gospodarskog poslovanja.

MF Connected Services skup je intuitivnih tehnoloških značajki i najbolje podrške dobavljača u klasi što vaš život kao MF kupca čini lakšim, profitabilnijim i učinkovitijim: od rezerviranja potrebnog servisnog intervala, planiranja preventivnog održavanja kako biste izbjegli zastoje kada vam je potreban posao, do praćenja rada stroja i voznog parka.

Uslugom Massey Ferguson Connected Services, AgCommand® i svojim MF dobavljačem možete biti sigurni da ste u dobrim rukama.

Senzorima na vozilu i GPS položajem, do 40 parametara, ovisno o vašoj ugovorenoj pretplati, vašeg MF 6700 S prenosi se na središnji i osigurani MF poslužitelj, odakle im se može pristupiti putem interneta s bilo kojeg internetskog preglednika na vašem računalu, tabletu ili pametnom telefonu. Ako to dopustite, vaš lokalni MF distributer može pristupiti tim podacima i ocijeniti ih te tako učinkovito pružiti točnu podršku za:



Duže vrijeme rada

Upozorenja o servisu i održavanju stroja, tako da vi i vaš dobavljač možete učinkovito pripremiti posjet traktora radionici, prije nego što s vama kontaktira kako bi dogovorili sastanak. Pamti ti, kada dolazi vaš MF servis postaje stvar prošlosti.



Optimizirano održavanje

Kritična upozorenja o strojevima kao što su visoka temperatura rashladnog sredstva ili tlak motornog ulja omogućit će preventivno održavanje, izbjegavajući potencijalne kvarove i zastoje. Praćenje parametara stroja i GPS položaja u stvarnom vremenu pomaže u planiranju održavanja.



Optimizirane performanse

Vaša nadzorna ploča pruža vam potpuno izvješće o učinkovitosti stroja kako biste osigurali najbolji povrat ulaganja. Na primjer, informacije o potrošnji goriva i praćenju praznog hoda mogu pomoći u smanjenju troškova.



Praćenje flote i lokalizacija

Uslugom MF Connected Services možete jednostavno pregledati flotu, znati gdje se nalaze vaši strojevi i pratiti njihovu izvedbu uživo na poljima. Zahvaljujući značajci određivanja zadanog područja također možete primati upozorenja kada vaš uređaj napusti unaprijed određeno područje. Može primjerice poslati poruku koja vas upozorava kada se operater vraća na farmu ili zahtijeva gorivo u polju.



Ponudeno kao opcija, usluga MF Connected Services AgCommanda™ omogućuje vam odabir:

1. Razina informacija koju želite pratiti od osnovnog do naprednijeg rješenja.

2. Broj sati rada i godina koje želite pokriti AgCommand™ pretplatom.

3. Pristup podacima vašem lokalnom MF dobavljaču da biste iskoristili njihovu punu potporu i samo se morali usredotočiti na svoje poslovanje.

Ako trebate više informacija, posjetite lokalnog MF dobavljača.

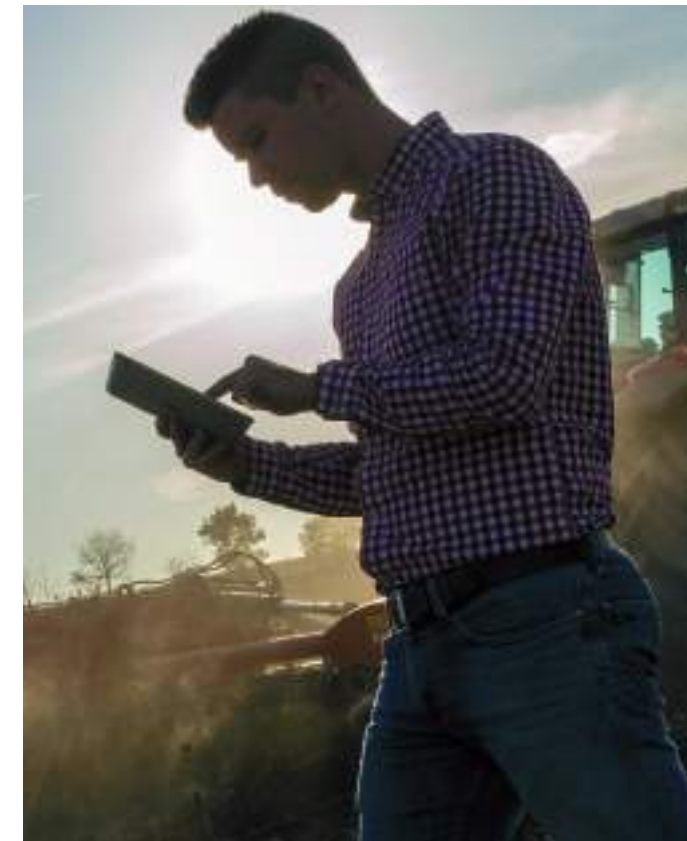

Lako servisiranje

Već u prvim nacrtima, MF 6700 S dizajniran je da pruži brzo, neposredno, jednostavno i troškovno učinkovito održavanje.

Servisiranje je neposredno i jednostavno i štedi vas stresa oko održavanja vašeg traktora zbog čega imate više vremena za rad u polju. Uz servisne intervale od 600 sati, troškovi održavanja značajno su smanjeni.

Dizajn spuštenog podvozja i prednje osovine jamče jednostavan pristup filterima ulja motora i šipci za mjerenje razine ulja.



Rashladni spremnik dobrih razmjera jednostavan je za pristup, čišćenje i održavanje. 90 % prašine uklonjeno je prirodno zahvaljujući upuhivanju rashladnog ventilatora. Filtar za zrak motora također je jednostavan za pristup i čišćenje.



Mnogo prostora za pristup hladnjaku i njegovom čišćenju.



Zračni filter kabine jednostavan je za pristup i čišćenje.



S traktorom Massey Fergusona serije MF 6700 S, vrijeme provedeno u dvorištu na pripremanje za radni dan svedeno je na minimum. Spojili smo praktičnost sa stilom kako bismo jamčili da je dnevno održavanje brzo, neposredno i jednostavno kako bi rukovatelj bez stresa održavao traktor i brže stigao na polje te tako ostvario veću učinkovitost.



Potpuni unutarnji mir kupca

MFservices

Kombinirane usluge za povećanje profita i učinkovitosti naših kupaca

Dobro došli u MF Services - sve što vam je potrebno kako biste podržali rad stroja Massey Ferguson.

Dostupna i prilagodljiva, usluga MF Services pomoći će vam kontrolirati troškove rada, proračun i planiranje poslovanja - osiguravajući da svaki radni sat stroja predstavlja uspjeh i daje vam slobodu da se potpuno usredotočite na osnovnu djelatnost poljoprivrede.

Ovaj sveobuhvatni paket proizvoda povezanih s uslugama olakšava posjedovanje i rukovanje poljoprivrednom opremom MF-a.

Obuhvaćajući financije, proširena jamstva i servisiranje, telematiku, tehnologije preciznog uzgoja i originalne dijelove, MF Services je vaša trgovina za sve postojeće i buduće usluge kako bi održali vaše poslovanje.

Naš je cilj osigurati da vaši strojevi Massey Fergusona operativno učinkovito budu na najvišoj razini tijekom cijelog radnog vijeka.

MFCare pruža potpunu bezbrižnost

MFCare je sveobuhvatan, vodeći paket koji pruža potpunu brigu o vašem traktoru MF 6700 S redovnim održavanjem, popravcima i punim AGCOvim jamstvom, što uključuje:

- Motor i prijenos
- Hidraulika
- Priključno vratilo
- Upravljanje
- Elektronika
- Kabina i kontrole
- Osovine

Redovito servisiranje u planu MFCare pruža „preventivno održavanje” - pronalazak bilo kakve pogreške prije nego što postane problem, što pomaže smanjiti vrijeme prekida rada. Puna povijest servisiranja od strane zastupnika, koristeći se originalnim AGCO dijelovima, također će se povećati preostalu vrijednost stroja.

AGCO Finance* pruža savršen raspored financiranja za vaše poslovanje

AGCO Finance je integrirana financijskih usluga Massey Fergusona koja nudi rješenje po mjeri za vašu farmu, što uključuje:

- Najam
- Plaćanje na rate
- Najam ugovorom
- Najam objekata
- Cijeli paket usluga

* Molimo, obratite se Massey Fergusonovom lokalnom distributeru kako biste provjerili dostupnost u vašem području. Primjenjuju se Opći uvjeti koji bi mogli varirati ovisno o tržištu ili zemlji.

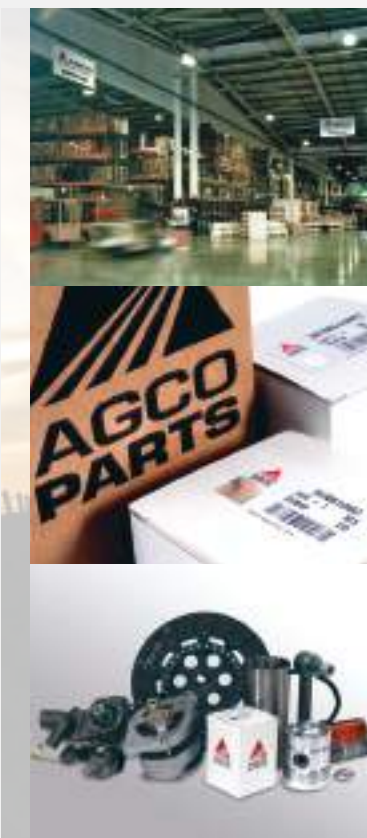

Vodeća opskrba AGCO dijelovima.

Standardna i dodatna oprema prema vrsti kabine

	Essential	Efficient	Exclusive
Motor			
Četverocilindrični AGCO POWER Tier 4 Final	●	●	●
Tehnologija selektivne katalitičke redukcije (SCR)	●	●	●
Memorija brzine motora (1 ili 2)	●	●	●
Brzina motora u praznom hodu	●	●	●
Grijač bloka motora	○	○	○
Prijenos			
Power Grip ručica	●	●	●
Shuttle s desne strane	○	○	●
T ručica na Control Centre	●	-	-
T ručica na naslonu za ruku Command Control	-	●	-
Multipad ručica na naslonu za ruku Command Control	-	○	●
Dyna-4 - 40 km/h Eco - usklađivanje brzine i automatski pogon	●	-	-
Dyna-6 - 40 km/h Eco - usklađivanje brzine i automatski pogon	●	●	●
Dyna-6 - 50 km/h* Eco - usklađivanje brzine i automatski pogon	○	○	○
Dyna -VT 40 km/h Super Eco s dinamičkim upraviteljem traktora (DTM)	-	●	●
Dyna -VT 50 km/h* Eco s dinamičkim upraviteljem traktora (DTM)	-	○	○
Super puzajuće brzine	○	○	○
Memorija brzine krstarenja	-	●	●
Kočenje u neutralni položaj - Efekt spojke	●	●	●
Okruženje rukovatelja			
2 vrata	●	●	●
Panoramska kabina s polikarbonatnim desnim bočnim prozorom	○	-	-
Klima s ručnim podešavanjem	●	●	-
Automatski klima-uređaj / kontrola klime	-	○	●
Visio krov	○	○	○
Krovni otvor	○	○	○
Okretno sjedalo sa zračnim ovjesom	●	-	-
Automatsko okretno sjedalo sa zračnim ovjesom	○	●	-
Super Deluxe sjedalo sa zračnim ovjesom, grijačem i pneumatskim podešavanjem lumbalnog područja	-	○	●
Pomoćno sjedalo sa sigurnosnim pojasom	●	●	●
Mehanički ovjes kabine	○	●	-
Aktivni mehanički ovjes kabine	-	○	●
Radio - MP3 - utor za SD karticu - USB	○	●	●
FM ili DAB (digitalni) Radio, CD, MP3, Bluetooth priključak, USB i prednji AUX ulaz	-	○	○
Odgoda paljenja udobnih svjetala	●	●	●
Teleskopski širokokutni retrovizori s automatskim podešavanjem i mehanizmom za odleđivanje	-	○	●
Kontrola radara i proklizavanja	○	○	●
Speedsteer	○	○	○
Fieldstar 5 - 9" dodirni ekran	○	○	○
Dataronic 4 s video mogućnosti	-	○	●
Upravljanje upravljačkom osovinom prikolice	-	○	●
Dual Control	-	○	●
Brzo upravljanje granicama parcele	●	●	●

- Nije dostupno ● Standardna specifikacija ○ Dodatno

U kojem god ste sektoru aktivni, prilagodite traktor sebi...

	Essential	Efficient	Exclusive
Okruženje rukovatelja			
Sustav upravljanja granicama parcele	-	○	●
Tehnologija			
ISOBUS mogućnost i priključak	○	○	○
MultiPad s prekidače za kontrolu ISOBUS priključka	-	○	○
Tvornički spreman za Auto-Guide™	○	○	○
Auto-Guide™ Novatel - submetri	○	○	○
Auto-Guide™ Novatel - centimetri	○	○	○
Auto-Guide™ Trimble - submetri	○	○	○
Auto-Guide™ Trimble - centimetri	○	○	○
AgControl™ 24 kontrola sekcija	○	○	○
AgCommand™	○	○	●
Podvozje i hidraulika			
Mehanička kontrola klipnih razvodnih ventila	●	-	-
Elektronička i mehanička kontrola klipnih razvodnih ventila	-	●	-
Elektronička kontrola klipnih razvodnih ventila	-	○	●
Multifunkcionalni joystick	-	○	○
Traktor tvornički spreman za prihvatač s multifunkcionalnim joystickom (mehanička kontrola)	○	-	-
Traktor tvornički spreman za prihvatač s multifunkcionalnim joystickom (elektronička kontrola)	-	○	○
Live 3rd kontrola utovarivača s multifunkcionalnim joystickom (elektronička kontrola)	-	○	○
Power beyond sa spojnicama	○	○	●
Elektroničke kontrole zglobnog spoja s Active Transport Control	●	●	●
Automatska funkcija priključnog vratila	●	●	●
Elektronički odabir brzina priključnog vratila	-	●	●
Automatski pogon na četiri kotača i automatsko zaključavanje diferencijala	●	●	●
Teleskopski stabilizatori	●	●	●
Automatski stabilizatori	○	○	○
Hidraulička trozglobna vuča	-	○	○
Ugrađeni prednji sustav zglobnog spoja	○	○	○
Ugrađeno prednje priključno vratilo	○	○	○
Elektronička oprema			
Automatski prekidač za izolator	●	●	●
Priključak signala ISO 11786	○	●	●
Vanjska kontrola podizanja na odbojnicima	●	●	●
Vanjska kontrola pokretanja/zaustavljanja priključnog vratila na odbojniku	●	●	●
Vanjska udaljena kontrola ventila na odbojniku	-	●	●
16 LED radnih svjetala (12 LED svjetala s Visio krovom)* - LED svjetla za dan	○	○	○
Ostala oprema (značajke mogu varirati ovisno o tržištu)			
Quadlink - ovješena prednja osovina	○	●	●
Okretni prednji odbojnici	○	○	●
Dodatni grijač u kabini	○	○	○
Pneumatske kočnice za prikolicu*	●	●	●
Hidrauličke i pneumatske kočnice za prikolicu*	○	○	○
ABS utičnica namijenjena kočnicama prikolice	○	○	○

* ovisno o tržišnom zakonodavstvu

Uložili smo veliki napor kako bismo jamčili da su sve informacije u ovom prospektu točne i aktualne. Međutim, mogući su netočni podaci, greške i omanjke kao i činjenica da se pojednostavnosti značajki mogu promijeniti u bilo kojem trenutku bez najave. Stoga vas molimo da prije kupnje potvrdite sve značajke sa svojim zastupnikom ili trgovcem Massey Ferguson.

Specifikacije kao standard

	MF 6712 S	MF 6713 S	MF 6714 S	MF 6715 S	MF 6716 S	MF 6718 S
Motor						
Tip motora	AGCO POWER					
Br. cilindara / br. ventila / zapremina	br. /br./cm ³ 4 / 4 / 4900					
Kalibar / takt	mm/mm 108/134					
Aspiracija	Turbo s električnim preljevnim ventilom i hladnjakom komprimiranog zraka					
Tib ubrizgača	Zajednički vod					
Tip hladnjaka - prijenos Dyna-4	Viscostatic	Viscostatic	Viscostatic	Viscostatic	-	-
Tip hladnjaka - prijenos Dyna-6 i Dyna-VT	-	Vistronic	Vistronic	Vistronic	Vistronic	Vistronic
Maksimalno KS	120 (88)	130(96)	140(103)	150(110)	160(118)	175(129)
Broj o/min motora pri maksimalno KS	o/min 2000					
Maksimalni okretni moment pri 1500 o/min	580	614	645	677	725	744
Maksimalna snaga s EPM	140 (103)	150 (110)	160 (118)	175(129)	185(136)	200(147)
Maksimalan okretni moment s EPM pri 1500 o/min	614	648	691	745	790	840
Maksimalna dostupna snaga na osovini priključnog vratila (OECD, točnost +/- 3%)	105 (77)	110 (81)	120 (88)	130 (96)	140 (103)	155 (114)
Kapacitet spremnika za gorivo	litara 250					
AdBlue® kapacitet spremnika	litara 30					
Servisni interval	sati 600					
Prijenos Dyna-4						
Broj brzina	napr i natr 16 x 16 16 x 16 16 x 16 16 x 16 - -					
Min. brzina pri 1400 o/min	km/h 1,4 1,5 1,5 1,3 - -					
Broj brzina sa super sporom brzinom	napr i natr 32 x 32 32 x 32 32 x 32 32 x 32 - -					
Min. brzina pri 1400 o/min sa super sporom brzinom	km/h 0,10 0,10 0,10 0,09 - -					
40 km/h pri brzini motora	o/min 1900 s gumama 460/85R38 1850 s gumama 520/85R38 1850 s gumama 520/85R38 1900 s gumama 520/85R38 - -					
Prijenos Dyna-6						
Broj brzina	napr i natr - 24x24					
Min. brzina pri 1400 o/min	km/h - 1,1 1,0					
Broj brzina sa super sporom brzinom	napr i natr - 48x48					
Min. brzina sa super sporom brzinom	km/h - 0,08 0,07					
40 km/h pri brzini motora	o/min - 1800 s gumama 520/85R38					
50 km/h* Eco pri brzini motora	o/min - 1950 s gumama 520/85R38					
Prijenos Dyna-VT						
Tip	-					
Raspon brzine na terenu	Kontinuirani, neprekidno promjenljivi prijenos km/h - Naprijed : 0,03 do 28 km/h - Natrag : 0,03 do 16 km/h					
Raspon brzine na cesti	0,03 - 50 km/h* naprijed i 0,03 - 38 km/h unatrag km/h - 40 km/h SuperEco pri 1450 rpm - 50 km/h* Eco pri 1600 rpm					

ISO14396

- Nije raspoloživo

* ovisno o tržišnom zakonodavstvu

Uložili smo veliki napor kako bismo jamčili da su sve informacije u ovom prospektu točne i aktualne. Međutim, mogući su netočni podaci, greške i omaške kao i činjenica da se pojednosti značajki mogu promijeniti u bilo kojem trenutku bez najave. Stoga vas molimo da prije kupnje potvrdite sve značajke sa svojim zastupnikom ili trgovcem Massey Ferguson.

	MF 6712 S	MF 6713 S	MF 6714 S	MF 6715 S	MF 6716 S	MF 6718 S
Stražnji zglobni spoj i hidraulika						
Tip donjeg spoja	Kat 3					
Maksimalni kapacitet podizanja na kraju spoja	kg - Dyna-4/ Dyna-6/ Dyna-VT	7100/-/-	7100/8100/9600	7100/8100/9600	7100/8100/9600	7100/8100/9600
Tip hidraulike i maksimalni protok	otvorenog središta 58 (Essential)					
Tip hidraulike i maksimalni protok - opcija 1	Dvostruka pumpa otvorenog središta 100 (Essential)					
Tip hidraulike i maksimalni protok - opcija 2	Senzor opterećenja zatvorenog središta 110					
Tip hidraulike i maksimalni protok - opcija 3	Senzor opterećenja zatvorenog središta 190 (Dyna-VT)					
Maksimalni tlak	200					
Maksimalni broj stražnjih klipnih razvodnih ventila	4/5 (Dyna-VT)					
Priključno pogonsko vratilo (stražnje)						
Brzina motora pri	1980 / 2030					
	540/1000					
	540/540Eco/1000/1000Eco					
	540/540Eco/1000/1000Eco Dyna-VT					
Promjer vratila	1 3/8" 6 & 21 klinova					
Prednji zglobni spoj i prednje priključno vratilo						
Tip donjeg spoja	Kat 3					
Maksimalni kapacitet podizanja na kraju spoja	3200					
Maksimalni broj prednjih klipnih razvodnih ventila	2					
Brzina motora pri brzini prednjeg priključnog vratila od 1000 o/min	1920					
Kotači i gume						
Prednje	420/70R28					
Stražnje	520/70R38					
Težine						
Prosječna minimalna težina bez opterećenja, bez pribora	5550					
Maksimalna bruto težina vozila	11000					
(Dostupan puni asortiman, za detalje obratite se svom dobavljaču.)						
	420/85R28	420/85R28	420/85R28	420/85R28	480/70R28	540/65R28
	520/85R38	520/85R38	520/85R38	520/85R38	580/70R38	650/65R38
(Može se razlikovati ovisno o konfiguraciji. Obratite se svom dobavljaču)						
kg	5550	5700	5700	5750	5750	6000
kg	11000	12500	12500	12500	12500	12500

Dimenzije

	MF 6700 S	
	Dyna-4 Dyna-6	Dyna-VT
A – osovinski razmak - mm	2670	
B – ukupna dužina od prednjeg okvira do stražnjeg zglobnog spoja - mm	4715	
B – ukupna dužina od prednjeg zglobnog spoja do stražnjih donjih spojnih poluga - mm	5400	
C – visina u središnjem dijelu* prednje osovine do vrha kabine - mm	2110	2144
D – ukupna visina - mm	2985	3019





MASSEY FERGUSON

A world of experience. Working with you.



Web: www.MasseyFerguson.com

Facebook: www.Facebook.com/MasseyFergusonGlobal

Twitter: Twitter.com/MF_EAME

Instagram: Instagram.com/MasseyFergusonGlobal

YouTube: www.YouTube.com/MasseyFergusonGlobal

Blog: Blog.MasseyFerguson.com



MASSEY FERGUSON® je svjetska robna marka AGCO.
© AGCO Limited. 2017 | A-HR-16458/1117 | Hrvatski/1117V2



Odgovorno upravljanje šumama

