

SERIJA 5R



Kompaktni traktor može učiniti više



KOMPAKTNI TRAKTOR MOŽE UČINITI VIŠE

Kompaktnost je evoluirala. Prepun snage i opremljen značajkama koje jamče svestranost i udobnost, novi 5R klasa je za sebe. To je traktor pogodan za sve što radite i sve što ste oduvijek željeli raditi.

Konačno, tu je lagani i okretni traktor koji također omogućuje rukovanje sa svim teškim teretima – sprijeda i straga. Izgrađen za iznimnu svestranost, 5R lako može biti opremljen s prednjim utovarivačem R serije i jednako je doma i na cesti i u polju. Ovaj traktor znači posao: potpuno učinkovita performansa na razini udobnosti i praktičnosti usredotočena na obavljanje poslova - više, brže, bolje.





Sadržaj

Uvod	2
Pregled.....	4
Prednji utovarivači.....	6
Svestranost	10
Motori.....	12
Mjenjači.....	14
Kabina i načela upravljanja.....	16
Udobnost i stabilnost vožnje.....	20
Hidraulika, ovjesi i priključno vratilo.....	22
Tehnički podaci	24

Odlično za rad s prednjim utovarivačem

Električna upravljačka ručica s reverzom i prebacivanjem brzina, 117 l/min PFC, namjenski JD "Click & Go" utovarivači spajaju se iznimno jednostavno

Nadmoćna vidljivost

Novi niski poklopac motora, panoramsko vjetrobransko staklo bez središnje šipke i panoramski krov donose nevjerojatnu vidljivost nove 5R kabine

Dodatna pokretljivost

Kratak 2,25 m međuosovinski razmak daje nevjerojatno uzak polumjer okretanja od 3,75 m, sa spojenim prednjim utovarivačem

Kompaktna robusnost

Uz maksimalno dopuštenu težinu 8,6 tona, 4,3 tona nosivosti novog 5R predstavlja nevjerojatnih 48% povećanja u odnosu na prethodne serije. Sada bi novi 5R čak mogao nositi drugi 5R!

Izvanredan komfor

5R ima uistinu vrhunske specifikacije – ovjes prednje osovine (automatski, mogućnost zaključavanja i namještanja), ovjes kabine i premium sjedalo

1

2

3

4

5

Jedan traktor, mnoštvo primjena

Stvaranje prilika srž je svakog poslovanja. Uraditi više s manje oslobađa resurse koji se mogu koristiti za poboljšanja i postignuća. 5R pravi je traktor za to.

U novi 5R uvrstili smo vrhunske značajke koje su bile raspoložive samo u puno većim modelima. I upakirali smo ih u jedan nevjerojatno okretan traktor sa snagom koja pomiče planine – kako bi poslovanje unaprijedili prema većoj produktivnosti i više mogućnosti.



Izvrstan za transport

Transport Power Management (TPM) 10 KS, puna brzina na 1.750 okretaja u minuti, automatska spojka, tempomat, automatski način rada, dvije startne brzine

Izvrstan u polju

Do 8 Powershift mjenjača s 12 stupnjeva prijenosa u radnom rasponu 4-12 km/h, 8% Power bulge, do 5.300 kg kapaciteta dizanja, stražnje gume grupe 44, iTEC basic, 5RN uski model

Potpuna praktičnost

Intuitivni upravljački elementi, univerzalno korisničko iskustvo sa John Deere traktorima – CommandARM, nova desna konzola, EH SCV-ovi, E stražnja podizna poluga, jednostavan ulazak i izlazak iz kabine, PDU na stupu u kutu + zaslon

Učinkovitost goriva

Samo dizel, ECO funkcija (1.750 o/min.), 287 g/kWh* potrošnja goriva samo dizel

6

7

8

9



IZRAĐEN DA PODIŽE

Uvijek savršen spoj, traktor, utovarivač i priključna oprema dizajnirani su i konstruirani jedni za druge. Nabavite 5R s prednjim utovarivačima modela 543R ili 603R, te iskoristite prednosti učinkovite praktičnosti koju može pružiti samo naš potpuno integriran dizajn.



Ovješena poluga za niveliranje

Genijalna geometrija spona prednjeg utovarivača donosi različite praktične prednosti. Budući da je poluga za niveliranje ovješena, ne narušava vozačevu preglednost. Također prenosi veću snagu duž vratila utovarivača, omogućujući jednostavan pristup za servisiranje i veće kutove upravljanja.



Automatski zapor stupa

Montaža naših prednjih utovarivača ne može biti brža, sigurnija ili udobnija zahvaljujući samokorigirajućem plivajućem sustavu ugrađenog automatskog zapora stupa. Odvajanje traktora i utovarivača također je jednostavno. Kao sastavni dio "Click & Go" dizajna, automatski zapor stupa dolazi standardno s prednjim utovarivačima R serije.



Automatski zapor priključne opreme

Bez obzira radite li sa žlicom, vilicom, hvataljkama, šiljcima za bale ili podizačima, sustav automatskog zapora omogućuje automatsko blokiranje i deblokiranje priključne opreme pomoću udobno smještene ručice za otpuštanje. Kao sastavni dio "Click & Go" dizajna, automatski zapor priključne opreme dolazi standardno sa prednjim utovarivačima R serije.

DVIJE OPCIJE SAMONIVELIRANJA

KONSTRUIRANO ZA 5R



	543R (NSL, MSL)	603R (NSL, MSL, HSL)
5090R, 5100R, 5115R, 5125R	•	•

Prednji utovarivači serije R: konstruirano za 5R

Povećajte svoje uloge od samog početka. Nikada nije bilo lakše uvesti snažne mogućnosti prednjeg utovarivača u vaše poslovanje. Zahvaljujući dizajnu automatskog zapora, ugradnja utovarivača i priključne opreme jednostavna je kao "Click & Go". Dvije opcije samoniveliranja jamče savršeno uravnoteženu primjenu snage traktora 5R za sve poslovne potrebe. Naš izvorni dizajn poluge za niveliranje stavlja na raspolaganje više snage za dizanje i nikada ne ometa vozačev pogled na radove.

Postoji izbor dvaju veličina prednjeg utovarivača za svaki 5R model. Bilo da se utovarivačem upravlja elektronički ili mehanički, njime se upravlja pomoću pripadajućeg ventila.



Ovjes utovarivača

Neometan rad John Deere traktora može se poboljšati pomoću jedinice ovjesa prednjeg utovarivača. Njegova učinkovita amortizacija štiti materijal kojim rukujete kao i traktor, a poboljšava udobnost za vozača na cesti. Može se uključiti/isključiti s tipkom za ovjes na upravljačkoj ručici traktora opremljenog s M-LCV-om, ili putem elektronske upravljačke ručice na traktorima koji posjeduju E-LCV.



Svjetla utovarivača

Namjenski konstruirana svjetla John Deere utovarivača pružaju konzistentnu i pouzdanu rasvjetu koja vam je potrebna u radu s prednjim utovarivačem noću ili pri slaboj vidljivosti.



Jednostavna montaža

Svaki 5R traktor može tvornički biti opremljen s paketom spremnim za utovarivač, uključujući montažne okvire, zaštitu poklopca motora, upravljačku ručicu u kabini i sve unutarnje električne i hidraulične priključke.

ROĐEN ZA PREDNJE OPTEREĆENJE

Zahtjevi prednjeg utovarivača sastavni su dio procesa dizajniranja traktora 5R. Niz ključnih inženjerskih odluka posebice je planiran da bi se osiguralo da novi 5R bude jedan od najboljih dostupnih traktora s prednjim utovarivačem.

Koja korist od velikog prednjeg utovarivača, ako ne može doći do tereta? Sa svojim kratkim međuosovinskim razmakom od 2.250 mm, smanjenom ukupnom dužinom i najboljim u klasi polumjerom okretanja od 3,75 metara, 5R je dizajniran da ode gdje god se teret nalazi. Skučeni prostori su specijalnost traktora 5R.

SPUŠTENO TEŽIŠTE

BOLJA RAVNOTEŽA

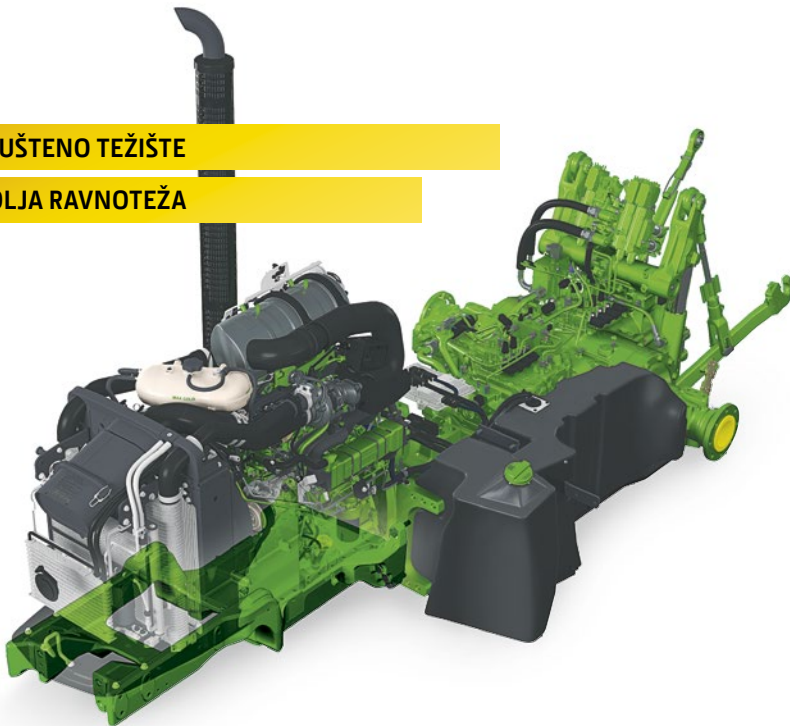

Okvir u koji se možete pouzdati

Super snažni integrirani lijevani okvir od 5R daje vam čvrste temelje, uz pomoć kojih ćete svladati i najzahtjevnije zadatke prednjih utovarivača. Zaobljeni okvir stavlja težište nisko, tako da ćete uvijek imati nadmoćnu ravnotežu bez obzira na teren na kojem se nalazite.



Preuzmite komandu

Dvije velike mogućnosti za lakši, sigurniji i učinkovitiji rad prednjeg utovarivača. CommandQuad i opcije mjenjača Command8 ostvaruju poboljšano automatsko mijenjanje brzina bez spojke, a PowrReverser pojednostavljuje rad s prednjim utovarivačem s promjenama smjera naprijed/nazad bez uporabe spojke.



Najbolji pogled u poslu

Oblik slijedi funkciju – to je jedna od onih nepromjenjivih inženjerskih istina. To je ono što je vodilo dizajn preglednosti traktora 5R. Panoramski krov, panoramsko vjetrobransko staklo, novi niski poklopac motora otvaraju vidno polje i omogućavaju vam da se usredotočite na radove prednjeg utovarivača kao nikad prije.



Veća snaga naprijed

Postignite snagu i kontrolu koji su potrebni za bilo koji posao s prednjim utovarivačem. Napredni hidraulični sustav za kompenzaciju tlaka i protoka (PFC) traktora 5R može proizvesti protok do 117 l/min. Još jedno od vrhunskih postignuća u ovoj klasi traktora.

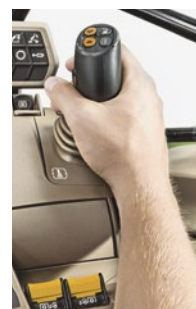

Opcije upravljačke ručice

Mehaničke i električne upravljačke ručice mogu se montirati na naslon za ruke ili CommandARM. Električna upravljačka ručica omogućuje do 5 funkcija, uključujući GSS, reverziranje, promjenu stupnja prijenosa te 3. i 4. nezavisne hidrauličke funkcije.

BUDITE VELIKI, NE GOLEMI

Zamislite da imate dva zadivljujuća traktora. Jedan od njih je kompaktan, lagan i okretan. Možete ga dovesti do najužih mjesta. Oduševljeni ste njegovim mogućnostima manevriranja. Lagan je, štedljiv s gorivom i nevjerovatno jednostavan za rukovanje. Drugi traktor pršti od snage, jak, stabilan, čvrst. Podići će sve što stavite ispred njega. Sada zaboravite ideju o dva traktora. 5R je jedan koji sve to ima.

Sa svojim kompaktnim otiskom i kratkim međuosovinskim razmakom od samo 2.250 mm, 5R maksimalno je okretan i ide gdje god ga trebate. Opremili smo ga snagom za obavljanje svih teških poslova za koje biste obično pozvali njegovu veću braću. Započinje s laganih 4,3 t, ali cilja daleko iznad svoje klase – tako da mu možete povjeriti sve planirane radove s utovarivačem. Konačni dokaz da ne morate biti golemi, da biste bili veliki.

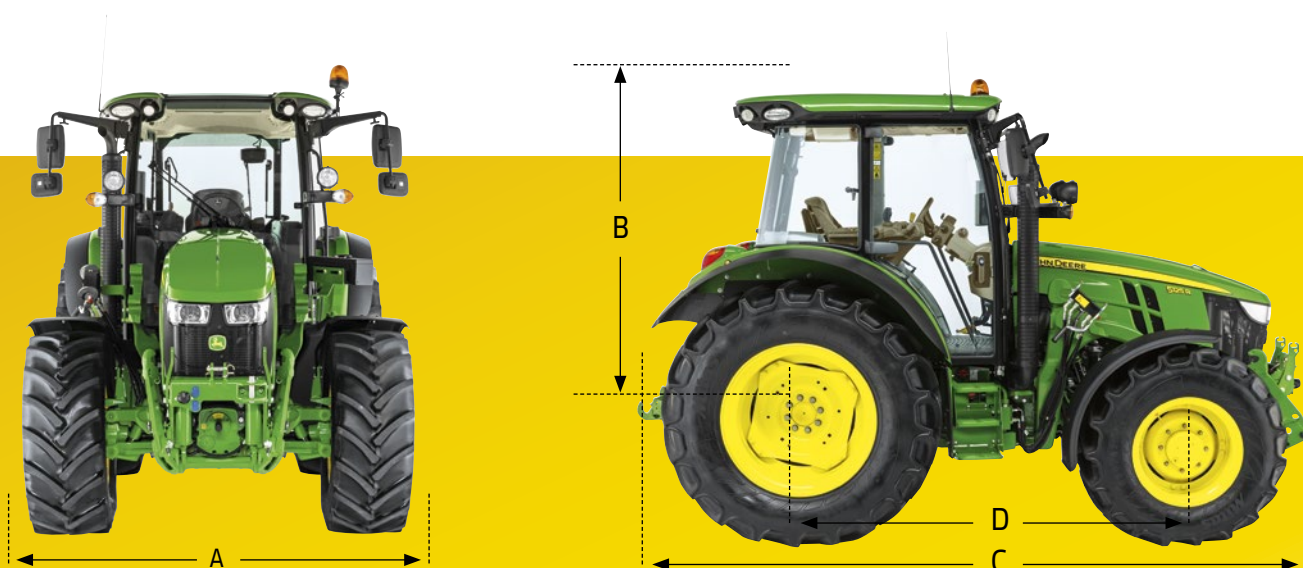

Izvrstan u skućenim prostorima

Kad bi se produktivnost mogla izraziti u metrima, taj broj bi bio 3,75 m. Čak i uz montažne okvire utovarivača i spojen utovarivač, 5R održava ovaj izvrstan polumjer okretanja. To je savršeno za učinkovit rad prednjeg utovarivača u skućenim prostorima.



3,75 m
POLUMJER OKRETANJA

Dimenzije	Standardna verzija 5R	Uža verzija 5R
(A) Širina	2.150 mm	1.700 mm
(B) Relativna visina*	1.937 mm	1.937 mm
(C) Ukupna dužina	3.653 mm	3.653 mm
(D) Međuosovinski razmak	2.250 mm	2.250 mm

* Od središta stražnje osovine do vrha krova kabine

SAMO DIZEL, SAMO MIŠIĆI

Ostvarite svu snagu koja će vam trebati, ali i dalje ispunjavate zahtjeve emisijske norme Stage IIIB. Ostvarite velike uštede u gorivu.

Ne dodajte... ništa

Nikakvi aditivi nisu potrebni. Kombinacijom tehnologije recirkulacije ohlađenih ispušnih plinova (EGR) s hladnjakom stlačenog zraka i filtrom čestica dizela (DPF), ispunjene su norme za emisije Stage IIIB bez potrebe za ikakvim aditivima.



Konstruiran za farme

Kao i svi John Deere agregati, 4-cilindarski PowerTech PWX, 4,5-litarski visokotlačni CommonRail motor brižno je konstruiran za zahtjevne poljoprivredne aplikacije. Puna brzina postiže se na samo 1.750 okretaja u minuti. Transport Power Management (TPM) povećava nazivnu snagu za vrhunski omjer snage i težine na zahtjev. Dodatnih 10 KS dostupno je u transportnim situacijama. Turbopunjenje s prenosnicom kombinirano s naprednom tehnologijom upravljanja emisijama osigurava dugi čist vijek trajanja ovog motora.

5R modeli (nazivna snaga 97/68EZ)

5090R	66,6 kW (90 KS)	(100 KS s TPM)	4-cil.
5100R	74 kW (100 KS)	(110 KS s TPM)	4-cil.
5115R	85 kW (115 KS)	(125 KS s TPM)	4-cil.
5125R	91,9 kW (125 KS)	(135 KS s TPM)	4-cil.

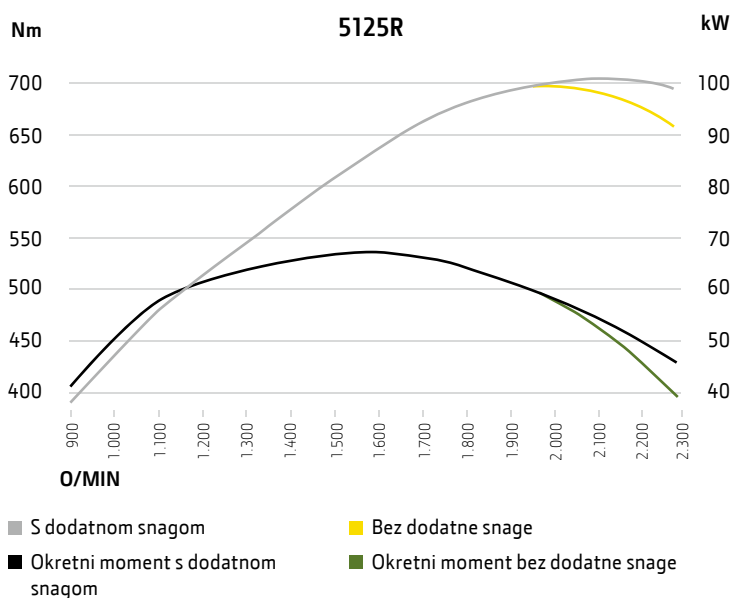

Ultimativna snaga

Kad nije dovoljno ništa manje od spektakularnog. 5125R donosi impresivnih 125 KS i 135 KS uz TPM poticaj.

Vrhunska učinkovitost

John Deere 4.5 l PowerTech PWX 4-cilindarski motori koji pokreću traktore serije 5R poznati su po svojoj učinkovitosti. Pametna tehnologija koja je prava stvar za moderno vrijeme i vaše poslovanje.

MJENJAČI: ODABERITE PRODUKTIVNOST

Dajemo vam dvije različite opcije, jer samo vi možete odlučiti što je najbolje za vaše poslovanje. Koju god da odaberete, bit će to dobar izbor za produktivnost, učinkovitost goriva i udobnost vozača. To je prednost novog traktora 5R.

Birajte između opcije CommandQuad mjenjača s četiri PowerShift brzine (1-4) u četiri raspona (A-D), te mjenjača Command 8 s osam PowerShift brzina (1-8) u četiri raspona (A-D). Obje opcije pružaju poboljšano automatsko prebacivanje brzina bez uporabe spojke, tako da ste uvijek u pravoj brzini za aktualni zadatak. Obje su u cijelosti konstruirane interno, pomno osmišljene kako biste osjećali da je posao postao puno lakši.



8 POWERSHIFT MJENJAČI

JEDNOSTAVNO RUKOVANJE

Command8

Svaki nepotreban pokret koji možemo eliminirati tijekom radnog dana smatramo malim podvigom. Cilj je jednostavan: što manje radnji, to vam je lakše obaviti ih. Cijenit ćete intuitivno upravljanje s jednom upravljačkom ručicom, oku ugodan niz narančastih tipaka i sve u prepoznatljivom John Deere izgledu. Bitne značajke učinkovitosti poput tempomata, automatske spojke, PowerReverser i automatskog mjenjača te rasponi prebacivanja u automatskom načinu rada, omogućuju vam da s traktorom ostvarite optimalne razine produktivnosti uz minimalno trošenje energije i goriva.

	CommandQuad priručnik	CommandQuad	Command8
Ukupan broj brzina (F/R)	16/16	16/16	32/16
Broj Powershift brzina	4	4	8
Maks. brzina	40 km/h	40 km/h	40 km/h
Broj raspona	4	4	4
Automatska funkcija	N/A	■	■
2 startne brzine	■	■	■
2 namještene brzine	–	■	■
Puzajuća brzina	–	–	□
ECO funkcija	–	–	■

■ Standardno □ Opcionalno – Nije dostupno

Znate što vam je potrebno – a naš posao je ponuditi odluke. Ovdje su – produktivnost je zajamčena.



Uvijek optimalni

Command8 mjenjač osigurava da se snaga i okretni moment uvijek prenose na najučinkovitiji način, u svim uvjetima, u svim primjenama.

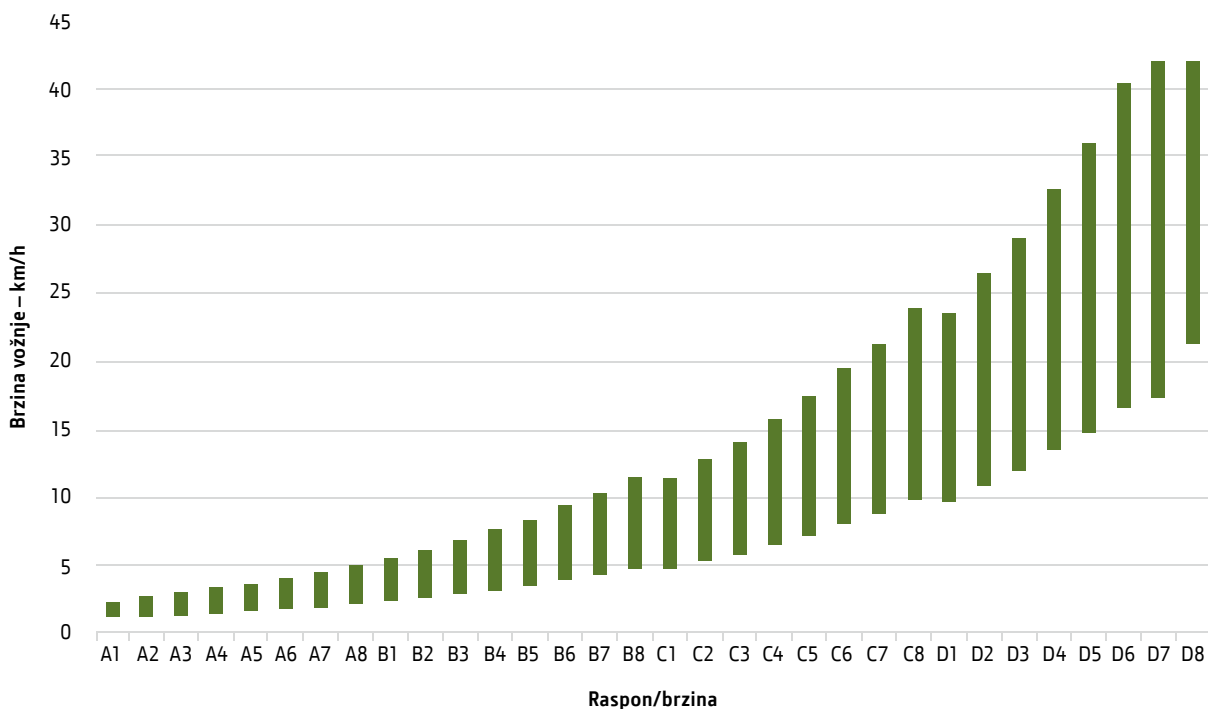



ŠIROK POGLED, ULTIMATIVAN KOMFOR

Zamislite radni prostor koji svojim dizajnom pomaže napraviti bolji posao. Gdje se složeni zadaci ostvaruju s intuitivnim lakoćom. To je 5R kabina – gdje je sve podređeno ideji lakog rukovanja traktorom.

Vaše potrebe, vaš izbor. 5R konzola s desne strane i novi CommandARM dizajnirani su u skladu s najboljom praksom ergonomskih načela i savršeno usklađeni s novom primarnom jedinicom prikaza (Primary Display Unit – PDU+) u A stupu. Postoji više ostakljenih površina oko i iznad vas, za potpuno neometan pogled. Sve u vrhunskom izgledu i dosad neviđenom osjećaju kod traktora ove klase.



Ulazak i izlazak s lakoćom

Ova kabina ne predstavlja samo užitak za boravak, već smo osigurali siguran ulazak i izlazak bez napora. Stup upravljača s namjestivim nagibom omogućuje pronalazak savršenog položaja za sjedenje. Dostupno je također udobno sjedalo za instruktora.

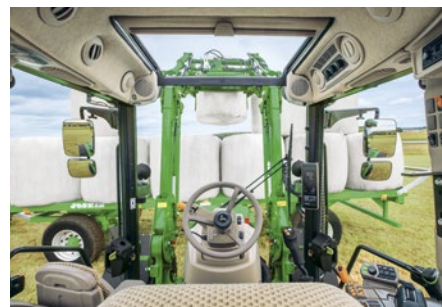

Panoramski krov

Osjećat ćete se puno bolje sa svim tim teretom u utovarivaču zahvaljujući širokom pogledu kroz panoramski krov traktora 5R. Jasno uočite gdje se što nalazi i kamo treba ići.

Mnogo veća vidljivost sprijeda

Bolji pogled na zbivanja neposredno ispred ključan je u mnogim situacijama. Stoga smo maksimalno spustili poklopac motora. Ovaj dizajn niskog poklopa motora u kombinaciji s opcijским panoramskim krovom pruža optimalan kut od 105 stupnjeva vidljivosti sprijeda. Idealno za sve primjene prednjeg utovarivača.



Panoramsko vjetrobransko
staklo za maksimalnu
vidljivost

Premium sjedalo

Udobno, sklopivo sjedalo
za instruktora

Široko otvarajuća vrata
za lagan ulazak i izlazak

Pretinac za odlaganje
stvari s lijeve strane



Novi CommandARM

PDU+ (Primary Display Unit)
u A stupu

Više opcija mjenjača

iTEC Basic

Višestruki držač čaša
i prostori za odlaganje

Opušteno, s punom kontrolom

Bolji upravljački elementi znače veću kontrolu. Pojednostavite složene operacije i manevre s konzolom CommandARM – naprednim sučeljem čovjek-stroj dizajniranim za jednostavno upravljanje vrhovima prstiju i nadzor svih funkcija traktora. U kombinaciji s primarnim zaslonom u A stupu, CommandARM omogućuje posve intuitivno sučelje za 5R. Upravljajte svim funkcijama prijenosa. Upravljajte svim SCV-ovima pomoću lako prepoznatljivih ručica označenih bojama. Precizan odabir broja

okretaja motora s ručnim gasom i upravljanje stražnjom podiznom polugom. Radi se samo o tome što je najbolje za vas. Spremite se za preuzimanje kontrole nad radnim danom.

Primarna jedinica prikaza (PDU+)

JEDAN POGLED, SVE INFORMACIJE



Izbornik motora

Cruise funkcija,
ispušni filter



Izbornik podizne poluge

Utovarna dubina,
gornja granica,
brzina spuštanja



Izbornik mjenjača

ECO brzina motora,
omjer reverzera



Oslobađanje priključnog vratila

Priključno vratilo nije
uključeno



Postavljanje priključnog vratila

Priključno
vratilo uključeno



Predviđanje opterećenja

Namještanje brzine
motora za priključno
vratilo/stražnju
podiznu polugu

iTEC

iTec Basic izbornik

iTEC uklj./isklj. i odabir
funkcije



Izbornik održavanja

Provjera/kontrola
servisnog intervala +
dijagnostika



Izbornik za namještanje prikaza

Konfiguracija prikaza
i namještanje



Trenutačni status

Smješten na A stupu, na izravnoj liniji vidljivosti, PDU + prikazuje važne poruke i upozorenja o osnovnim funkcijama traktora. Praktično se upravlja kotačićem na desnoj konzoli ili preko CommandARM.



Nova konzola s desne strane

PDU+ (Primary Display Unit) u A stupu

Više opcija mjenjača

iTEC Basic

Višestruki držač čaša i prostori za odlaganje



Nova konzola s desne strane

Na jednostavnijoj razini imate opciju nove desne konzole traktora 5R – ergonomski dizajnirana, s najosnovnijim upravljačkim elementima nadohvat ruke.

GRANITNA UDOBNOST, SVUDA



Osjećat ćete da vas ništa ne može izbaciti iz ravnoteže u 5R. Ostanite budni i produktivni u spoznaji da se 5R može sa samopouzdanjem nositi s bilo kojom vrstom terena.

Njegov snažan integrirani lijevani okvir ima nisko težište, te tako stječe odličnu ravnotežu i performansu čak i na problematičnom terenu s padinama. Velike stražnje gume promjera do 1,70 m dovode više snage prema tlu.



Sjedalo sa zračnim ovjesom

Za dodatnu udobnost dostupno je osnovno sjedalo sa zračnim ovjesom i opcijom grijanjem.

PRILAGOĐENO VAŠIM POTREBAMA

UDOBNOST VIŠE KLASE



Mehanički ovjes kabine

Cijenit ćete vožnju koja zadivljuje izostankom neugodnih vibracija i udaraca. Tijekom dugog dana takve neugodnosti mogu biti vrlo ometajuće, te izazvati umor koji može postati sigurnosni i zdravstveni rizik. Mehanički ovjes kabine koji je bez potrebe održavanja, preuzima na sebe problematična mjesta i osigurava postojano glatku vožnju.



Ovjes prednje osovine – beskompromisan komfor

Krakovi ovještene prednje osovine glatko se prilagođavaju promjenama terena za doista izvanredne terenske performanse. Ovjes se može blokirati za dodatnu preciznost, ali se može i automatski namještati za prilagodbu prednje osovine promjenama opterećenja, čime se ostvaruje besprijeekorna ravnoteža traktora. Sve to dovodi do vrhunske udobnosti vožnje s maksimalnom funkcionalnom učinkovitošću.



PUNA SNAGA, PRECIZNO KONTROLIRANA

Napredni hidraulički sustav traktora 5R posvećen je povezivanju obučених vozača izravno s priključnom opremom. Nema gubljenja vremena, nema gubljenja snage, s preciznom kontrolom svakog pokreta.

Traktori 5R opremljeni su s do 7 selektivnih upravljačkih ventila, 3 u srednjem i 4 u stražnjem položaju. Hidraulički sustav za kompenzaciju tlaka i protoka (PFC) može proizvesti maksimalan protok od 117 l/min kad god to sustav zahtijeva. Snaga i kontrola gdje i kada vam trebaju.

BOLJA KONTROLA

VIŠE MIŠIĆA



Bolji pristup

Pozicionirane za lakši pristup, SCV jedinice sadrže do 4 SCV-a, Power Beyond spojke i ventil kruga za nestlačeno vraćanje na jednom prikladnom mjestu.



Prednja podizna poluga i prednje priključno vratilo

Na 5R ostvarili smo vrhunski standard. Integrirana prednja podizna poluga i PV čine seriju 5R izrazito svestranom u primjenama prednje priključne opreme, bez ikakvih dodatnih troškova.



Izuzetno čvrsta stražnja podizna poluga

Priključite sve što vam je potrebno za posao. Konstruiran za rukovanje i s najtežom priključnom opremom, kranje robustan stražnji ovjes traktora 5R ima maksimalni kapacitet dizanja do 5.300 kg*.



Bolje okretanje na kraju polja s iTEC Basic

Osnovna inteligentna potpuna kontrola priključne opreme koordinira upravljanjem priključne opreme tijekom okretanja na kraju polja, automatskim isključivanjem priključnog vratila, blokadom diferencijala i pogonom na četiri kotača.

* maksimalni kapacitet dizanja na kukama

Tehnički podaci

MODEL	5090R	5100R	5115R	5125R
PERFORMANSA MOTORA				
Nazivna snaga (97/68EZ), ks (kW)	90 (66,6)	100 (74)	115 (85)	125 (91,9)
Nazivna snaga s TPM-om (97/68EZ), ks (kW)	100 (74)	110 (81,5)	125 (92,3)	135 (99,2)
Maks. snaga (97/68EZ) ks (kW)	92,9 (72)	108,7 (80)	125 (91,9)	135 (99,3)
Raspon konstantne snage, okr./min	2.200-1.650			
Rezerva okretnog momenta, % postotak	36	36	36	33,8
Maksimalan okretni moment, Nm (pri 1.500 o/min. motora)	393	437	502	534
Nazivna brzina, o/min	2.200			
Proizvođač	John Deere			
Tip	PowerTech PWX			
Naknadna obrada	EGR – DOC – DPF			
Usis	Turbopunjač s premosnicom			
Cilindri / obujam	4 / 4,5			
Sustav hlađenja	hlađen tekućinom			
Sustav ubrizgavanja goriva i upravljanje	Visokotlačni CommonRail sustav, elektronički reguliran			
MJENJAI				
CommandQuad priručnik				
16/16 2,3 – 40 km/h – Samo ručno	•	•	•	•
CommandQuad				
16/16 2,3 – 40 km/h – s automatskom funkcijom	•	•	•	•
Command8				
32/16 2,3 – 40 km/h – s automatskom i ECO funkcijom	•	•	•	•
Puzajuća brzina samo sa Command8	•	•	•	•
OSOVINE				
Ovješena prednja osovina (opcija)	•	•	•	•
Uključivanje blokade prednjeg diferencijala	Standardna osovina: Diferencijal s ograničenim klizanjem – ovješena prednja osovina: elektrohidraulično			
Uključivanje blokade stražnjeg diferencijala	Elektrohidraulično			
Stražnja osovina	Osovina s prirubicom			
UPRAVLJANJE				
Tip	Hidrostatski			
HIDRAULIČNI SUSTAV				
Tip	Otvoreni centar (OC) ili sustav s kompenzacijom tlaka i protoka (PFC) s funkcijom osjetnika opterećenja			
Protok na nazivnoj brzini motora osnova/opcija, l/min	96 / 117			
Selektivni upravljački ventili	do 4+3			
Power Beyond priključak	opcionalno			
Stražnje TROTOČJE				
Tip	Elektronički osjetnik donje poluge; regulacija opterećenja i dubine, beskonačni miks			
Kategorija	II			
Osnovni maksimalni kapacitet dizanja na kukama, kg	4.691			
Osnovni kapacitet dizanja kroz puni raspon dizanja (OECD 610 mm), kg	2.753			
Opcijski maksimalni kapacitet dizanja na kukama, kg	5.394			
Opcijski kapacitet dizanja kroz puni raspon dizanja (OECD 610 mm), kg	3.080			

MODEL	5090R	5100R	5115R	5125R
TROTOČJE – prednje, opcionalno				
Tip	Prednja podizna poluga upravljana preko stražnjeg SCV-a			
Kategorija	II			
Maksimalni kapacitet dizanja na kukama, kg	3.262			
Kapacitet dizanja kroz puni raspon dizanja na kukama, kg	2.854			
STRAŽNJE PV				
Tip	Elektrohidraulično uključivanje			
PREDNJE PV, opcionalno				
Tip	Elektrohidraulično uključivanje			
Broj o/min motora pri nazivnom broju okretaja PV-a (1.000), o/min	2.000			
KABINA				
Tehnički podaci	Standardni panoramski krov			
Ovjes (opcija)	Mehanička			
Razina buke kod uha vozača, dB(A)	74			
Zaslon	PDU+			
RAZNO				
Način zaključavanja pedala	Standard			
Sustavi hidrauličke kočnice prikolice (opcije)	2-cijevni			
Pneumatski sustav kočnica prikolice (opcija)	2-cijevni			
KAPACITETI				
Spremnik goriva (osnovni) l	178			
DIMENZIJE I TEŽINE				
Međuosovinski razmak, mm	2.250			
Širina x visina x dužina, mm	2.150 x 2.695 x 3.653			
<i>Mjereno s osovinom s prirubnicom, do krova kabine, od poklopca motora do stražnjih guma i s gumama 16.9 R34.</i>				
Minimalna otpremna masa, kg	4.300			
Najveća dopuštena ukupna masa, kg	8.600			
VELIČINE GUMA				
Veličine prednjih guma, maks. dostupno (promjer u cm)	480/65R24 (126)			
Veličine stražnjih guma, maks. dostupno (promjer u cm)	540/65R38 (168)			

Tehnički podaci

Američko društvo inženjera poljoprivrede i biologije obrazovna je i znanstvena organizacija posvećena unaprjeđenju inženjerstva primjenjivog u sustavima poljoprivrede, hrane i biologije. Utemeljeno 1907. s glavnim sjedištem u St. Joseph, Michiganu, ASABE ima 8.000 članova u više od 100 zemalja.



MODEL TRAKTORA			5090/5100/5115/5125R	
PREDNJA GUMA			575/13.6R24	
STRAŽNJA GUMA			750/16.9R34	
MEĐUOSOVINSKI RAZMAK	(WB)	in / mm	2.250	
KAPACITET PUMPE		gpm / lpm	70	
NAZIVNI TLAK		psi / BAR	2.828/195	
UTOVARIVAČ			543R NSL	
ŽLICA			Žlica za teške uvjete rada 1.850 mm	
TEŽINA ŽLICE		kg	272	
KAPACITET DIZANJA PRI PUNOJ VISINI	MJERENO KOD OKRETNE TOČKE	(U)	kg	2.063
	MJERENO PRI 800 mm ISPRED OKRETNE TOČKE	(V)	kg	1.337
KAPACITET DIZANJA PRI VISINI DIZANJA OD 59 in (1,5 m)	MJERENO KOD OKRETNE TOČKE	(W)	kg	2.210
	MJERENO PRI 800 mm ISPRED OKRETNE TOČKE	(X)	kg	1.652
SILA GRABLJENJA	MJERENO KOD OKRETNE TOČKE	(Y)	kg	2.327
	MJERENO PRI 800 mm ISPRED OKRETNE TOČKE	(Z)	kg	1.613
SILA VRAĆANJA ŽLICE	PRI MAKSIMALNOJ VISINI	(VV)	kg	1.648
	PRI VISINI DIZANJA OD 59 in (1,5 m)	(XX)	kg	2.711
	PRI RAZINI TLA	(ZZ)	kg	2.565
MAKSIMALNA VISINA DIZANJA		(A)	mm	3.682
RAZMAK	PRI PUNOJ VISINI – RAZINA ŽLICE	(B)	mm	3.442
	PRI PUNOJ VISINI – ŽLICA ISTOVARENA	(C)	mm	2.678
UKUPNA DUŽINA		(WB+F)	mm	4.649
DUBINA KOPANJA		(H)	mm	-102
DOSEG	PRI MAKSIMALNOJ VISINI	(D)	mm	776
	PRI TLU – RAZINA ŽLICE	(F)	mm	2.399
KUTOVI ŽLICE	KUT ISTRESANJA PRI PUNOJ VISINI	(E)	stupnjevi	-58
	VRAĆANJE PRI TLU	(G)	stupnjevi	47
	KUT ISTRESANJA PRI TLU		stupnjevi	-151
VREMENA CIKLUSA	DIZANJE UTOVARIVAČA		sek	4,35
	SPUŠTANJE UTOVARIVAČA		sek	3,26
	ISTRESANJE ŽLICE		sek	3,30
	VRAĆANJE ŽLICE		sek	2,22

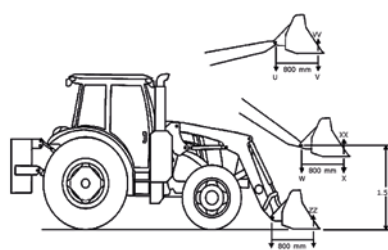
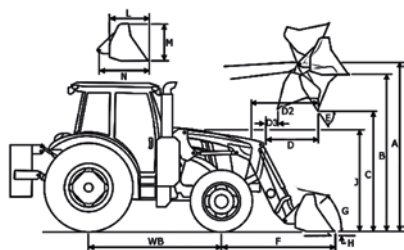

5090/5100/5115/5125R	5090/5100/5115/5125R	5090/5100/5115/5125R	5090/5100/5115/5125R
575/13.6R24	575/13.6R24	575/13.6R24	575/13.6R24
750/16.9R34	750/16.9R34	750/16.9R34	750/16.9R34
2.250	2.250	2.250	2.250
70	70	70	70
2.828/195	2.828/195	2.828/195	2.828/195
543R MSL	603R NSL	603R MSL	603R HSL
Žlica za teške uvjete rada 1.850 mm	Žlica za teške uvjete rada 1.850 mm	Žlica za teške uvjete rada 1.850 mm	Žlica za teške uvjete rada 1.850 mm
272	272	272	272
1.699	2.171	1.798	1.958
1.715	1.491	1.812	1.983
2.086	2.389	2.213	2.281
1.943	1.832	2.077	2.237
2.547	2.597	2.621	2.600
2.092	1.894	2.248	2.359
1.699	2.329	2.396	2.627
2.731	4.043	3.860	4.490
2.571	4.190	3.840	4.986
3.683	3.762	3.764	3.764
3.443	3.522	3.524	3.524
2.680	2.752	2.754	2.753
4.649	4.986	4.986	4.985
-99	-226	-224	-224
773	1.048	1.047	1.036
2.399	2.736	2.736	2.735
-58	-54	-54	-54
47	52	52	53
-100	-143	-99	-143
4,03	5,1	4,7	4,7
2,89	3,8	3,5	3,5
2,22	4,3	3,0	3,2
2,22	3,0	3,0	1,1

NOTHING RUNS LIKE A DEERE.

Najvjerojatnije ćete nas zatrebati upravo u tom trenutku i na tom mjestu. Za savjet, rješavanje problema, za rezervne dijelove.

Potražite nas i bit ćemo na raspolaganju s tehničarima koji su tvornički obučeni, spremni doći i raditi za vas, koristeći samo originalne John Deere dijelove i proizvode. Naši sveobuhvatni planovi održavanja PowerGuard dizajnirani su kako bi vaša oprema besprijekorno radila, a operativni troškovi bili u okviru proračuna. To je naša predanost vašoj sigurnosti.



48 - HR10

 **Novocommerce**
International

Potpuna rješenja za Vaše gospodarstvo

Jablanova 16, Osijek / Bleiburških žrtava 22, Bjelovar

Tel: +385 (0)31 297 341 / Tel: +385 (0)43 226 440

www.novocommerce.hr



JOHN DEERE

„Uzмите кредит за куповину најбољег“

Vaš John Deere zastupnik može Vam ponuditi različite mogućnosti financiranja, impozantne kao što su i naši proizvodi. Obratite se svom zastupniku kako biste se opsežnije informirali o različitim mogućnostima financiranja, te ih uskladili sa svojim specifičnim poslovnim potrebama.

Ova brošura namijenjena je uporabi u čitavom svijetu. Pošto su objavljene općenite informacije, slike i objašnjenja, neke ilustracije i tekstovi mogu uključivati financijske i kreditne mogućnosti, osiguranja, ili opremu proizvođača koji nisu dostupni u svim regijama. Molimo obratite se svom lokalnom zastupniku za detalje. John Deere zadržava pravo na promjene tehničkih podataka, specifikacija, konstrukcije, dizajna i cijena proizvoda koji su opisani u ovoj brošuri, bez prethodne najave i upozorenja. John Deere shema zelene i žute boje, simbol jelena u skoku i slovnica oznaka JOHN DEERE zaštitni su znakovi Deere & Company.

JohnDeere.com