



85-95 KS

MF 5708 i MF 5709

s Dyna-4 prijenosom



IZ MASSEYA FERGUSONA

MF 5708 i MF 5709 Dyna-4

Definicija odličnog dizajna

Definiranje novih standarda. I većih očekivanja.

Neprimjetan, a vjerojatno najznačajniji dio bilo kojeg Massey Ferguson traktora je njegov pogonski sklop. Svaka komponenta podvozja izrađena je kako bi se istaknula golemom snagom, glavnim faktorom u ukupnoj učinkovitosti svakog poljoprivrednog traktora. Ovaj suvremeni dizajn svim novim MF 5700 modelima pruža svestranost, snagu, trajnost i izvrsnu sposobnost.

Dva nova Massey Ferguson trocilindrična traktora serije MF 5700 oplemenjuju suvremeni, jednostavni dizajn Global serije dodatkom renomiranog Dyna-4 poluautomatskog prijenosa, kao i mogućnosti dodatne udobnosti ovjesa kabine.

Izrađeni u nagrađivanoj tvornici Massey Fergusona u Beauvaisu, Francuskoj, najnoviji modeli s 85 KS i 95 KS pridružuju se postojećim traktorima od 100 KS i 110 KS te dodatno naglašavaju privlačnost modela serije MF 5700.

Razvijen i izgrađen na jakom međuosovinskom MF 5700 podvozju od 2,32 m, s kapacitetom dizanja od 4,3 t, ovi ekonomični traktori idealno su prilagođeni širokom rasponu terenskih radova i transporta. Opremljeni su cijelim nizom suvremenih značajki, uključujući hidrauličke kontrole za lakše rukovanje i idealnu prilagodbu poslovima utovara.

Massey Ferguson dizajn i proizvodnja

Moderan MF obiteljski dizajn. Dizajnirani od temelja, proizvedeni prema najnovijim standardima. Izrađeni u postrojenjima opremljenima najnovijim sustavima visoke tehnologije.

	MF 5708	MF 5709
Max KS (kW) snaga pri 2000 o/min	85 (62.5)	95 (70.8)
Max okretna sila pri 1500 o/min	347	405
Tip motora	AGCO POWER 3.3l/3 cilindar, sukladan DOC bez održavanja i all-in-one SCR tehnologiji	
Tip prijenosa	Dyna-4 16/16 poluautomatski prijenos	
Ovjes kabine	Prema izboru	
Kapacitet stražnjeg priključka	4,300 kg	

Istinska kombinacija traktora/ utovarivača

Vaš traktor se može potpuno opremiti još u tvornici za poslove utovara kako bi mogao prihvatiti MF utovarivač.

AGCO Motor

Posve učinkovit i moćan motor s 3 cilindra u skladu s najnovijim standardima emisija onečišćenja

Novi STANDARD udobnosti kabine

Sa svim novim osobinama za segment traktora, vidljivost od 360 °. Uključujući i novu Visioline krovnu opciju. Dizajniran za pružanje potpune udobnosti pri radu. Odsada dostupan s opcijom mehaničkog ovjesa kabine

Jednostavan za rukovanje

S novim, intuitivnim i ergonomskim kontrolama, Vaš traktor će reagirati na najmanju naredbu. Ako prepoznajete osjećaj koji pruža vožnja, ovo je najvjerojatnije slično vožnji Vašeg automobila

Hidraulika

Visoko učinkoviti dvopumpni sustav kao standard jamči optimalnu učinkovitost pri istovremenom izvođenju više poslova.

Priključno vratilo

Izbor između 540, 540E i 1000 brzine priključnog vratila za pokretanje svih modernih priključaka

Prednje osovine pogona na četiri kotača

Mogu se opremiti s elektro-hidrauličnim priključkom i stražnjim mehanizmom za blokadu diferencijala.

Dyna-4 prijenos

Poznati prijenos Dyna-4, s mogućnošću četiri promjene brzine tijekom rada, pruža vrhunsku kontrolu nad tim robusnim i ekonomičnim konjskim snagama. Kočenje u neutralni položaj i mogućnost prijenosa s automatskim pogonom

Jednostavan pristup prostoru rukovatelja

U okruženje rukovatelja možete ući s lijeve ili desne strane zahvaljujući velikom pristupnom prostoru uz široke, dobro razmaknute stepenice



POTPUNO NOVI MF 5708 i MF 5709 s Dyna-4 prijenosom – 85KS do 95KS

Ovaj Massey Ferguson mjenjač poznat je po svojoj izuzetnoj robusnoj pouzdanosti, krajnjoj jednostavnosti rada, a nudi potpuno upravljanje bez spojke preko lijeve ručice pokraj upravljača ili T-poluge na upravljačkoj konzoli s desne strane.

S automatskim pogonom dolazi i dodatna mogućnost prijenosa u neutralni položaj pritiskom na papučicu kočnice. Čim se pritisne kočnica, istodobno se upravlja spojkom. Time se olakšava rad prilikom utovara, povećava učinkovitost i praktičnost.

Kako bi jamčili nesmetan napredak, Speedmatching sustav uveden je kao standard, kako bi se omogućio automatski odabir najprikladnijeg Dynashift raspona brzina, kada se vrše izmjene raspona. Spore brzine nude se kao opcija, ovisno o specifikaciji modela, dok Comfort Control sustav spada u standardnu opremu.





Jednostavna, multi-funkcionalna kontrola s lijeve strane

Ekskluzivna Power Control ručica omogućuje izvođenje praktičnih, tri u jednoj, jednostavnih funkcija. Vozači mogu birati između vožnje naprijed / natrag, pomaknuti Dynashift brzine i raspone te odabrati neutralnu poziciju, oslobađajući desnu ruku za upravljanje utovarivačem ili koristiti hidrauliku.



T-ručica s desne strane

Jednostavno pomaknite polugu upravljača mjenjača u obliku slova T naprijed ili natrag kako biste promijenili brzine unutar 4 Dynashift raspona. Da biste promijenili raspon, jednostavno pritisnite gumb za odabir raspona dok pomičete polugu.



AutoDrive

AutoDrive (mogućnost) nudi automatsko mijenjanje brzina i funkcionira na dva načina :

- AutoDrive Power način: Sustav se namješta na 2100 okretaja u minuti
- AutoDrive Eco način : Sustav se namješta na 1500 okretaja u minuti



Mogućnost spore brzine

Neposredna kontrola obavljanja specijaliziranih radnji pri niskim brzinama omogućena je dodatnim sporim brzinama koje omogućavaju brzine kretanja naprijed od samo 100 m/h.



Comfort Control

Glatko ili brzo kretanje - odabirete jednostavnim podešavanjem Comfort Control sustava koji odgovara vrsti posla - sporo i glatko ili brzo i učinkovito



Kočenje u neutralni položaj

Kočenjem u neutralni položaj (kao mogućnost) aktivirano prekidačem istodobno upravljate spojkom kad god su kočnice pritisnute. To vozaču olakšava upravljanje, a istodobno povećava učinkovitost i praktičnost, posebno prilikom utovara.

Dyna-4

Uvijek pravi izbor

Impresivna izvedba i učinkovit dizajn Dyna-4 mjenjača pružaju nenadmašnu produktivnost, jednostavnu i praktičnu kontrolu s promjenom od 16 brzina naprijed i 16 brzina za vožnju unatrag, bez spojke.

Dyna-4 nudi vrhunsku, jednostavnu i praktičnu kontrolu koristeći ili lijevu ručicu pokraj upravljača ili T- ručicu na upravljačkoj konzoli s desne strane.

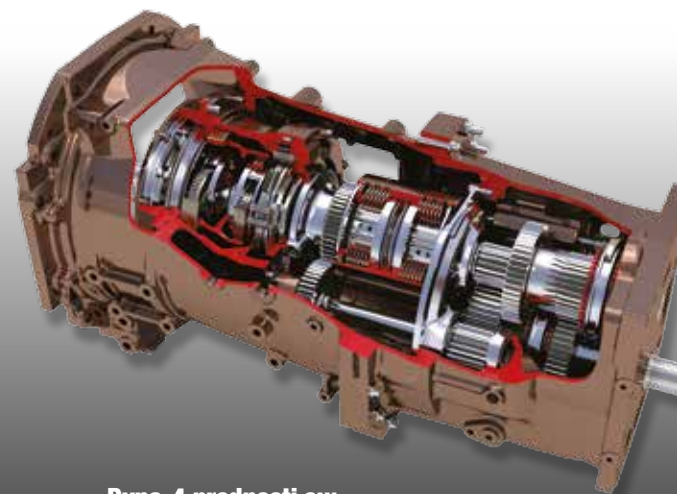

Dyna-4 prednosti su:

- Izvanredne performanse u dvorištu, polju ili na cesti - 16 brzina naprijed i 16 brzina unatrag na jednoj ručici, sve brzine se mijenjaju bez korištenja spojke. Speedmatching sustav odabire najbolji Dynashift omjer pri promjeni raspona
- Krajnja jednostavnost uporabe s lijevom ručicom za upravljanje ili T-ručicom
- Praktičan rad prilikom utovara, s Comfort Control sustavom za podešavanje glatke ili brze vožnje
- Pedala kočnice postavlja prijenos u neutralni položaj

Aduti

**Sve na svom mjestu**

Na desnoj strani stupa smješteni su manje korišteni prekidači koji još uvijek čine sastavni dio radnog dana. Ovdje ćete naći radna svjetla, stražnje brisače vjetrobrana, ELC ploču i ključ za pokretanje.

Veliki prozor za vidljivost od 360°

Za optimalnu učinkovitost i sigurnost

Najbolji radni uvjeti

Dyna-4 prijenos na modelima MF 5708 i MF 5709

Jednostavan i praktičan dizajn olakšava rad

Znamo da ćete vjerojatno provesti veliki broj radnih sati u kabini svog MF 5700 traktora. Zbog toga smo posvetili posebnu pažnju uređenju interijera koji je i praktičan i udoban.

Od ergonomski oblikovane desne strane konzole i kontrola, do pametno pozicionirane T-ručice i funkcionalne nadzorne ploče, ništa ne nedostaje kako bi Vaš višesatni radni dan bio produktivan uz minimalni umor i više učinka.

Klipni razvodni ventili

Dva ventila koji pokrivaju većinu primjena

Ručni gas

Zaključavanje diferencijala i prekidači za pogon na četiri kotača

Memorirana brzina motora

Prekidač za aktiviranje priključnog vratila

Kontrola dubine zglobnog spoja

Elektronička kontrola zglobnog spoja

T-ručica s desne strane

Jednostavno pomaknite ručicu naprijed ili natrag za promjenu kroz 4 Dynashift omjera brzina. Da biste promijenili raspon, jednostavno pritisnite gumb za odabir raspona dok pomičete ručicu.

Joystick za upravljanje utovarivačem

Opcionalno ugrađena mehanička upravljačka palica za utovarivač.

Jednostavno mijenjanje brzina

Power Control ručica omogućava stiskanje spojke i promjene brzina na dohvat prstiju zahvaljujući Comfort Control sustavu.

Ploča s instrumentima - sve što trebate vidjeti kako biste se usredotočili na posao

Jasni, osvijetljeni instrumenti nalaze se u tankoj ploči s instrumentima i pružaju vitalne informacije o radu.



Napredna ploča s instrumentima prikazuje brzinu motora i priključnog vratila, intervale servisa, potrošnju goriva, prijedenu udaljenost, obrađeni teren, temperature ulja i radne sate traktora, memorirane brzine motora, informacije o servisu.



Vidljivost od 360° bez premca

Kompaktni sveobuhvatni SCR sustav vozaču nudi vidljivost od 360° za optimalnu udobnost i sigurnost na poslu. Opcija ovjesa kabine doprinosi osjećaju udobnosti vozača.



Hidraulika i priključno vratilo -

Napajanje bilo kojeg priključka za bilo koju namjenu

Ključ je pouzdanih i izdržljivih strojeva odabir traktora koji udovoljava zahtjevima današnje moderne opreme koju će koristiti u punom potencijalu i u širokom rasponu poljoprivrednih radova. Za raspon opreme koja se može priključiti iza traktora modela MF 5708 i MF 5709 nema granica.

Od 1936. godine vodeći smo u ovoj grani industrije kada je riječ o priključnoj snazi i hidrauličkim sposobnostima. Troglojni spoj tvrtke Massey Ferguson najbolji je primjer produktivnosti, snage i brzine, za rukovatelja u polju. No, nikad se nismo odmarali na našim lovorikama već i dalje brinuli da naši sustavi zadovoljavaju i premašuju zahtjeve najnovijih priključaka.

Jednostavan i učinkovit hidraulički sustav

Jednostavan hidraulički sustav otvorenog središta, pogonjen s dvije crpke zupčanika, crpka od 32 litara / min pruža sve unutarnje usluge, dok crpka od 58 litara / min omogućuje elektronički upravljanoj stražnjem priključku da podigne 4.300 kg.

Nova 100 litarska 'kombinirana' mogućnost protoka

Na modelima MF 5708 i MF 5709 protok ulja od 100 litara / min postiže se pritiskom gumba. Dostupan je i veći protok kako bi se postigla veća brzina i snaga kod utovara.

Dva rotirajuća ventila kao standardna oprema, i treći prema izboru

Dodatno, ovaj protok ulja dostupan je i preko dva standardna pomoćna klipna razvodna ventila radi upravljanja hidrauličkim funkcijama tijekom rada s upravljačem. Nasušna potreba pri okretanju na neobrađenim rubovima parcela.

Treći klipni razvodni ventil dostupan je po izboru za napajanje zahtjevnijeg dodatnog priključka.



Nova "kombinirana" mogućnost protoka od 100 l/min pritiskom na gumb

	Hidraulički sustavi				
	Unutarnje usluge	Pomoćna baza	Pomoćna mogućnost	Klipni razvodni ventil	Kapacitet podizanja
MF 5708	32 l/min	58 l/min	58 l/min za opskrbu stražnjeg priključka + 42 l/min za opskrbu klipnog razvodnog ventila	2 standardna 1 po izboru	4,300 kg
MF 5709			Mogućnost kombiniranja dvije pumpe za opskrbu 100 l/min do klipnog razvodnog ventila (npr. utovarivač)		



Standardna i dodatna oprema

	MF 5708/9 Dyna 4
Izvedba kabine	
Motor	
AGCO POWER 3 cilindra, turbo, zajednički vod(direktno ubrizgavanje)	●
Memorirana brzina motora	○
Prijenos	
Poluatomatski 16 X 16	●
Comfort Control	●
Power Control	●
Automatski pogon i kočenje u neutralni položaj	○
Creeper (spora brzina)	○
Kabina/platforma	
Velika kabina ravnog poda (2 vrata za lagan prilaz)	●
Spuštena velika kabina ravnog poda (2 vrata za lagan prilaz)	○
Prošireni odbojnici	○
Klima uređaj	○
Visoki krov za rad utovarivača	○
Nagnuti stup upravljača	●
Dualno podešavanje stupa upravljača (naginjanje i teleskopsko)	○
Mehaničko sjedalo	●
Pneumatsko sjedalo	○
Suvozačevo sjedalo	○
Radio/ CD / MP3/ prednji ulaz Aux	○
Radna svjetla krova (prednja & stražnja)	●
Dodatna radna svjetla rukohvata	○
2 retrovizora	●
2 teleskopska retrovizora	○
Monitor s naprednim performansama	●
Kutija s alatom	●
Hidraulika	
Neovisna pomoćna pumpa	●
2 mehanička klipna razvodna ventila	●
3 mehanička klipna razvodna ventila	○
Napredna kontrola priključka (miješanje / max visina / brzo uključenje tla / amortizeri)	●
Kontrola zglobnog spoja na odbojnicima, s obje strane	○

- Standardne značajke
○ Opcionalno

Bez obzira kojim se poljoprivrednim poslom bavite, prilagodite traktor sebi

	MF 5708/9 Dyna 4
Izvedba kabine	
Priključno vratilo	
Samostalno priključno vratilo	●
Elektro-hidraulička spojka priključnog vratila	●
Odabir brzine priključnog vratila u kabini	●
540/540 E	●
540/1000	○
540 / 540 E / 1000	○
Prednja osovina	
Pogon na četiri kotača	●
Prednji odbojnici	○
Okretanje prednjih odbojnika	○
Dodatna oprema	
Izolacijska sklopka	●

MF 5708 Dyna 4 i MF 5709 Dyna 4



	MF 5708/ MF 5709
Pogon na 4 kotača	
A – Ukupna duljina od prednjeg dijela težine okvira do stražnjih priključnih krakova - mm	4197
B – Međuosovinski razmak kotača- mm	2323
Okretni krug – vanjski promjer, manje kočnica - m	7.7
C – Visina do vrha standardnog krova s 16,9 R 34 gumama	2685/2765
C – Visina do vrha Visio krova s 16.9 R 34 gumama	2685/2765
D – Širina (min / max) - mm	1821 to 2110
E – Maksimalni razmak od tla - mm	515

Značajke

	MF 5708	MF 5709
Performanse motora		
Max KS (kW) snaga pri 2000 o/min	85 (62.5)	95 (70.8)
Max okretni moment pri 1500 o/min	347	405
Motor		
Tip/Kapacitet/br. cilindara	AGCO POWER 3.3 litre, 3 cilindra	
Tehnologija	Elektroničko ubrizgavanje, zajednički vod, 4 ventila po cilindru, DOC + SCR	
Prijenos		
Tip/ br. brzina	poluautomatski 16 x 16	
Brzine/raspon	4 X 4	
Prijenos	Ručica za kontrolu snage & Comfort Control (kontrola udobnosti)	
Mogućnosti prijenosa	automatski pogon i kočenje u neutralni položaj (opcionarno)	
Min brzina (km/h) pri 1400 o/min*	1.32	
Opcionalne spore brzine	32 x 32	
Min brzina pri 1400o/min* s puzanjem	0.10	
Priključno vratilo		
Funkcija i kontrola	Neovisna elektro-hidraulična kontrola	
Standardne brzine priključnog vratila	540 / 540Eco	
Opcionalne brzine priključnog vratila	540 / 1000 // 540/540Eco/1000	
Brzina priključnog vratila pri o/min motora	540 & 1000	2000
Brzina priključnog vratila pri o/min motora	540 Eco	1550
Priključno vratilo		
Standardno	6 klinova	
Opcionalno	6 & 21 klin	
Hidraulika		
Max protok ulja- Faza 1	32l/min opskrbe kočnica upravljača, blokada diferencijala, priključno vratilo, pogon na četiri kotača	
Standardni maks protok ulja - Faza 2	58 l/min opskrbe klipnog razvodnog ventila i priključka	
Opcionalni maks protok ulja - Faza 2	58 l/min opskrba stražnjih priključaka + 42 l/min opskrbe rotirajućeg ventila	
Kombinirani protok ulja	Dvije pumpe se mogu kombinirati za opskrbu od 100 l/min klipnim razvodnim ventilima (npr: utovarivač)	
Max tlak	Potpuno automatski	
Standardni/opcionalni klipni razvodni ventili	Bar	200
		2 / 3
Stražnji zglobni spoj		
Maksimalni kapacitet podizanja	kg	
Niski zglobni spoj	4,300	
	Krajevi kuka (kat 2)	
Kočnice		
Tip	Elektro - hidrauličke / hladene uljem	
Stražnje gume		
Standardne	420/85 R 34	
Opcionalne	340/85 R 38 - 420/85 R 38 480/70 R 38- 540/65 R 38	
Kapaciteti		
Zapremina spremnika goriva	litara	160
Zapremina AdBlue® spremnika	litara	18
Težina		
Pogon na četiri kotača**	kg	4070

* Testiranje od strane proizvođača ** Standardna konfiguracija s punim spremnicima za gorivo, korisnikom - 75 kg i najmanjim gumama



MASSEY FERGUSON

A world of experience. Working with you.



Web: www.MasseyFerguson.com

Facebook: www.Facebook.com/MasseyFergusonGlobal

Twitter: [Twitter.com/MF_EAME](https://twitter.com/MF_EAME)

Instagram: [Instagram.com/MasseyFergusonGlobal](https://www.instagram.com/MasseyFergusonGlobal)

YouTube: www.YouTube.com/MasseyFergusonGlobal

Blog: Blog.MasseyFerguson.com



MASSEY FERGUSON® svjetski poznati brend tvrtke AGCO.
© AGCO Limited. 2017 | A-A-16608/1117 | Croatian/0318



Odgovorno upravljanje šumama

